



CRNA GORA

**AGENCIJA ZA ELEKTRONSKE KOMUNIKACIJE
I POŠTANSKU DJELATNOST**

KORIGOVANA

**ANALIZA TRŽIŠTA VELEPRODAJNOG CENTRALNOG
PRISTUPA KOJI SE PRUŽA NA FIKSNOJ LOKACIJI ZA
PROIZVODE ZA MASOVNO TRŽIŠTE**

Podgorica, oktobar 2024. godine

SADRŽAJ

Contents

SADRŽAJ.....	2
1. REZIME	5
1.1. RAZLOZI IZMJENE DOKUMENTA ANALIZE.....	7
2. UVOD.....	10
2.1 Regulatorni okvir Evrope unije za elektronske komunikacije	10
2.2 Pravni osnov za sprovođenje analize tržišta usluga elektronskih komunikacija.....	14
2.3 Saradnja sa Agencijom za zaštitu konkurencije	15
2.4 Hronološki redosljed aktivnosti Agencije u postupku analize relevantnihtržišta	16
2.5 Pregled dosadašnjih aktivnosti	19
3. DEFINISANJE RELEVANTNOG TRŽIŠTA.....	21
3.1 Opis postupka definisanja tržišta	21
3.2 Pregled tržišta širokopojsnog pristupa internetu u Crnoj Gori – maloprodajninivo	22
3.3 Relevantno tržište u dimenziji usluga	31
3.3.1 Analiza supstitucije na strani tražnje - maloprodajni nivo	31
3.3.1.1 Pristup putem optičkog vlakna FTTx	32
3.3.1.2. Pristup zasnovan na bakarnoj parici putem xDSL tehnologije.....	33
3.3.1.3 Pristup putem HFC/KDS kablovskih mreža	35
3.3.1.4 Pristup putem iznajmljenih linija	36
3.3.1.5 Fiksni bežični pristup	36
3.3.1.6 Pristup putem mobilnih mreža	37
3.3.1.7 Pristup putem satelitskih veza	38
3.3.1.8 Supstitutivnost maloprodajnih usluga širokopojsnog pristupa internetu upogledu cijena	38
3.3.2 Zaključak o supstituciji na strani tražnje – maloprodajni nivo.....	40
3.3.3 Karakteristike tržišta veleprodajnog centralnog pristupa u Crnoj Gori	40
3.3.4 Veleprodajno tržište centralnog pristupa	41
3.3.4.1 Usluga <i>bitstream</i> pristupa internetu, u skladu sa stavom ERG	42
3.3.4.2 Usluga <i>bitstream</i> pristupa na drugim tačkama pristupa kao supstitit usluzi.....	44
3.3.4.3 Usluga <i>bitstream</i> pristupa koja se bazira na naprednim tehničkim rješenjima u pristupnoj mreži (NGN) kao supstitit usluzi <i>bitstream</i> pristupa zasnovanom na ADSL tehnologiji putem bakarne parice.....	45
3.3.5 Analiza stepena supstitucije na strani tražnje – veleprodajni nivo	48
3.3.5.1 Usluga razvezanog pristupa lokalnoj petlji kao supstitit <i>bitstream</i> usluzi	48
3.3.5.2 Izgradnja sopstvene infrastrukture kao supstituta <i>bitstream</i> usluzi	49
3.3.5.3 Usluga širokopojsnog pristupa internetu za sopstvene potrebe (eng. <i>self supply</i>)	50
3.3.6 Analiza stepena supstitucije na strani ponude – veleprodajni nivo.....	51
3.3.6.1 Mrežna infrastruktura drugih operatora kao zamjena ponude infrastrukture nakojoj je zasnovano pružanje usluge <i>bitstream</i> pristupa	52
3.3.6.2 Mrežna infrastruktura HFC/KDS operatora kao zamjena ponude infrastrukture nakojoj je zasnovano pružanje usluge <i>bitstream</i> pristupa	52

3.3.7	Zaključak o relevantnom tržištu u dimenziji usluga	53
3.4	Relevantno tržište u geografskoj dimenziji	53
3.5	Stav Agencije o određivanju relevantnog tržišta.....	54
4.	POSTUPAK ANALIZE RELEVANTNOG TRŽIŠTA.....	55
4.1	Tržišno učešće operatora na relevantnom tržištu	56
4.2	Kontrola infrastrukture, čiji se obim ne može lako udvostručiti	57
4.3	Ekonomija obima	58
4.4	Nedostatak kompenzacione kupovne moći	58
4.5	Stepen vertikalne integracije	59
4.6	Zaključak o procjeni postojanja operatora sa značajnom tržišnom snagom i ocjena efikasnosti tržišne konkurencije.....	59
5.	PREPREKE U RAZVOJU TRŽIŠNE KONKURENCIJE.....	61
5.1	Tržišna dimenzija prepreka razvoju tržišne konkurencije	62
5.1.2	Horizontalno prenošenje značajne tržišne snage	63
5.1.3	Značajna tržišna snaga na pojedinom/jednom tržištu.....	63
5.1.4	Završavanje (terminacija) poziva.....	64
5.2	Uzročno posledična dimenzija prepreka razvoju tržišne konkurencije	64
5.3	Prepreke razvoju tržišne konkurencije na tržištu veleprodajnog centralnog pristupa koji se pruža na fiksnoj lokaciji za proizvode za masovno tržište.....	65
5.3.1	Odbijanje dogovora/uskraćivanje pristupa.....	65
5.3.2	Prenošenje značajne tržišne snage na osnovama nezanim sa cijenama	66
5.3.3	Prenošenje značajne tržišne snage na osnovama vezanim za cijene	68
6.	REGULATORNE OBAVEZE PROPISANE OPERATORU SAZNAČAJNOM TRŽIŠNOM SNAGOM.....	70
6.1	Regulatorne obaveze operatora sa značajnom tržišnom snagom na tržištu veleprodajnog centralnog pristupa koji se pruža na fiksnoj lokaciji za proizvode za masovno tržište.....	71
6.1.1	Obaveza objavljivanja podataka	71
6.1.2	Obaveza obezbjeđivanja nediskriminatornosti.....	76
6.1.3	Obaveza odvojenog vođenja računovodstvenih evidencija.....	78
6.1.4	Obaveza pristupa elementima mreže i njihovog korišćenja	79
6.1.5	Obaveza kontrole cijena i vođenja troškovnog računovodstva.....	85
7.	PRILOZI.....	88
7.1	Prilog 1:.....	88
	Mišljenje Agencije za zaštitu konkurencije na Nacrt Odluke o pokretanju ponovnog postupka analize relevantnih tržišta	88
7.2	Prilog 2:.....	91
	Mišljenje Agencije za zaštitu konkurencije na Nacrt tekstova 5 analize relevantnih tržišta.....	91
7.3.	Prilog 3:	95
	Komentari Crnogorskog Telekomu i odgovori Agencije na nacrt Analize relevantnog veleprodajnog tržišta centralnog pristupa koje se pruža na fiksnoj lokaciji (Tržište 3b)	95

7.4. Prilog 4:	110
Rješenje o izmjeni dokumenta Analiza veleprodajnog tržišta centralnog pristupa koji se pruža na fiksnoj lokaciji za proizvode za masovno tržište	110
7.5. Prilog 5:	115
Izveštaj o konsultativnom postupku	115
7.6. Prilog 6:	124
Mišljenje AZZK na Nacrtu Rješenja o izmjenama Analize Veleprodajnog tržišta lokalnog pristupa i Analize Veleprodajnog tržišta centralnog pristupa.....	124

1. REZIME

Agencija za elektronske komunikacije i poštansku djelatnost¹ je, shodno članu 8 Zakona o elektronskim komunikacijama² („Sl. list Crne Gore” broj 40/13, 56/13, 2/17 i 49/19) nezavisni regulatorni organ koji, u vršenju javnih ovlaštenja u sektoru elektronskih komunikacija, obavlja regulatorne i druge poslove utvrđene ZEK-om. Agencija, shodno članu 11 tačka 18 ZEK-a, između ostalog, sprovodi analizu relevantnih tržišta, utvrđuje operatore sa značajnom tržišnom snagom i preduzima regulatorne mjere za sprečavanje negativnih efekata značajne tržišne snage operatora.

Osnovni cilj postupka analize tržišta je da se utvrdi da li postoji na određenom tržištu efikasna tržišna konkurencija ili na tom tržištu postoji operator ili više operatora koji imaju značajnu ili zajedničku značajnu tržišnu snagu na relevantnom tržištu. Na osnovu rezultata sprovedene analize Agencija će odrediti, zadržati, izmijeniti ili ukinuti regulatorne obaveze navedene u članovima od 71 do 78 ZEK-a.

Agencija je u sprovođenju postupka analize tržišta, koji je propisan članom 64 ZEK-a, uzela u obzir preporuke, mišljenja i smjernice odgovarajućih organa i organizacija Evropske unije, odnosno drugih relevantnih međunarodnih organa ili organizacija. S tim u vezi Agencija je polazila od Preporuke Evropske komisije o relevantnim tržištima proizvoda i usluga u sektoru elektronskih komunikacija podložnim prethodnoj (lat. *ex ante*) regulaciji (2014/710/EC) i Smjernica Evropske komisije o analizi tržišta i utvrđivanju značajne tržišne snage shodno zajedničkom regulatornom okviru za elektronske komunikacione mreže i usluge.

Tržišta obuhvaćena važećom Preporukom su relevantna tržišta koja su podložna *ex ante* regulaciji, s obzirom na činjenicu da su na istim istovremeno zadovoljeni svi uslovi iz Testa tri kriterijuma. Međutim, nacionalna regulatorna tijela imaju ovlaštenja sama da utvrde, imajući u vidu specifičnosti nacionalnih tržišta, da su pojedina tržišta van liste od četiri gore navedena relevantna tržišta, podložna *ex ante* regulaciji, ali uz uslov da se dokaže da su na tim tržištima istovremeno zadovoljeni uslovi Testa tri kriterijuma.

S obzirom da je *tržište veleprodajnog centralnog pristupa koji se pruža na fiksnoj lokaciji za proizvode za masovno tržište* sastavni dio Preporuke Evropske komisije (2014/710/EU), što znači da je Evropska komisija zaključila da su na ovom tržištu zadovoljena sva tri kriterijuma, te da je podložno *ex ante* regulaciji, Agencija je u mogućnosti ovo tržište prethodno regulisati.

Pripremljen je upitnik kojim su specificirani tehnički, statistički, operativni i finansijski podaci koji se odnose na period od poslednje tri godine od 2018. do 2020. (na polugodišnjoj osnovi) neophodni za sprovođenje postupka definisanja i analize relevantnih tržišta.

¹ u daljem tekstu Agencija

² u daljem tekstu ZEK

Nakon prijema popunjenih upitnika, Agencija je otpočela sprovođenje Analize tržišta veleprodajnog centralnog pristupa koji se pruža na fiksnoj lokaciji za proizvode za masovno tržište.

Osnovni koraci u postupku analize relevantnog tržišta su:

- Definicija relevantnog tržišta usluga na tržištu elektronskih komunikacija;
- Analiza relevantnog tržišta, odnosno utvrđivanje da li je na tržištu prisutna efikasna konkurencija ili postoji operator koji posjeduje značajnu tržišnu snagu;
- Prepreke razvoju konkurencije;
- Određivanje obaveza operatorima sa značajnom tržišnom snagom, ili ukidanje ili izmjena propisanih obaveza.

U uvodnom dijelu analize dat je pregled regulative Evropske unije u oblasti elektronskih komunikacija sa naglaskom na razvoju efikasne konkurencije i sprečavanja monopolskog ponašanja operatora koji imaju značajnu tržišnu snagu. Na pregled regulative Evropske unije nadovezuje se pravni osnov za sprovođenje postupka analize tržišta u Crnoj Gori.

I Definicija relevantnog tržišta usluga i relevantnog geografskog tržišta

Na bazi sprovedene analize Agencija je zaključila da relevantno tržište veleprodajnog centralnog pristupa koji se pruža na fiksnoj lokaciji za proizvode za masovno tržište obuhvata sljedeće usluge:

- *bitstream* uslugu, sa podrazumijevanim sljedećim tačkama preuzimanja saobraćaja:
 - o tačka pristupa na IP nivou,
 - o tačka pristupa na Ethernet nivou,
 - o tačka pristupa na DSLAM-u/OLT-u .
- uslugu širokopojasnog pristupa koju Crnogorski Telekom pruža za sopstvene potrebe, nezavisno od toga da li se radi o pristupnoj tehnologiji na bazi bakarne parice, optičkog vlakna ili hibridnog rješenja (koje podrazumjeva korišćenje i bakarne parice i optičkog vlakna).

Takođe, na bazi sprovedene analize Agencija je odredila da je relevantno tržište veleprodajnog centralnog pristupa koji se pruža na fiksnoj lokaciji za proizvode za masovno tržište, u geografskoj dimenziji, nacionalna teritorija Crne Gore.

II Analiza relevantnog tržišta

Saglasno odredbama poglavlja VI ZEK-a, koje se odnosi na zaštitu konkurencije u oblasti elektronskih komunikacija, Agencija je postupak analize relevantnih tržišta sprovodila u cilju ocjene stepena konkurentnosti na određenom relevantnom tržištu, odnosno procjene da li postoje operatori sa značajnom tržišnom snagom na određenom relevantnom tržištu.

Pri procjenjivanju da li operator ima značajnu tržišnu snagu, Agencija je uzela u obzir neke od kriterijuma sadržanih u članu 68 ZEK-a, a koji su od najveće važnosti kod analize ovog relevantnog tržišta.

Agencija je na osnovu kriterijuma potrebnih za procjenu operatora sa značajnom tržišnom snagom shodno članu 64 ZEK-a odredila Crnogorski Telekom za operatora sa značajnom tržišnom snagom na veleprodajnom tržištu centralnog pristupa koji se pruža na fiksnoj lokaciji za proizvode za masovno tržište.

III Prepreke razvoju konkurencije

U dijelu koji govori o preprekama u razvoju tržišne konkurencije analizirana su moguća ponašanja operatora sa značajnom tržišnom snagom koja mogu da budu usmjerena na izbacivanje postojećih konkurenata sa tržišta, sprečavanje ulaska novih konkurenata na tržište, kao i ponašanja koja mogu da štete interesima krajnjih korisnika.

IV Određivanje obaveza operatorima sa značajnom tržišnom snagom

Nakon određivanja operatora sa značajnom tržišnom snagom, na osnovu prepreka koje se mogu pojaviti na veleprodajnom tržištu centralnog pristupa koji se pruža na fiksnoj lokaciji za proizvode za masovno tržište i na pripadajućem maloprodajnom tržištu na koje operator sa značajnom tržišnom snagom može prenijeti svoju značajnu tržišnu snagu, Agencija je u skladu sa članovima od 71 do 78 ZEK-a, Crnogorskom Telekomu kao operatoru sa značajnom tržišnom snagom odredila sljedeće regulatorne obaveze:

1. Obaveza objavljivanja podataka;
2. Obaveza obezbjeđivanja nediskriminatornosti;
3. Obaveza odvojenog vođenja računovodstvenih evidencija;
4. Obaveza pristupa elementima mreže i njihovog korišćenja;
5. Obaveza kontrole cijena i vođenja troškovnog računovodstva.

Shodno članu 65 stav 1 ZEK-a, Agencija je zatražila mišljenje Agencije za zaštitu konkurencije o načinu na koji je Agencija odredila relevantno tržište, utvrdila operatora sa značajnom tržišnom snagom i odredila opseg regulatornih mjera na relevantnom tržištu, a koje je sastavni dio ovog dokumenta.

1.1. RAZLOZI IZMJENE DOKUMENTA ANALIZE

Agencija je u 2023.godini implementirala rezultate sopstvenih BU LRIC troškovnog modela za fiksnu mrežu prilikom utvrđivanja veleprodajnih cijena usluga ovog relevantnog tržišta.

Agencija je kod određivanja cijena primijenila dvojaki pristup na način da se kod manje razlike između jedinične cijene iz modela u odnosu na važeću cijenu neke relevantne usluge i kod usluga koje su po prvi put predmetom regulacije odlučila za primjenu prosječne cijene koja će važiti u narednom trogodišnjem periodu, dok se u slučaju veće razlike između nivoa tih cijena odlučila za primjenu

postupnog linearnog snižavanja cijene (eng. glidepath) u narednom trogodišnjem periodu dok se ne izjednači sa cijenom iz BU LRIC troškovnog modela.

Agencija je donijela Rješenje broj:0303-5678/1 od 07.09.2023. godine o utvrđivanju cijena veleprodajnih relevantnih usluga u skladu sa rezultatima BU LRIC troškovnog modela za fiksnu mrežu. U postupku usvajanja istog Crnogorski Telekom je dopisom broj: 04-7133/1 od 07.07.2023. godine dostavio izjašnjenje na Nacrt rješenja Agencije o regulaciji veleprodajnih cijena fiksne mreže.

Primjedbe Crnogorskog Telekoma su se odnosile na neusaglašenost uslova i rokova iz Nacrta Rješenja o primjeni cijena usluga bitstream pristupa na Ethernet i DSLAM nivou nezavisno od upotrijebljene tehnologije, sa uslovima i rokovima predviđenim regulatornom obavezom objavljivanja podataka u dokumentu Analize ovog relevantnog tržišta, a odnose se na obavezu Crnogorskog Telekoma da, u roku od 90 dana od dana prijema zahtjeva koji je potpun i u skladu sa Pravilnikom o operatorskom pristupu i interkonekciji, objavi u okviru Referentne ponude veleprodajnog centralnog pristupa koji se pruža na fiksnoj lokaciji za proizvode za masovno tržište uslove, rokove i cijene usluga bitstream pristupa na Ethernet i DSLAM/OLT nivou nezavisno od upotrijebljene tehnologije, na svojoj internet stranici i istu dostavi Agenciji na uvid. U tom kontekstu, Agencija se saglasila sa navodima Crnogorskog Telekoma i u konačnom tekstu Rješenja o utvrđivanju cijena veleprodajnih relevantnih usluga u skladu sa rezultatima BU LRIC troškovnog modela za fiksnu mrežu ukazala da će pristupiti izradi izmjena i dopuna dokumenta predmetne analize u segmentu regulatornih obaveza za pomenute usluge.

Primjedbe Crnogorskog Telekoma na Nacrt Rješenja se, međutim, nijesu odnosile na nivoe cijena (jer su iste kroz BU LRIC model za fiksnu mrežu prezentovane operatoru) i predložena linearna smanjenja cijena (eng. glidepath) za uslugu bitstream pristupa na Ethernet i DSLAM/OLT nivou nezavisno od upotrijebljene tehnologije. Ipak, Agencija smatra da su se promijenile okolnosti zbog kojih je opravdana izmjena određenih stavova koji se odnose na regulatornu obavezu kontrole cijena i vođenja troškovnog računovodstva u dokumentu Analize veleprodajnog tržišta centralnog pristupa koji se pruža na fiksnoj lokaciji za proizvode za masovno tržište, jer je izradom sopstvenog BULRIC troškovnog modela Agencija dobila mogućnost utvrđivanja objektivnih troškovno orijentisanih cijena veleprodajnih usluga, kako onih koje su ranije bile predmetom TD LRIC troškovnih modela operatora, tako i onih za koje se očekuje sa tehničko/tehnološkog aspekta realna tražnja u narednom periodu.

Agencija je pokrenula postupak izmjene dokumenta "Analiza tržišta Veleprodajnog tržišta centralnog pristupa koji se pruža na fiksnoj lokaciji za proizvode za masovno tržište" na način da se mijenjaju i preciziraju uslovi implementacije regulatorne obaveze objavljivanja podataka i regulatorne obaveze kontrole cijena i vođenja troškovnog računovodstva u slučaju usluga bitstream pristupa na Ethernet i DSLAM nivou nezavisno od upotrijebljene tehnologije. U ostalim djelovima dokument "Analiza veleprodajnog tržišta centralnog pristupa koji se pruža na fiksnoj lokaciji za proizvode za masovno tržište" ostaje nepromijenjen.

Shodno javnom konsultativnom dokumentu broj: 0302-4711/1 od 18.07.2024. godine, kao krajnji rok za dostavljanje komentara, mišljenja i sugestija na Nacrt rješenja o izmjenama dokumenta "Analiza Veleprodajnog tržišta centralnog pristupa koji se pruža na fiksnoj lokaciji za proizvode za masovno tržište" utvrđen je 18.08.2024. godine. Crnogorski Telekom A.D. Podgorica je jedini učestvovao u javnom konsultativnom postupku i dopisom broj: 0102-5252/1-2024 od 16.08.2024.godine dostavio komentare, mišljenja i sugestije na nacрте rješenja o izmjenama analiza dva veleprodajna relevantna tržišta koji su

dati integralno za oba nacrta rješenja. Odgovori Agencije koji sadrže detaljnu, stručnu obradu navedenih komentara, te razloge prihvatanja, odnosno neprihvatanja istih sadržani su u Pregledu komentara, primjedbi i sugestija Crnogorskog Telekoma na Nacrt rješenja o izmjenama dokumenta "Analiza Veleprodajnog tržišta centralnog pristupa koji se pruža na fiksnoj lokaciji za proizvode za masovno tržište" i odgovora Agencije na iste, koji su sastavni dio Izvještaja o sprovedenom konsultativnom postupku objavljenom na internet stranici Agencije.

Savjet Agencije je na sjednici od 14.10.2024.godine usvojio:

- Rješenje o izmjenama dokumenta "Analiza Veleprodajnog tržišta centralnog pristupa koji se pruža na fiksnoj lokaciji za proizvode za masovno tržište" koje je u Prilogu 4 ove Korigovane Analize.
- Izvještaj o konsultativnom postupku u vezi Nacrta rješenja o izmjeni dokumenta "Analiza veleprodajnog tržišta lokalnog pristupa koji se pruža na fiksnoj lokaciji" i Nacrta rješenja o izmjeni dokumenta "Analiza veleprodajnog tržišta centralnog pristupa koji se pruža na fiksnoj lokaciji za proizvode za masovno tržište" koje je u Prilogu 5 ove Korigovane Analize.

2. UVOD

2.1 Regulatorni okvir Evropske unije za elektronske komunikacije

Regulatorni okvir Evropske unije iz 2002. godine, koji je dopunjen i izmijenjen 2009. i 2018. godine, rezultat je dugog i kontinuiranog procesa rasprava i analiza o načinima ostvarivanja najprikladnijeg okruženja za razvoj efikasne konkurencije u sektoru elektronskih komunikacija.

Regulatorni okvir Evropske unije danas predstavlja regulatorni model koji je prihvaćen kao najbolji poznati model i u mnogim zemljama koje nijesu članice Evropske unije, među kojima je i Crna Gora. Regulatorni okvir je u skladu sa tendencijom konvergencije i obuhvata sve mreže i usluge elektronskih komunikacija. Regulatorni okvir Evropske unije iz 2002. godine, sadrži sljedeće direktive:

- Direktiva Evropske komisije o zajedničkom regulatornom okviru za elektronske komunikacione mreže i usluge („Okvirna direktiva“)³;
- Direktiva Evropske komisije o pristupu i interkonekciju elektronskih komunikacionih mreža i pripadajućih kapaciteta („Direktiva o pristupu“)⁴;
- Direktiva Evropske komisije o odobrenju na području elektronskih komunikacionih mreža i usluga („Direktiva o odobrenju“)⁵;
- Direktiva Evropske komisije o univerzalnom servisu i pravima korisnika vezanim za elektronske komunikacione mreže i usluge („Direktiva o univerzalnom servisu“)⁶;
- Direktiva Evropske komisije o zaštiti privatnosti i povjerljivosti komunikacija u sektoru elektronskih komunikacija („Direktiva o privatnosti u elektronskim komunikacijama“)⁷.

Regulatorni okvir Evropske unije iz 2002. godine, dopunjen je i izmijenjen 2009. godine, donošenjem jednog pravilnika i dvije direktive. Regulatorni okvir izmijenjen je i dopunjen sljedećim dokumentima:

- Uredba 1211/2009 o uspostavljanju Tijela evropskih regulatora za elektronske komunikacije (BEREC)⁸;
- Direktiva 2009/136/EC kojom se mijenjaju Direktiva 2002/22/EC o univerzalnom servisu, Direktiva 2002/58/EC o korišćenju podataka o личности i Pravilnik 2006/2004 o saradnji nacionalnih organa nadležnih za primjenu propisa o zaštiti prava potrošača – Direktiva o pravima građana⁹;

³ Directive 2002/21/EC Framework Directive (OJ of the EC L 108/33 from 24.04.2002).

⁴ Directive 2002/19/EC Access Directive (OJ of the EC L 108/7 from 24.04.2002).

⁵ Directive 2002/20/EC Authorisation Directive (OJ of the EC L 108/21 from 24.04.2002).

⁶ Directive 2002/22/EC Universal Service Directive (OJ of the EC L 108/51 from 24.04.2002).

⁷ Directive 2002/58/EC Directive on Privacy and electronic communications (OJ of the EC L 201/37 from 31.07.2002).

⁸ Regulation (EC) No 1211/2009 of the European Parliament and of the Council of 25 November 2009, establishing the Body of European Regulators for Electronic Communications (BEREC) and the Office.

⁹ Directive 2009/136/EC of the European Parliament and of the Council of 25 November 2009, amending Directive 2002/22/EC on universal service and users' rights relating to electronic communications networks and services, Directive 2002/58/EC concerning the processing of personal data and the protection of privacy in the electronic communications sector and Regulation (EC) No 2006/2004 on cooperation between national authorities responsible for the enforcement of consumer protection laws.

- Direktiva 2009/140/EC, kojom se mijenjaju Direktiva 2002/21/EC o zajedničkom okviru, Direktiva 2002/19/EC o pristupu i interkonenciji i Direktiva 2002/20/EC o izdavanju odobrenja za mreže i usluge – Direktiva o boljoj regulaciji¹⁰.

Evropska komisija je u decembru 2018. godine usvojila Direktivu (EU) 2018/1972 Evropskog parlamenta i Savjeta od 11. decembra 2018. godine¹¹ o zajedničkom regulatornom okviru za elektronske komunikacione mreže i usluge, koja predstavlja trenutno važeći regulatorni okvir na području elektronskih mreža i komunikacionih usluga. U uvodnom dijelu Direktive pod stavkom (125) stavlja se van snage Direktive 2002/19/EC, 2002/20/EC, 2002/21/EC, 2002/22/EC, a pri tome se upućivanja na direktive stavljene van snage smatraju upućivanjima na ovu Direktivu i čitaju se u skladu s korelacionom tablicom kako je definisano u Prilogu XIII navedene Direktive.

Evropska Komisija je na osnovu navedenih direktiva, preporuka i smjernica dodatno definisala regulatorni okvir. Evropska komisija je 2002. godine objavila Smjernice za nacionalna regulatorna tijela o definisanju i analizi relevantnih tržišta¹², utvrđivanju statusa operatora sa značajnom tržišnom snagom i nametanju regulatornih obaveza. Osnovna svrha Smjernica je doprinos harmonizaciji primjene regulatornih načela, i konzistentnosti regulacije. Korišćenjem iste metodologije definisanja i analize tržišta obezbjeđuje se da većina tržišta definisanih za potrebe sektorski specifične regulacije odgovaraju definicijama koje bi bile primjenjene saglasno propisima o zaštiti konkurencije.

Na osnovu člana 15 Okvirne direktive (Direktiva 2002/21/EC), Evropska komisija je usvojila sljedeće preporuke o relevantnim tržištima na području elektronskih komunikacija:

- Preporuku (2003/311/EC)¹³ o relevantnim tržištima u sektoru elektronskih komunikacija koja je sadržala 18 tržišta koja podliježu *ex ante* regulaciji, a koja je zamijenjena i
- Preporuku (2007/879/EC)¹⁴ o relevantnim tržištima u sektoru elektronskih komunikacija koja sadrži 7 tržišta koja podliježu *ex ante* regulaciji.
- Preporuku (2014/710/EU)¹⁵ o relevantnim tržištima u sektoru elektronskih komunikacija koja sadrži 4 tržišta koja podliježu *ex ante* regulaciji.

Na osnovu direktive iz 2018. godine (Direktiva (EU) 2018/1972), Evropska komisija je usvojila sljedeću preporuku o relevantnim tržištima na području elektronskih komunikacija:

10 Directive 2009/140/EC of the European Parliament and of the Council of 25 November 2009, amending Directives 2002/21/EC on a common regulatory framework for electronic communications networks and services, 2002/19/EC on access to, and interconnection of, electronic communications networks and associated facilities, and 2002/20/EC on the authorisation of electronic communications networks and services.

11 Directive (EU) 2018/1972 of the European Parliament and of the Council of 11 December 2018 establishing the European Electronic Communications Code

12 Commission guidelines on market analysis and the assessment of significant market power under the Community regulatory framework for electronic communications networks and services (OJ of the EC C 165/6 from 11.07.2002).

13 Commission recommendation on relevant product and service markets within the electronic communications sector susceptible to *ex ante* regulation in accordance with Directive 2002/21/EC of the European parliament and of the Council on a common regulatory framework for electronic communication networks and services (OJ of the EC L 114/456 from 08.05.2003).

14 Commission recommendation of 17 December 2007 on relevant product and service markets within the electronic communications sector susceptible to *ex ante* regulation in accordance with Directive 2002/21/EC of the European Parliament and of the Council on a common regulatory framework for electronic communications networks and services.

15 Commission recommendation on relevant product and service markets within the electronic communications sector susceptible to *ex ante* regulation in accordance with Directive 2002/21/EC of the European parliament and of the Council on a common regulatory framework for electronic communication networks and services (OJ of the EC 2014/710 from 9 October 2014).

- Preporuku (EU) 2020/2245 o relevantnim tržištima u sektoru elektronskih komunikacija koja sadrži 2 tržišta koja podliježu *ex ante* regulaciji.¹⁶

Preporuka iz februara 2003. godine (2003/311/EC) je sadržala 18 tržišta podložnih prethodnoj regulaciji (Tabela 1), što znači da je Evropska komisija zaključila da su na tim tržištima istovremeno zadovoljena tri kriterijuma (Test tri kriterijuma), te na taj način utvrdila da su navedena tržišta podložna prethodnoj regulaciji u većini zemalja Evropske unije. Navedena Preporuka o relevantnim tržištima izmijenjena je na način da umjesto 18 relevantnih tržišta, na osnovu nove Preporuke o relevantnim tržištima iz decembra 2007. godine (2007/879/EC), postoji 7 relevantnih tržišta koja su podložna prethodnoj regulaciji. Tržišta koja više nisu sastavni dio Preporuke o relevantnim tržištima iz 2007. godine, nacionalna regulatorna tijela i dalje mogu tretirati, ali na način da prethodno dokažu da su na tim tržištima istovremeno zadovoljena tri kriterijuma (Test tri kriterijuma).

Evropska komisija je 9. oktobra 2014. godine usvojila Preporuku (2014/710/EC) o relevantnim tržištima u sektoru elektronskih komunikacija koja podliježu *ex ante* regulaciji u skladu sa Direktivom Evropskog parlamenta i Evropskog savjeta o zajedničkom regulatornom okviru za elektronske komunikacione mreže i usluge. Preporukom su definisana sljedeća tržišta usluga i to:

- 1) Veleprodajno tržište završavanja (terminacije) poziva u sopstvenoj telefonskoj mreži koji se pružaju na fiksnoj lokaciji;
- 2) Veleprodajno tržište završavanja (terminacije) poziva u mobilnoj telefonskoj mreži;
- 3) a) Veleprodajni lokalni pristup koji se pruža na fiksnoj lokaciji;
b) Veleprodajni centralni pristup koji se pruža na fiksnoj lokaciji za proizvode za masovno tržište;
- 4) Veleprodajni visokokvalitetni pristup koji se pruža na fiksnoj lokaciji.

Tržišta obuhvaćena Preporukom (2014/710/EC) su relevantna tržišta koja su podložna *ex ante* regulaciji, s obzirom na činjenicu da su na istim istovremeno zadovoljeni svi uslovi iz Testa tri kriterijuma. Međutim, nacionalna regulatorna tijela imaju ovlaštenja sama da utvrde, imajući u vidu specifičnosti nacionalnih tržišta, da su pojedina tržišta van liste od četiri gore navedena relevantna tržišta, podložna *ex ante* regulaciji, ali uz uslov da se dokaže da su na tim tržištima istovremeno zadovoljeni uslovi Testa tri kriterijuma.

Evropska komisija je 29. decembra 2020. godine usvojila Preporuku (EU) 2020/2245 o relevantnim tržištima u sektoru elektronskih komunikacija koja podliježu *ex ante* regulaciji u skladu sa Direktivom (EU) 2018/1972 Evropskog parlamenta i Savjeta od 11. decembra 2018. godine o Evropskom elektronskom komunikacionom kodu. Preporukom su definisana sljedeća tržišta usluga i to:

1. Veleprodajni lokalni pristup koji se pruža na fiksnoj lokaciji;
2. Veleprodajni garantovani kapaciteti.

Kako ZEK Crne Gore nije usklađen sa odredbama Direktive (EU) 2018/1972, niti je Evropska komisija donijela smjernice za primjenu Preporuke (EU) 2020/2245, a države Evropske unije još

¹⁶ COMMISSION RECOMMENDATION (EU) 2020/2245 of 18 December 2020 on relevant product and service markets within the electronic communications sector susceptible to *ex ante* regulation in accordance with Directive (EU) 2018/1972 of the European Parliament and of the Council establishing the European Electronic Communications Code

uvijek nijesu počele sa njenom primjenom, iz tih razloga nijesu se stekli preduslovi za primjenu navedene Preporuke Evropske komisije o relevantnim tržištima usluga u Crnoj Gori.

U Tabeli 1 dat je pregled svih tržišta podložnih *ex ante* regulaciji u skladu sa odredbama preporuka Evropske komisije o relevantnim tržištima iz 2003, 2007, 2014. i 2020. godine.

Naziv relevantnog tržišta	Preporuke Evropske komisije			
	2003/311/E3	2007/879/E3	2014/710/EU	(EU) 2020/2245
Maloprodajno tržište pristupa javnoj telefonskoj mreži na fiksnoj lokaciji	1-2	1		
Maloprodajno tržište javno dostupne telefonske usluge	3-6			
Maloprodajno tržište osnovnog skupa iznajmljenih linija	7			
Veleprodajno tržište originacije poziva u javnoj telefonskoj mreži	8	2		
Veleprodajno tržište terminacije poziva u javnoj telefonskoj mreži	9	3	1 Veleprodajno tržište terminacije poziva u javnoj telefonskoj mreži na fiksnoj lokaciji	
Veleprodajno tržište usluge tranzitiranja saobraćaja u fiksnoj javnoj telefonskoj mreži	10			
Veleprodajno tržište (fizičkog) pristupa infrastrukturi mreže (uključujući zajednički ili potpuno razvezeni pristup na utvrđenoj lokaciji)	11	4	3a) Veleprodajno tržište lokalnog pristupa mreži na fiksnoj lokaciji	1 Veleprodajno tržište lokalnog pristupa mreži na fiksnoj lokaciji
Veleprodajno tržište širokopojasnog pristupa	12	5	3b) Veleprodajno tržište središnjeg pristupa za masovno tržište	
Veleprodajno tržište iznajmljivanja završnih segmenata telekomunikacione mreže	13	6	4) Veleprodajno tržište visokokvalitetnog pristupa koji se pruža na fiksnoj lokaciji	2 Veleprodajni garantovani kapaciteti
Veleprodajno tržište iznajmljivanja prenosnih segmenata telekomunikacione mreže	14			
Veleprodajno tržište pristupa i originacije poziva u mobilnoj mreži	15			
Veleprodajno tržište terminacije poziva u mobilnoj mreži	16	7	2 Veleprodajno tržište terminacije poziva u mobilnoj mreži	
Veleprodajno tržište za međunarodni roming	17			
Veleprodajno tržište usluga emitovanja prenosa	18			

Tabela 1: Tržišta podložna prethodnoj regulaciji (*ex ante*) prema preporukama Evropske komisije

2.2 Pravni osnov za sprovođenje analize tržišta usluga elektronskih komunikacija

Prethodno navedene direktive (osim posljednje iz 2018. godine) implementirane su u crnogorsko zakonodavstvo kroz ZEK, kojim je u članu 11 utvrđena, između ostalih, nadležnost Agencije da sprovodi analizu relevantnih tržišta, utvrđuje operatore sa značajnom tržišnom snagom i preduzima regulatorne mjere za sprečavanje negativnih efekata značajne tržišne snage operatora.

U cilju obezbjeđenja konkurencije na tržištu elektronskih komunikacija prema ZEK-u u Poglavlju VI (članovi 63 – 78) definisan je postupak analize tržišta usluga elektronskih komunikacija, određivanja i analize relevantnih tržišta, određivanje operatora sa značajnom snagom i nalaganje obaveza, kao i skup obaveza koje se mogu naložiti operatoru sa značajnom tržišnom snagom. Osnovni cilj postupka analize tržišta je utvrđivanje efikasnosti tržišne konkurencije na tom tržištu, tj. postojanje jednog ili više operatora koji imaju značajnu ili zajedničku značajnu tržišnu snagu na relevantnom tržištu. Na osnovu rezultata sprovedene analize ili Testa tri kriterijuma određuju se, zadržavaju, mijenjaju ili ukidaju mjere iz članova 71 do 78 ZEK-a, pri čemu Agencija uzima u obzir načelo racionalnosti i proporcionalnosti, uz obrazloženje naređenih mjera.

ZEK-om je propisano da se prilikom određivanja relevantnih tržišta iz člana 64 uzima u obzir praksa Evropske unije, što znači da se bez dokazivanja kumulativne ispunjenosti tri kriterijuma (Test tri kriterijuma), može vršiti *ex ante* regulacija samo onih relevantnih tržišta iz Preporuke.

Ostala tržišta se mogu regulisati ukoliko se utvrdi da su su na tim tržištima istovremeno zadovoljena sljedeća tri kriterijuma:

1. Postojanje snažnih i trajnih barijera za ulazak na tržište, strukturne, pravne i regulatorne prirode;
2. Struktura tržišta ne pokazuje tendencije razvoja efikasne tržišne konkurencije u odgovarajućem vremenskom periodu, ne dužem od tri godine;
3. Primjena propisa kojima se uređuje zaštita konkurencije ne obezbjeđuje efikasno otklanjanje nedostataka na tržištu.

Shodno navedenom, u slučaju istovremene ispunjenosti sva tri kriterijuma, u skladu sa članom 66 ZEK-a, Agencija je u mogućnosti da vrši *ex ante* regulaciju, kako preostalih tržišta koja su bila sastavni dio stare Preporuke o relevantnim tržištima, tako i bilo kojih drugih tržišta koja su specifična za područje elektronskih komunikacionih mreža i usluga u Crnoj Gori.

U cilju određivanja relevantnog tržišta, ovim dokumentom Agencija će utvrditi relevantno tržište usluga, kao i geografsku dimenziju utvrđenog relevantnog tržišta. Ovaj postupak će se sprovesti shodno Smjernicama Evropske komisije o analizi tržišta i utvrđivanju značajne tržišne snage, a u skladu sa zajedničkim regulatornim okvirom za elektronske komunikacione mreže i usluge, kao i relevantnom pravnom praksom Evropske unije iz područja tržišne konkurencije.

Nakon određivanja prethodno navedenih dimenzija relevantnog tržišta, Agencija će, u saradnji s Upravom za zaštitu konkurencije, ocijeniti efikasnost tržišne konkurencije na tom tržištu.

Agencija će u slučaju nedostatka efikasne tržišne konkurencije, a u skladu sa ZEK-om, procijeniti postoji li na tom relevantnom tržištu jedan ili više operatora sa značajnom tržišnom snagom.

Shodno članu 69 ZEK-a, Agencija rješenjem određuje operatora, odnosno operatore sa značajnom tržišnom snagom na tom tržištu, pri čemu nalaže preduzimanje najmanje jedne od mjera iz članova 71 do 78 ZEK-a, uz primjenu načela racionalnosti i proporcionalnosti.

Predmetno tržište veleprodajnog centralnog pristupa koji se pruža na fiksnoj lokaciji za proizvode za masovno tržište (Tržište broj 3b), navedeno je u Preporuci (2014/710/EU), što znači da je Evropska komisija zaključila da su na ovom tržištu zadovoljena sva tri kriterijuma, i da je podložno *ex ante* regulaciji u većini zemalja Evropske unije. Iz tog razloga Agencija je u mogućnosti ovo tržište prethodno regulisati, a samim tim i utvrditi bez dokazivanja da su istovremeno zadovoljena tri kriterijuma navedena u članu 65 stav 3 ZEK-a.

Savjet Agencije je na sjednici od 18.03.2021. godine usvojio **Odluku o pokretanju ponovnog postupka analize relevantnih tržišta** („Sl. list Crne Gore“, broj 32/21) za sljedeća relevantna tržišta:

1. Veleprodajno tržište završavanja (terminacije) poziva u sopstvenoj telefonskoj mreži koji se pružaju na fiksnoj lokaciji;
2. Veleprodajno tržište završavanja (terminacije) poziva u sopstvenoj mobilnoj telefonskoj mreži;
3. a) Veleprodajni lokalni pristup koji se pruža na fiksnoj lokaciji;
b) Veleprodajni centralni pristup koji se pruža na fiksnoj lokaciji za proizvode za masovno tržište;
4. Veleprodajni visokokvalitetni pristup koji se pruža na fiksnoj lokaciji.

Agencija sprovodi ponovni postupak analize gore navedenih relevantnih tržišta u 2021. godini, shodno članu 64 stav 4 ZEK-a kojim se propisuje obaveza Agencije da sprovodi postupak analiza relevantnih tržišta najmanje jednom u tri godine, a saglasno Odluci o relevantnim tržištima (“Sl.list Crne Gore“, broj: 02/17) iz 2017. godine.

2.3 Saradnja sa Agencijom za zaštitu konkurencije

Imajući u vidu činjenicu da član 65 ZEK-a propisuje da Agencija u saradnji sa organom nadležnim za zaštitu konkurencije određuje, prati i preispituje relevantne usluge i relevantna geografska tržišta u Crnoj Gori u sektoru usluga elektronskih komunikacija, kao i da shodno članu 66 ZEK-a Agencija sprovodi postupak određivanja relevantnog tržišta u skladu sa propisima kojima se uređuje zaštita konkurencije, dana 28.04.2009. godine Agencija za elektronske komunikacije i poštansku djelatnost i Uprava za zaštitu konkurencije su potpisale Sporazum o saradnji na području obezbjeđenja konkurencije i predupređenja štetnih efekata nedostatka konkurencije na tržištu usluga elektronskih komunikacija.

Agencija je 2021. godine, po pribavljenom Mišljenju Agencije za zaštitu konkurencije broj: 01–354/21–177/4 od 15.03.2021. godine kojim je Agencija za zaštitu konkurencije iskazala saglasnost na

predloženi tekst Odluke (poglavlje 7. ovog dokumenta – Prilog 7.1.), donijela *Odluku o pokretanju ponovnog postupka analize relevantnih tržišta* („Sl. list Crne Gore“, broj 32/21) na osnovu prvog stava člana 15 Okvirne direktive, te preporuke Evropske komisije iz 2014. godine o relevantnim tržištima u sektoru elektronskih komunikacija koja su podložna prethodnoj regulaciji.

U skladu sa odredbama člana 65 ZEK-a o elektronskim komunikacijama Agencija je zatražila mišljenje Agencije za zaštitu konkurencije na Nacrtu tekstova 5 analiza relevantnih tržišta. Mišljenje Agencije za zaštitu konkurencije broj: 04–354/21–866/4 od 22.11.2021. godine, kojim obavještava Agenciju da je saglasna sa predloženim tekstovima Nacrta analiza na relevantnim tržištima, nalazi se u poglavlju 7. ovog dokumenta – Prilog 7.2.

2.4 Hronološki redosljed aktivnosti Agencije u postupku analize relevantnih tržišta

Evropski regulatorni okvir (Okvirna Direktiva Evropske komisije¹⁷) upućuje da se prilikom određivanja relevantnih tržišta usluga i relevantnih geografskih tržišta uvažavaju nacionalne okolnosti i specifičnosti.

Nakon sagledavanja više faktora koji se odnose na veličinu i strukturu tržišta Crne Gore, postojeći nivo razvoja tržišta elektronskih komunikacija, kao i ciljeve regulatorne politike, Agencija je odredila četiri relevantna tržišta, saglasno Preporuci Evropske komisije (2014/710/EU) o relevantnim tržištima.

- Savjet Agencije je na sjednici od 28.01.2021. godine usvojio Nacrt Odluke o pokretanju postupka ponovne analize na relevantnim tržištima usluga, saglasno Odluci o relevantnim tržištima iz 2017. godine („Sl. list Crne Gore“, broj: 02/17), a na osnovu člana 64 stav 4 ZEK-a koji propisuje obavezu da Agencija sprovodi postupak analize relevantnih tržišta najmanje jednom u tri godine.
- Tokom javnog konsultativnog postupka o Nacrtu Odluke o pokretanju postupka ponovne analize na relevantnim tržištima usluga, koji je trajao do 01.03.2021. godine, Crnogorski Telekom je jedini dostavio komentare na Nacrt Odluke.
- Savjet Agencije je, na sjednici održanoj 18.03.2021. godine, po pribavljenom Mišljenju Agencije za zaštitu konkurencije broj: 01–354/21–177/4 od 15.03.2021. godine (poglavlje 7 ovog dokumenta – 7.1. Prilog 1) donio *Odluku o pokretanju postupka ponovne analize na relevantnim tržištima usluga* („Sl. list Crne Gore“, broj 32/21).
- Pripremljen je upitnik koji se odnosi na relevantno tržište veleprodajnog centralnog pristupa koji se pruža na fiksnoj lokaciji. Upitnikom su specificirani tehnički, statistički, operativni i finansijski podaci koji se odnose na period od posljednje tri godine od 2018. do 2020. (na

¹⁷ Directive 2002/21/EC of 7 March 2002 on a common regulatory framework for electronic communications networks and services (Framework Directive)

polugodišnjoj osnovi) neophodni za sprovođenje postupka definisanja i analize relevantnih tržišta;

- Agencija je dostavila operatorima, dana 27.05.2021. godine, Upitnik uz obavezu da se traženi podaci po Upitnicima dostave najkasnije do 10.06.2021. godine.

Upitnik je upućen sljedećim operatorima:

1. Crnogorski Telekom. a.d., Moskovska 29, Podgorica
2. Telenor d.o., Rimski trg 4, Podgorica
3. M:tel do.o.o., Bulevar Svetog Petra Cetinjskog 143, Podgorica
4. Radio-difuzni centar d.o.o. , Bulevar Svetog Petra Cetinjskog 130/V, Podgorica
5. Telemach a.d., Bulevar revolucije 50/5, Podgorica
6. WiMAX Montenegro d.o.o., Ulcinjska br 7D, Gorica C, Podgorica
7. Crnogorski elektrodistributivni sistem CEDIS, Ulica Ivana Milutinovića br. 12, Podgorica;
8. Crnogorski elektroprenosni sistemi, Bulevar Svetog Petra Cetinjskog br.18, Podgorica
9. ORION TELEKOM d.o.o., Ulcinjska 7D,Gorica C, Podgorica
10. Siol d.o.o., Džordža Vašingtona 108/36A, Capital Plaza, Podgorica,
11. Komunalne usluge d.o.o. - Zetskih vladara bb, Podgorica
12. CPA d.o.o., Podgorica, Džordža Vašingtona 312, Podgorica
13. IP Mont d.o.o., Mitra Bakića bb, Podgorica
14. SBSNet Montenegro d.o.o., Ulica Kralja Nikole br. 202, Podgorica
15. Wireless Montenegro d.o.o., II Crnogorskog bataljona 2/4, Podgorica
16. IT-desk d.o.o., Kralja Nikole 27/VI, Podgorica
17. Cogent Communications Montenegro d.o.o., Ul.Bratstva i jedinstva br.6/VII, Podgorica
18. TeleEye - Montenegro d.o.o., Bulevar Revolucije bb,kula A,sprat 5, Biznis centar, Bar
19. Željeznička infrastruktura Crne Gore a.d., Trg golootičkih žrtava br. 13, Podgorica
20. FIBERCOM d.o.o., Bohinjska bb, Stari aerodrom, Podgorica
21. MDS NETWORK d.o.o., Tuzi bb, Podgorica
22. ASP CO d.o.o., Podi bb, Herceg Novi
23. Netmont d.o.o., Jovana Tomaševića 30, Bar
24. SIMES NET d.o.o., Bul.Džordža Vašingtona ¾, Podgorica
25. Infosistemi d.o.o., Bohinjska 1A, Podgorica

Popunjene upitnike dostavili su sljedeći operatori:

1. Crnogorski Telekom. a.d., Moskovska 29-Podgorica
2. Telenor d.o., Rimski trg 4, Podgorica
3. M:tel do.o.o., Kralja Nikole 27a, Podgorica
4. Telemach a.d., Bulevar revolucije 50/5, Podgorica
5. IP Mont d.o.o., Mitra Bakića bb, Podgorica
6. TeleEye - Montenegro d.o.o., Bulevar Revolucije bb,kula A,sprat 5, Biznis centar, Bar
7. Crnogorski elektrodistributivni sistem CEDIS, Ulica Ivana Milutinovića br. 12, Podgorica;

8. Crnogorski elektroprenosni sistemi, Bulevar Svetog Petra Cetinjskog br.18, Podgorica

Iako neki od operatora nisu dostavili tražene podatke, Agencija smatra da podaci koji nedostaju nisu materijalno značajni ne utiču na zaključke iznesene u dokumentu. Naime, podaci koje su operatori dostavili u ovom postupku su reprezentativni i pružaju dovoljan nivo informacija za donošenje zaključaka u ovom postupku.

- Nakon prijema popunjenih upitnika, u skladu sa Odlukom Agencija je pristupila analizi tržišta veleprodajnog centralnog pristupa koji se pruža na fiksnoj lokaciji.
- Savjet Agencije je na sjednici održanoj 28.10.2021. godine usvojio tekstove Nacrta analiza relevantnih tržišta i u skladu sa članom 65 stav 2 ZEK-a („Sl. list Crne Gore”, broj 40/13, 56/13, 2/17 i 49/19) Agencija je sprovela postupak javnih konsultacija koji je trajao od 29. 10. 2021. godine do 29.11.2021. godine.
- U zadatom roku komentari, mišljenja i sugestije na tekstove Nacrta analiza 5 relevantnih tržišta pristigli su od Agencije za zaštitu konkurencije, Crnogorskog Telekom A.D. Podgorica i Crnogorskog elektroprenosnog sistema A.D. Podgorica.
- Savjet Agencije je na sjednici održanoj 13.01.2022. godine usvojio Izvještaj o sprovedenom konsultativnom procesu sa odgovorima Agencije za tržišta:
 1. Veleprodajno tržište završavanja (terminacije) poziva u sopstvenoj telefonskoj mreži koji se pružaju na fiksnoj lokaciji
 2. Veleprodajno tržište završavanja (terminacije) poziva u sopstvenoj mobilnoj telefonskoj mreži;
 3. Veleprodajni visokokvalitetni pristup koji se pruža na fiksnoj lokaciji.
- Savjet Agencije je na sjednici održanoj 20.01.2022. godine usvojio konačne tekstove gore navedenih analiza.
- Komentari Crnogorskog Telekom, koji su dostavljeni tokom javnih konsultacija (dopis broj 0102-6243/2 od 29.11.2021. godine) a koji se odnose na tržišta Veleprodajnog lokalnog pristupa koji se pruža na fiksnoj lokaciji (Tržište 3a) i Veleprodajnog centralnog pristupa koji se pruža na fiksnoj lokaciji za proizvode za masovno tržište (Tržište 3b) zahtijevali su dodatnu međusektorsku analizu.
- Savjet je usvojio dana 28.04.2022. godine Izvještaj o sprovedenom konsultativnom procesu u vezi tekstova nacrta dvije gore pomenute analize relevantnih tržišta i pregled komentara Crnogorskog Telekom, kao i odgovore Agencije na iste.
- U poglavlju 7 ovog dokumenta –Prilog 7.3 dat je pregled komentara Crnogorskog Telekom, kao i odgovori Agencije na iste.
- Savjet Agencije je na sjednici održanoj 12.05.2022.godine usvojio konačan tekst Analize veleprodajnog tržišta centralnog pristupa koji se pruža na fiksnoj lokaciji.

2.5 Pregled dosadašnjih aktivnosti

Primjenom propisa iz ZEK-a, Agencija vrši analizu relevantnih tržišta i utvrđivanje značajne tržišne snage, uzimajući u obzir preporuke, mišljenja i smjernice odgovarajućih organa i organizacija Evropske unije, odnosno drugih relevantnih međunarodnih organa ili organizacija i to najmanje jednom u tri godine. Osnovni cilj postupka analize tržišta je da se utvrdi da li na određenom tržištu postoji efikasna tržišna konkurencija ili na tom tržištu postoji operator ili više operatora koji imaju značajnu tržišnu snagu.

Agencija je 2013. godine sprovela postupak analize tržišta i u skladu s navedenim odredila dimenziju usluga i geografsku dimenziju relevantnog tržišta širokopojasnog pristupa na nivou veleprodaje. Nakon što je odredila relevantno tržište, Agencija je, na osnovu kriterijuma potrebnih za procjenu operatora sa značajnom tržišnom snagom a u skladu sa ZEK-om, Crnogorskom Telekomu, kao operatoru sa značajnom tržišnom snagom, odredila regulatorne obaveze na osnovu utvrđenih prepreka na tržištu. Navedeno je detaljno obrazloženo u dokumentu „Analiza relevantnog tržišta širokopojasnog pristupa na nivou veleprodaje“¹⁸.

Na osnovu Analize relevantnog Tržišta širokopojasnog pristupa na nivou veleprodaje, koji je Agencija sprovela u okviru prvog kruga 2010. godine, utvrđeno je da je Crnogorski Telekom operator sa značajnom tržišnom snagom na tom relevantnom tržištu. Shodno utvrđenim nedostacima na tom relevantnom tržištu, Agencija je, u skladu sa ZEK-om, Crnogorskom Telekomu odredila regulatorne obaveze, koje su detaljno opisane i obrazložene u dokumentu „Analiza relevantnog tržišta širokopojasnog pristupa na nivou veleprodaje“ iz 2010. Nakon određivanja regulatornih obaveza, objavljena je Referentna ponuda Crnogorskog Telekoma sa određenim cijenama za usluge širokopojasnog pristupa na nivou veleprodaje.

Nadalje, Agencija je sprovela drugi krug analize relevantnog Tržišta širokopojasnog pristupa na nivou veleprodaje 2013. godine, za period 2010-2012. godine. U drugom krugu analize utvrđeno je da je Crnogorski Telekom operator sa značajnom tržišnom snagom na tom relevantnom tržištu. Shodno utvrđenim nedostacima na tom relevantnom tržištu, Agencija je, u skladu sa ZEK-om, Crnogorskom Telekomu zadržala regulatorne obaveze na osnovu ponovo utvrđenih nedostataka na ovom tržištu, koje su detaljno opisane i obrazložene u dokumentu „Analiza relevantnog tržišta širokopojasnog pristupa na nivou veleprodaje“ iz 2013. Nakon određivanja regulatornih obaveza, objavljena je Referentna ponuda Crnogorskog Telekoma sa određenim izmjenama, koje su se odnosile na omogućavanje širokopojasnog pristupa operatorima na nivou veleprodaje, nezavisno od upotrebene tehnologije, čime je u obzir uzet razvoj optičke infrastrukture Crnogorskog Telekoma.

Agencija je 2017. godine sprovela analizu relevantnih tržišta definisanih odredbama iz Preporuke (2014/710/EU) iz 2014. godine. Predmetno tržište, odnosno Tržište širokopojasnog pristupa na nivou veleprodaje mijenja naziv u Veleprodajno tržište centralnog pristupa koji se pruža na fiksnoj lokaciji

¹⁸<https://www.ekip.me/page/electronic-communications/market-analysis/relevant-market-analysis/the-analysis-of-seven-relevant-markets-following-the-agencys-decision-on-initiating-the-second-round-of-the-analyses-of-relevant-services-official-gazette-of-montenegro-no-092013>

za proizvode za masovno tržište. Nakon određivanja relevantnog tržište, Agencija je, na osnovu kriterijuma potrebnih za procjenu operatora sa značajnom tržišnom snagom u skladu sa ZEK-om, Crnogorskom Telekomu, kao operatoru sa značajnom tržišnom snagom, na osnovu utvrđenih prepreka na tržištu zadržala regulatorne obaveze. Navedeno je detaljno obrazloženo u dokumentu „Analiza tržišta centralnog pristupa koji se pruža na fiksnoj lokaciji za proizvode za masovno tržište“.¹⁹

¹⁹<https://www.ekip.me/page/electronic-communications/market-analysis/relevant-market-analysis/the-analysis-of-five-relevant-markets-following-the-agencys-decision-on-the-relevant-markets-of-services-official-gazette-of-montenegro-no-022017>

3. DEFINISANJE RELEVANTNOG TRŽIŠTA

3.1 Opis postupka definisanja tržišta

Definisanje relevantnog tržišta je prvi korak u postupku sprovođenja analize relevantnog tržišta. Prilikom definisanja određenog relevantnog tržišta uzimaju se u obzir očekivani ili predviđeni tehnološki ili ekonomski razvoj u nekom budućem vremenskom periodu koji se obično podudara sa rokom za sprovođenje narednog kruga analize relevantnog tržišta. Dakle, sagledavanje operativnih podataka i performansi, koji se odnose na raniji vremenski period, omogućava Agenciji projekciju razvoja i trendova na relevantnom tržištu do očekivanog roka za sprovođenje sljedeće analize relevantnog tržišta.

Relevantno tržište je skup svih javno ponuđenih elektronskih komunikacionih usluga, koje su po svojim karakteristikama i namjeni međusobno supstitutivne na određenom geografskom području, pri datom nivou cijena. Osnovna načela definisanja relevantnih tržišta odnose se na analizu stepena supstitucije na strani tražnje, stepena supstitucije na strani ponude i analize potencijalnih konkurentskih pritisaka. Definicija relevantnih tržišta se može mijenjati i mijenja se sa promjenom osobina usluga i mogućnostima supstitucije kod ponude i tražnje. Saglasno propisima Evropske unije o zaštiti konkurencije, relevantna tržišta imaju dvije dimenzije i to: relevantno tržište usluga i relevantno geografsko tržište.

Relevantno tržište usluga čine one usluge, koje su, posmatrano sa pozicije krajnjeg korisnika, međusobno supstitutivne zbog svojih karakteristika, cijena ili namjene. Drugim riječima, dimenziju relevantnog tržišta usluga čine sve ponuđene usluge koje su po svojim karakteristikama, namjenama i cijenama međusobno supstitutivne, tako da postoje efekti supstitucije na strani tražnje, na strani ponude ili mogućnost ulaska potencijalne konkurencije.

U svrhu definisanja tržišta, pri određivanju supstituta, može se koristiti se tehnika hipotetičkog monopolističkog testa (eng. *SSNIP test – Small but Non Transitory Increase in Price*) koja, počevši od najuže moguće definicije tržišta koje se analizira, određuje da li hipotetički monopolista može da sprovede malo ali značajno trajno povećanje cijena, a da pritom ne izgubi dio prihoda, usljed preorijentacije krajnjih korisnika ka supstitutivnim uslugama. Primjena pomenutog testa ogleda se u postavljanju pitanja i traženju odgovora šta se događa u situaciji malog, ali značajnog i trajnog povećanja cijena usluge uz pretpostavku da cijene svih drugih usluga ostanu iste, pri čemu se po pravilu u obzir uzima trajni rast cijena od 5–10%.

Pri definisanju tržišta usluga određuju se usluge koje korisnik smatra supstitutima u pogledu, namjene, funkcionalnosti i cijena na datom tržištu. Stepenn supstitucije se određuje pomoću:

- Stepenn supstitucije na strani tražnje (eng. *Demand side substitutability*), i
- Stepenn supstitucije na strani ponude (eng. *Supply side substitutability*).

Kod analiza stepenn supstitucije na strani tražnje utvrđuje se asortiman usluga koje krajnji korisnik može smatrati supstitutivnim uslugama na relevantnom tržištu. Stepenn supstitucije na strani tražnje predstavlja stepenn supstitucije javno dostupnih elektronskih komunikacionih usluga na

relevantnom tržištu zbog kojih krajnji korisnici mogu odgovoriti na povećanje cijene jedne usluge prelaskom na korišćenje druge usluge istog operatora ili iste, odnosno supstitutivne usluge drugih operatora na relevantnom tržištu. Supstitucija na strani tražnje dešava se u trenutku kada korisnik određene usluge prelazi na druge, supstitutivne usluge kao odgovor na relativno povećanje cijene usluge koju koristi. Ukoliko operator koji nudi određenu uslugu, poveća cijenu te usluge, korisnici su u mogućnosti da pređu na supstitutivne usluge drugih operatora, pa na taj način operatora koji je povećao cijenu svoje usluge prisile da cijene vrati na nivo na koji su bile prije povećanja, iz razloga što će početi da gubi svoje korisnike, a samim tim i prihode. Primjena ovog argumenta zavisi od supstitucije na strani tražnje, odnosno, što je supstitucija na strani tražnje jače izražena, operatori su više ograničeni u povećanju cijena svojih usluga krajnjim korisnicima.

Kod supstitucije na strani ponude vrši se analiza koja treba da pokaže da li potencijalni pružalac javnih elektronskih komunikacionih usluga, koji pruža druge usluge, a koje ne pripadaju istom tržištu usluga, može brzo (u kratkom, odnosno srednjem roku) i uz relativno male troškove ponuditi konkretnu uslugu na relevantnom tržištu kao odgovor malom, ali značajnom, trajnom povećanju cijena usluge od strane hipotetičkog monopoliste. Kod supstitucije na strani ponude operator koji nudi uslugu odmah reaguje na povećanje cijene, dok je potencijalnim konkurentima potrebno više vremena i ulaganja nenadoknadivih troškova (eng. *sunk costs*) za pružanje istovjetne usluge na tržištu.

Prilikom procjene postojanja potencijalne tržišne konkurencije potrebno je utvrditi njen nivo i uslove na relevantnom tržištu pod kojima novi tržišni učesnici mogu ući na dato relevantno tržište. Postojanje potencijalne tržišne konkurencije utvrđuje se na osnovu razmatranja predviđenih promjena postojećih tržišnih uslova, koje se odnose na strukturu relevantnog tržišta, ponašanja postojećih učesnika na relevantnom tržištu i uticaja na ostale stvarne i potencijalne učesnike na tržištu, ekonomske i finansijske snage učesnika na tržištu, ekonomskih, pravnih i drugih prepreka pristupa relevantnom tržištu, tržišnih trendova, i dr.

Geografsku dimenziju relevantnog tržišta čini područje na kojem su određeni operatori ili pružaoci usluga uključeni u ponudu i tražnju za proizvodima i uslugama, a na kojem su uslovi konkurencije dovoljno homogeni da se to područje razlikuje od susjednih područja gdje su uslovi konkurencije bitno drugačiji.

3.2 Pregled tržišta širokopojasnog pristupa internetu u Crnoj Gori – maloprodajni nivo

Za pružanje usluge širokopojasnog pristupa internetu na nivou maloprodaje, operatori ili imaju izgrađenu sopstvenu infrastrukturu ili koriste veleprodajne usluge ostalih operatora kako bi osigurali pristup do krajnjeg korisnika.

Ponašanje potrošača na maloprodajnom tržištu utiče na komercijalne odluke pružalaca usluga pri razmatranju najboljeg načina pružanja maloprodajnog širokopojasnog pristupa.

Na kraju 2020. godine ukupan broj korisnika (fizička i pravna lica) širokopojasnog pristupa internetu putem fiksne mreže u Crnoj Gori iznosio je 184.173, od čega su 169.049 fizička lica, a penetracija na ukupnom nivou (fizička i pravna lica) u odnosu na broj domaćinstava je iznosila 94,50%, dok je penetracija korisnika –fizička lica u odnosu na broj domaćinstava iznosio 86,78%. U istom trenutku broj korisnika širokopojasnog pristupa internetu putem data SIM kartica u mobilnim mrežama u Crnoj Gori iznosio je 47.631, a penetracija u odnosu na broj stanovnika je iznosila 7,7%. Broj korisnika mobilnih usluga koji su pristupili internetu putem 2G/3G/4G mreže putem mobilnih telefona i modema iznosi 539.547, što predstavlja penetraciju na kraju 2020. godine u iznosu od 87,02%.

Kretanje broja korisnika širokopojasnog pristupa u fiksnim i mobilnim mrežama kao i odgovarajućih stopa penetracije na kraju 2018, 2019. i 2020. godine prikazano je na slikama od 1 do 6.

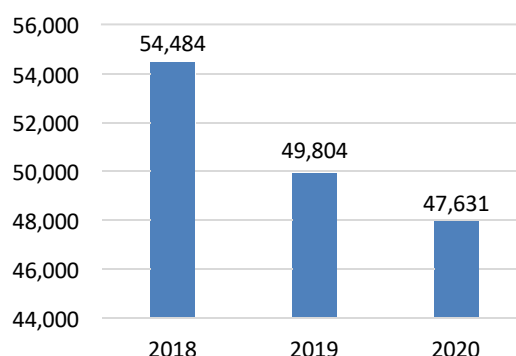
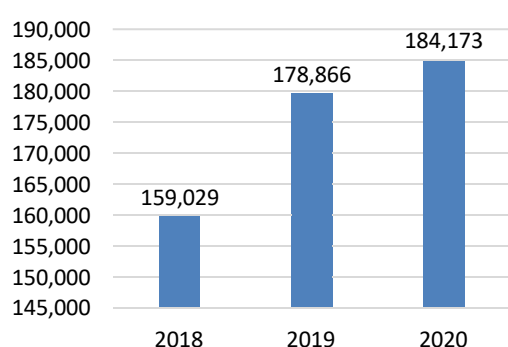

Slika br. 1: Broj korisnika širokopojasnog pristupa u fiksnim mrežama

Izvor: Podaci koje su dostavili operatori

Slika br. 2: Broj korisnika širokopojasnog pristupa u mobilnim mrežama²⁰

Izvor: Podaci koje su dostavili operatori

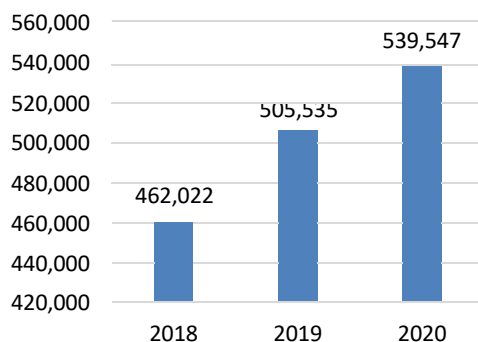

Slika br. 3: Broj korisnika mobilnih usluga koji su pristupili internetu putem 2G/3G/4G mreže²¹

Izvor: Podaci koje su dostavili operatori

²⁰ putem SIM kartica

²¹ Putem mobilnog telefona i modema

Kretanje penetracije širokopojasnih priključaka u fiksnim i mobilnim mrežama u odnosu na broj domaćinstava na kraju 2018, 2019. i 2020. godine prikazano je na slikama 4 - 6.

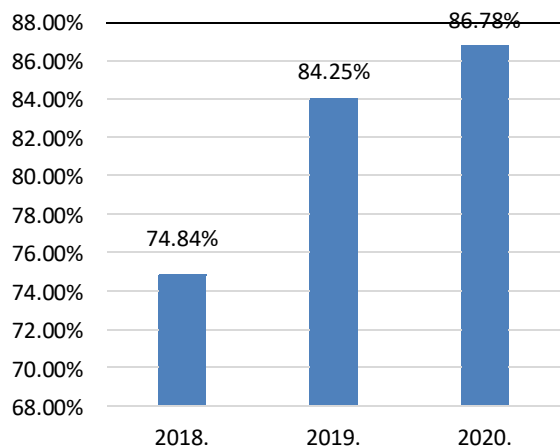

Slika br. 4: Penetracija širokopojasnog pristupa u fiksnim mrežama u odnosu na broj domaćinstava
Izvor: Podaci koje su dostavili operatori

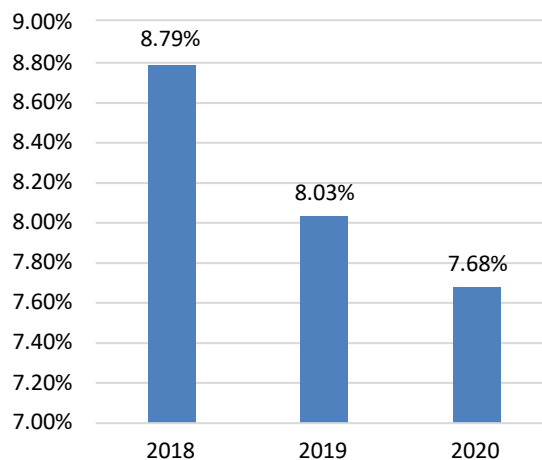

Slika br. 5: Penetracija širokopojasnog pristupa putem SIM kartica u mobilnim mrežama u odnosu na broj stanovnika
Izvor: Podaci koje su dostavili operatori

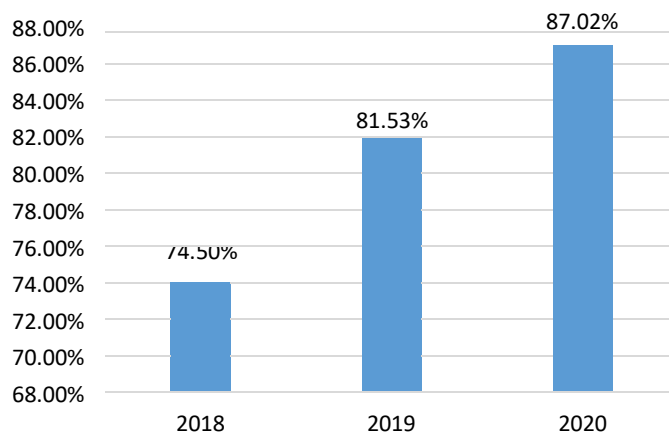

Slika br. 6: Penetracija širokopojasnog pristupa putem mobilnih telefona i modema u mobilnim mrežama u odnosu na broj stanovnika
Izvor: Podaci koje su dostavili operatori

U Crnoj Gori je prisutna značajna razlika u penetraciji priključaka širokopojasnog pristupa internetu u fiksnoj mreži u odnosu na broj domaćinstava po opštinama i na kraju 2020. godine kreće se od 15,54% u opštini Šavnik do 281,86% u opštini Tuzi, a kretanje istog po opštinama je prikazano na Slici 7.

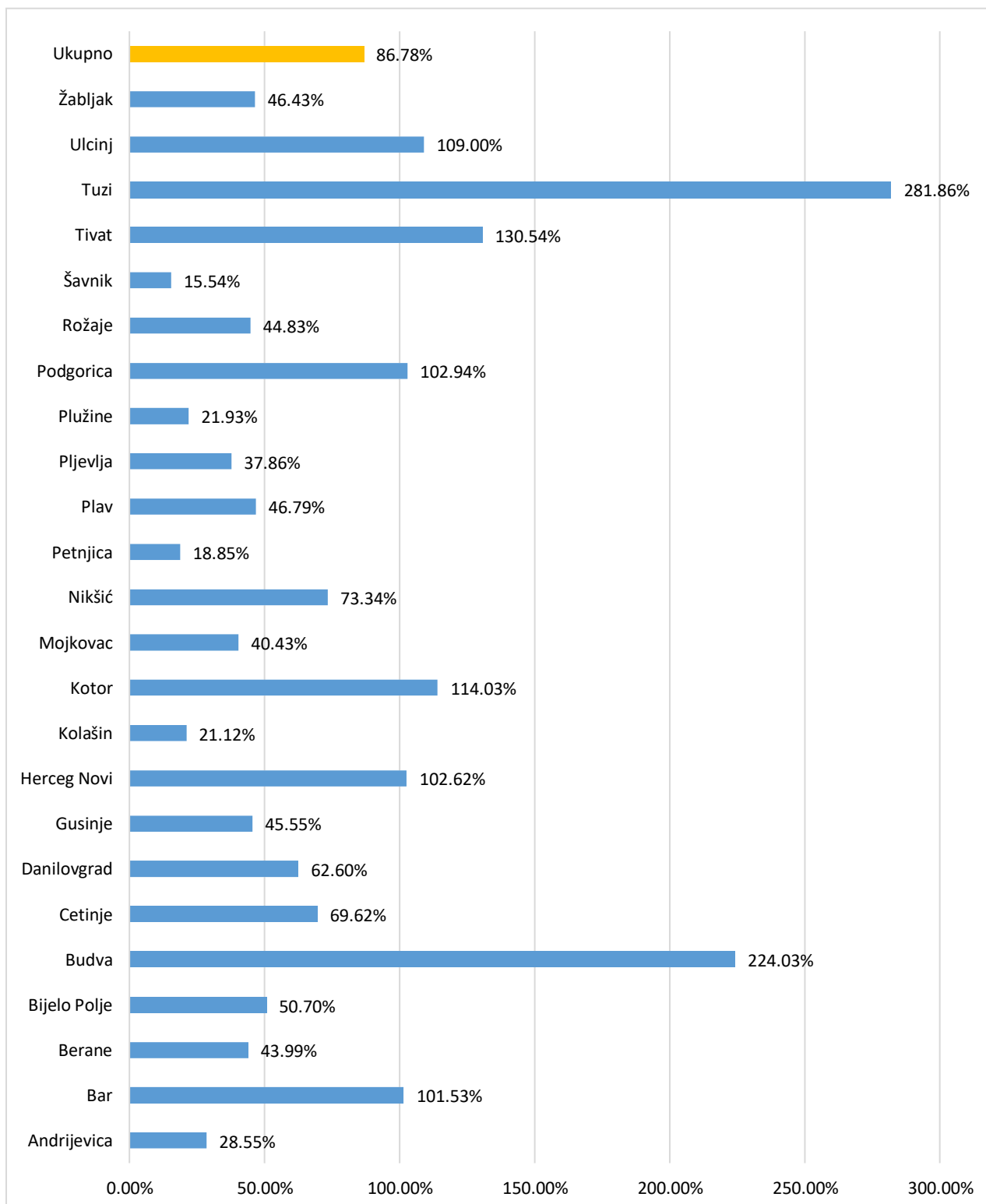

Slika br. 7: Penetracija širokpojasnog pristupa internetu u fiksnoj mreži (fizička lica) u odnosu na broj domaćinstava po opštinama na kraju 2020. godina

Izvor: Podaci koje su dostavili operatori

Na kraju 2020. godine u Crnoj Gori je maloprodajnu uslugu širokopojasnog pristupa internetu u fiksnoj mreži pružalo 11 operatora putem sledećih tehnologija:

1. Crnogorski Telekom – FTTx i xDSL;
2. Mtel – FTTx, HFC/KDS i WiMAX;
3. Telemach – FTTx i HFC
4. Telenor – FTTx i WiMAX;
5. FiberCom – FTTx;
6. SBSNet – Satelitski Internet;
7. Orion Telekom – WiFi;
8. WiMAX Montenegro – WiFi;
9. Tele Eye – WiFi;
10. NetMont – WiFi;
11. ASP BeeNet – WiFi.

Učešće pojedinih operatora prema broju korisnika fiksnog širokopojasnog pristupa internetu na maloprodajnom nivou na kraju 2020. godine je prikazano na slici br.8.

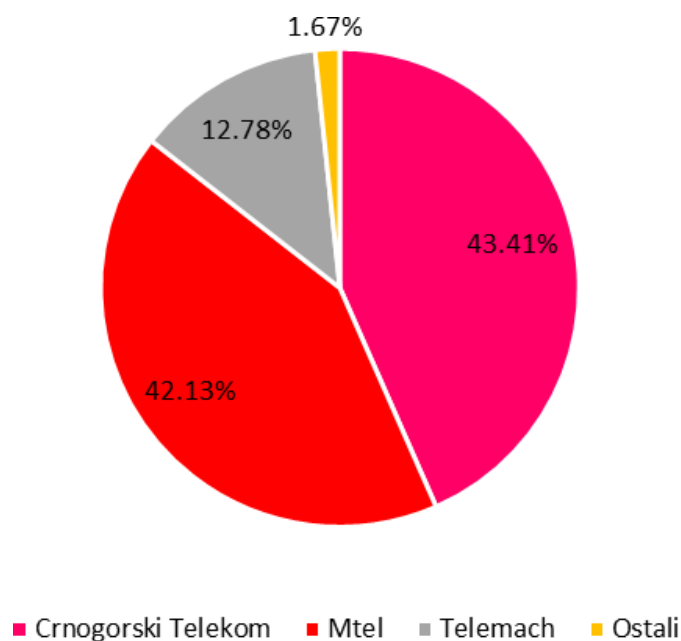

Slika br. 8: Tržišno učešće operatora prema broju korisnika fiksnog širokopojasnog pristupa internetu na nivou maloprodaje na kraju 2020.godine
Izvor: Podaci koje su dostavili operatori

Kretanje broja korisnika fiksnog širokopojasnog pristupa internetu na maloprodajnom nivou na kraju 2020. godine je prikazano na slici br.9.

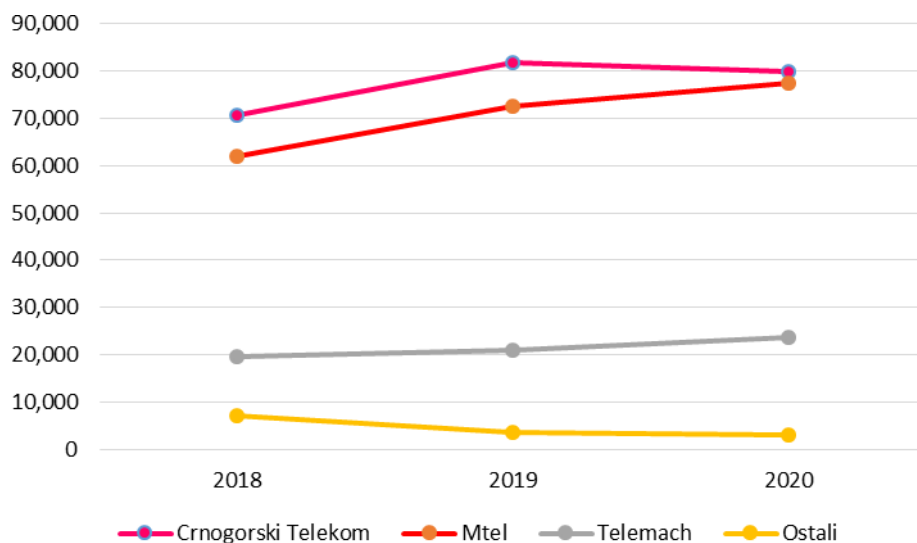

Slika br. 9: Kretanje broja korisnika maloprodajnog širokopojasnog pristupa na fiksnoj lokaciji po operatorima

Izvor: Podaci koje su dostavili operatori

Učešće pojedinih tehnologija širokopojasnog pristupa internetu na kraju 2020. godine prikazan je na Slici 10.

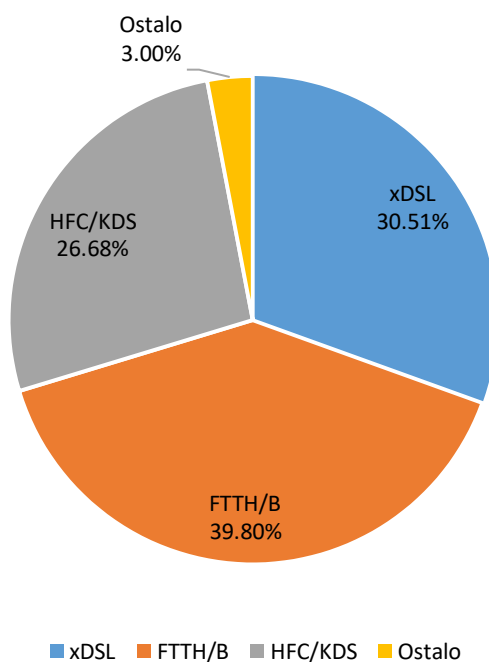

Slika br. 10: Učešće korisnika po vrsti tehnologije širokopojasnog pristupa Internetu na kraju 2020. godine

Izvor: Podaci koje su dostavili operatori

Korisnici širokopojasnog pristupa internetu u relevantnom periodu preferirali su FTTx pristup putem optičkih vlakana sa tržišnim učešćem od 39,80% na kraju 2020. godine. Ovaj odnos se mijenjao tokom relevantnog perioda u korist FTTx (Slika br.11), i znatno se promijenio na način što je udio xDSL pristupa u relevantnom periodu pao sa 34% (na kraju 2018.godine) na 30,51% (na kraju 2020.godine) u korist FTTx, koji je sa 30% na kraju 2018. godine porastao na 39,80% na kraju 2020. godine, dok su i ostale tehnologije zabilježile pad.

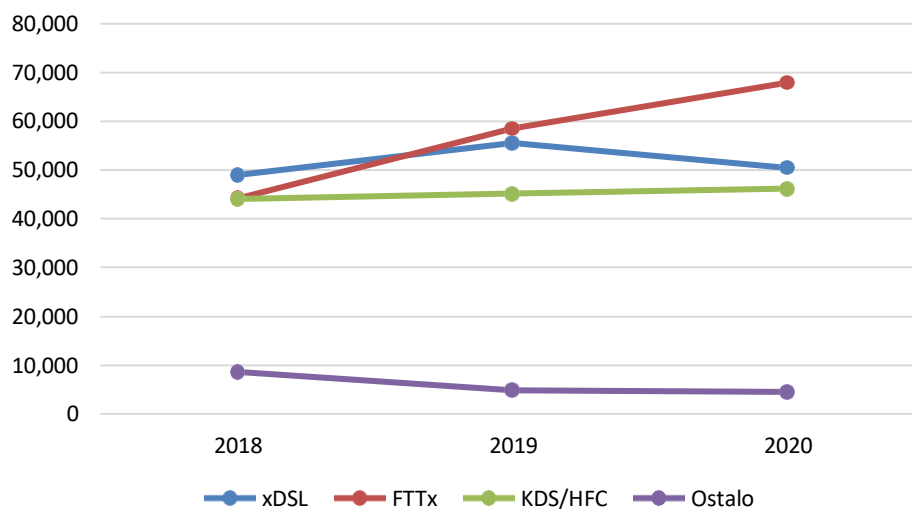

Slika br.11: Kretanje broja korisnika po tehnologijama tokom relevantnog perioda
Izvor: Podaci koje su dostavili operatori

Shodno ponudi različitih paketa usluga koji uključuju nekoliko usluga (*duo, trio i quadro* paketi), broj korisnika paketa usluga kontinuirano raste, pa je prilikom definisanja tržišta potrebno uzeti u obzir mogućnost pružanja paketa usluga kao jedan od kriterijuma pri procjeni stepena supstitucije.

Na slici br. 12 je prikazano učešće korisnika širokopojasnog pristupa Internetu prema *downstream* brzinama na dan 31.12.2020. godine.

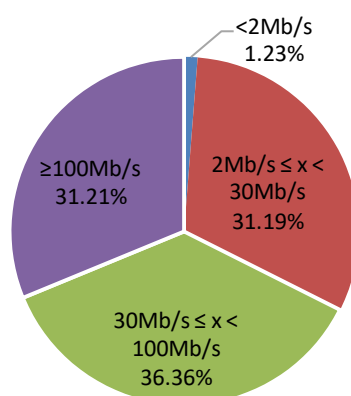

Slika br. 12: Struktura korisnika po brzinama pristupa širokopojasnog pristupa internetu na nivou mloprodaje na dan 31.12.2020. godine

Izvor: Podaci koje su dostavili operatori

Sa slike br. 12 se može zaključiti da najveći broj korisnika koristi downstream brzine pristupa Internetu od 30 do 100 Mb/s. U periodu od prethodne analize tržišta raste broj korisnika koji biraju veće brzine pristupa Internetu, tako da je već značajno učešće korisnika koji koriste brzine preko 100Mb/s.

Na osnovu podataka prikupljenih na kraju 2020. godine, u Crnoj Gori širokopojasni pristup zasnovan na xDSL tehnologijama više nema najveće učešće, već je na drugom mjestu sa učešćem od oko 30%, dok je najzastupljenija tehnologija putem optike (FTTx) i iznosi oko 40%, što je evidentno od 2019. godine. Pristup putem KDS/HFC tehnologija ima učešće od oko 27%, dok ostale tehnologije imaju ukupno učešće oko 3%.

Na maloprodajnom tržištu za fiksni širokopojasni pristup dostupni su različiti proizvodi. Različite usluge imaju različite cijene pretplate, zavisno od brzine i dodatnih usluga, kao i od vrste paketa usluga, koji osim pristupa internetu uključuju i VoIP, TV i dr.

Slika br.13 prikazuje broj korisnika širokopojasnog pristupa internetu u Crnoj Gori po brzinama tokom relevantnog perioda. Krajem 2020. godine oko 36% korisnika širokopojasnog pristupa imalo je pretplatu s brzinom od 30 do 100Mb/s.

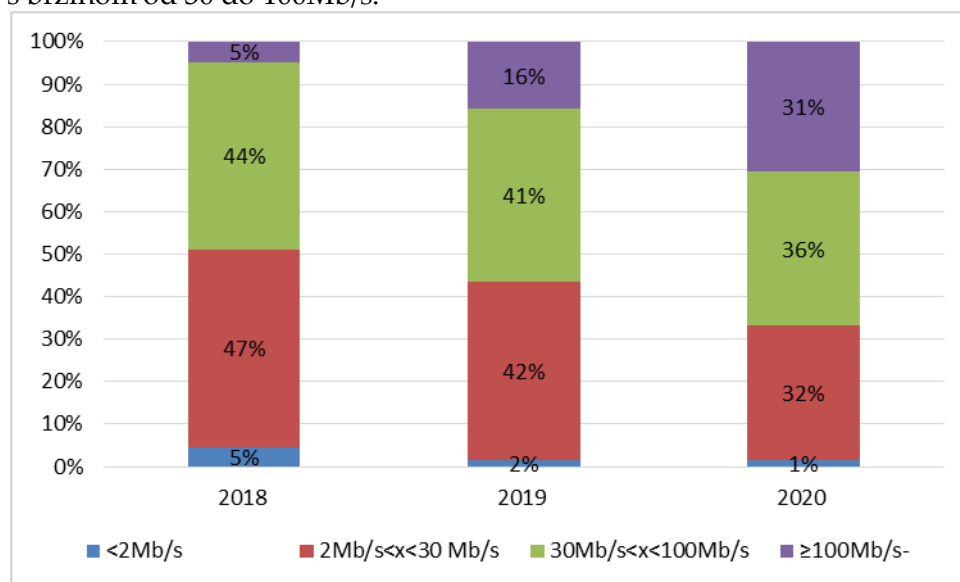

Slika br. 13: Učešće korisnika širokopojasnog pristupa internetu po brzinama

Izvor: Podaci koje su dostavili operatori

Navedeni pokazatelji ukazuju da su korisnici maloprodajnog širokopojasnog pristupa internetu tokom relevantnog perioda preferirali veće brzine, te da svoju pretplatu koriste za usluge koje zahtijevaju takve brzine i kapacitete. Glavni pokretač povećane tražnje za širokopojasnim pristupom velikog kapaciteta je povećano korišćenje različitih OTT usluga, poput streaminga TV serija, filmova i sportskih događaja.

Razlike između proizvoda/usluga koje se na maloprodajnom tržištu nude fizičkim i pravnim licima su relativno male. To su standardni proizvodi koji se nude i domaćinstvima, s odgovarajućim

standardnim cjenovnicima i standardnim uslovima, tako da je zastupljena supstitutivnost između paketa fiksnog širokopojasnog pristupa za ove dvije kategorije korisnika.

Iako je Crnogorski Telekom tokom relevantnog perioda, usljed značajnog razvoja mreža Mtel-a i Telemach-a u prigradskim i ruralnim područjima, gubio učešće na ovom maloprodajnom tržištu, ipak je uspio da zadrži vodeću poziciju. Učešće operatora prema broju korisnika na ovom maloprodajnom tržištu tokom relevantnog perioda prikazano je na Slici br. 14.

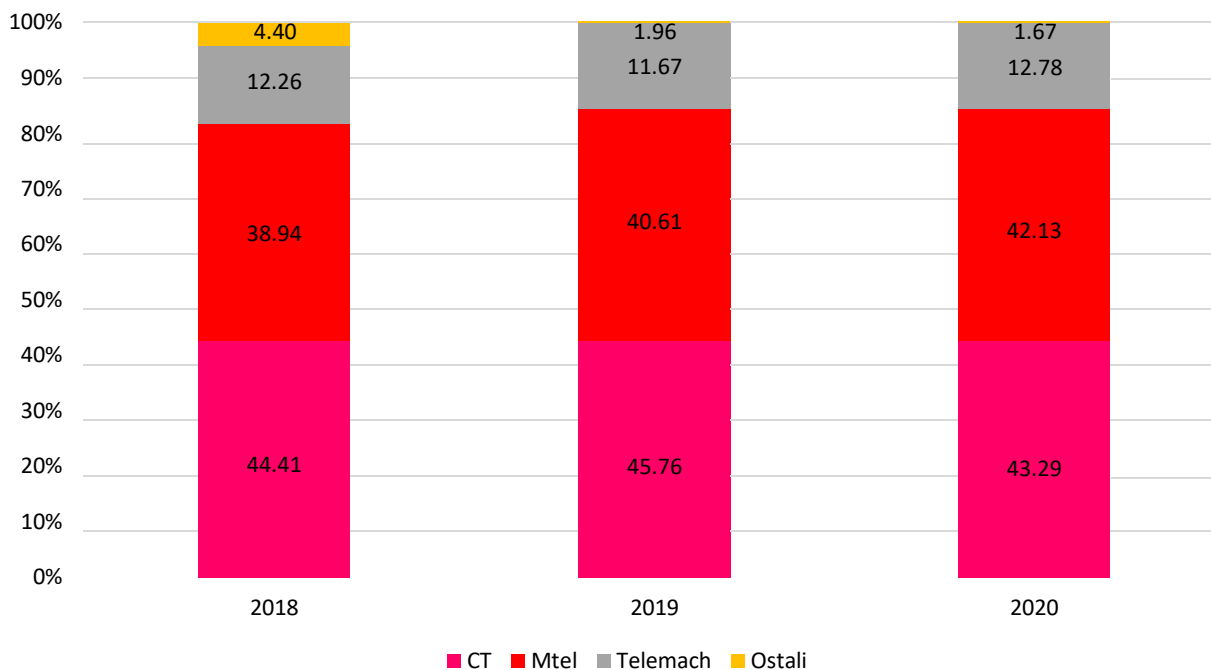

Slika br. 14: Učešće operatora u ukupnom broju korisnika širokopojasnog pristupa na maloprodajnom nivou tokom relevantnog perioda

Izvor: Podaci koje su dostavili operatori

Razvoj tehnologije omogućava sve veće brzine u širokopojasnim mrežama, a očekuje se da će se rast tražnje za širokopojasnim pristupom velike brzine nastaviti i u sledećim godinama kao rezultat povećanog korišćenja širokopojasnih usluga velikog kapaciteta, dinamičkog razvoja usluga i digitalizacije u različitim sektorima. Posljedica toga je da Agencija očekuje da će se postavljanje optičkih vlakana širom Crne Gore nastaviti u sledećih nekoliko godina te da će se povećati broj korisnika tih vlakana. Takođe, Agencija očekuje nastavak smanjenja broja pristupa xDSL -a. Brzina smanjenja broja xDSL korisnika zavisice od dinamike zamjene bakarne mreže Crnogorskog Telekom, a što će uticati na veličinu i stopu pada broja pristupa xDSL-u u sledećim godinama. Bez obzira na to, očekuje se da će se tržišna konkurencija u oblasti infrastrukture između operatora koji svoju maloprodajnu ponudu zasnivaju na pristupu bakarnoj mreži, HFC i optičkim vlakanima nastaviti u sledećem periodu. Takođe, pretpostavlja se da bi, dugoročno posmatrano, razlika između pristupa zasnovanog na fiksnoj mreži i pristupa na mobilnoj mreži mogla postati manja za neka područja primjene. Brzina i opseg u kojem će se to dogoditi zavisice, između ostalog, od konvergencije modela cijena za ta dva pristupa, kao i od razvoja poslovnih modela i ponuda usluga u budućim 5G mrežama. U nastavku Agencija je razmatrala glavna kretanja na strani tražnje na maloprodajnom tržištu za širokopojasni pristup internetu.

Dosadašnji trend korišćenja i razvoja usluga koji se odnose na potrošnju korisnika ukazuju na očekivani porast kapaciteta za TV-om na zahtjev, streamingom filmova i TV-a emisija, kao i za drugom OTT zabavom. Takođe se očekuje korišćenje sadržaja zasnovanog na video zapisima u raznim društvenim medijima, kao i internet igre sa sve naprednijom grafikom i čuvanjem videa i fotografija u oblaku (eng. *cloud*). U sledećem periodu očekuje se jaka konkurencija na nivou usluga u širokopojasnim mrežama između OTT aktera i pružaoca pristupa. Neutralnost mreže pruža osnovu za povećanu raznolikost usluga i veću slobodu izbora za širokopojasne korisnike. Zahtjevi koji obavezuju odvojenost prodaje pristupa internetu i TV paketa u HFC mrežama dodatno će podržati ovaj trend.

Shodno navedenom, od velikog je značaja omogućavanje efikasne konkurencije u oblasti pristupa širokopojasnim mrežama velikog kapaciteta na prostoru cijele Crne Gore, a što se odražava na razvoj brzih usluga, obradu podataka i skladištenju podataka na oblaku (eng. *cloud*) u nastupajućem periodu. Osim toga, sve veći broj novih lanaca vrijednosti i procesa će biti digitalizovan i automatizovan. Takođe, ostvarivanje koncepta „*smart cities*“, kao i „*Internet of things*“ će zahtijevati veće kapacitete u širokopojasnim mrežama. Ukratko, očekuje se da će ti trendovi u narednim godinama dovesti do povećane tražnje za širokopojasnim pristupom internetu visokog kapaciteta, kako u privatnom tako i u javnom sektoru.

3.3 Relevantno tržište u dimenziji usluga

3.3.1 Analiza supstitucije na strani tražnje - maloprodajni nivo

Agencija će prvo definisati relevantno tržište usluga na maloprodajnom nivou, kako bi na osnovu toga pristupila definiciji relevantnog tržišta usluga na nivou veleprodaje. Definisane relevantnog tržišta zasnovano je na karakteristikama i uslovima na tržištu maloprodaje, a u skladu sa Eksplanatornim dokumentom uz Preporuku o relevantnim tržištima iz 2014. godine²².

U navedenom dokumentu Komisija se poziva na činjenicu da postoji mnogo mogućnosti za fiksni širokopojasni pristup i da se one mogu zasnivati na bakarnim, optičkim i HFC mrežama, pod uslovom da te tehnologije imaju dovoljan kapacitet i da su prilagođene dvosmjernoj komunikaciji.

Maloprodajni širokopojasni pristup internetu se koristi kao samostalna usluga i u okviru paketa sa ostalim uslugama (eng. *duo*, *trio* i *quadro*). Kako se širokopojasni pristup internetu unutar paketa usluga ni po čemu ne razlikuje od onoga koji se korisnicima nudi samostalno, Agencija smatra da, prilikom utvrđivanja najzastupljenije usluge, nema uticaja činjenica da li se usluga nudi samostalno ili u okviru paketa. S tim u vezi, opseg usluga u okviru tržišta obuhvata kako samostalne tako i usluge u okviru paketa usluga.

²² EXPLANATORY NOTE SWD(2014) 298 Accompanying the document Commission Recommendation on relevant product and service markets within the electronic communications sector susceptible to ex ante regulation in accordance with Directive 2002/21/EC of the European Parliament and of the Council on a common regulatory framework for electronic communications networks and services

3.3.1.1 Pristup putem optičkog vlakna FTTx

Na osnovu podataka prikupljenih na kraju 2020. godine, u Crnoj Gori najzastupljeniji oblik (oko 40%) širokopojasnog pristupa internetu na maloprodajnom tržištu je pristup putem FTTx tehnologije.

Ovaj način širokopojasnog pristupa je zasnovan na optičkim vlaknima i omogućava krajnjem korisniku pristup javnoj telefonskoj usluzi, pristup internetu i audio vizuelnim medijskim uslugama. Stoga korisnici FTTx pristupa navedeno koriste uglavnom u okviru paketa koji osim pristupa internetu omogućava još jednu ili više elektronskih komunikacionih usluga (npr. javno dostupna telefonska usluga/AVM/mobilne usluge) u sklopu paketa usluga.

Mreže nove generacije (*NGA-Next Generation Access*) mogu se definisati kao pristupne mreže koje se dijelom ili u cjelini sastoje od optičkih elemenata i koje su u mogućnosti da obezbijede širokopojasne servise naprednijih karakteristika u poređenju sa onima koji se pružaju preko već postojećih mreža za pristup²³. Mreže bakarnih parica kao i kablovske pristupne mreže se postepeno unapređuju u mreže nove generacije koje omogućavaju širok spektar naprednih širokopojasnih servisa, širokopojasne servise velikih brzina i audio-vizuelne sadržaje visoke definicije protocima većim od 30 Mb/s.²⁴ Postoji nekoliko fiksnih NGA arhitektura:

- FTHH/FTTB (eng. *Fiber to the Home/Fibre to the Building*) arhitekture podrazumijevaju da se optičko vlakno postavlja od nekadašnje lokacije glavnog razdjelnika (*MDF - Main Distribution Frame*) ili novoizgrađenog optičkog razdjelnika (*ODF - Optical Distribution Frame*) do lokacije korisnika ili blizu lokacije korisnika, odnosno do tačke od koje je jedina bakarna infrastruktura kućna instalacija ili instalacija u zgradi. FTTH arhitektura se može realizovati u dvije različite topologije, odnosno kao PtP (*Point to Point*) ili kao PtMP (*Point to Multi Point*). PtMP FTTH se najčešće upotrebljava u slučaju primjene PON (*Passive Optical Network*) tehnologije, od kojih je, na tržištu koje je predmet analize, najzastupljenija GPON (*Gigabit Passive Optical Network*) tehnologija.
- FTTC (eng. *Fiber to the Curb*) arhitektura uz primjenu VDSL tehnologije podrazumijeva izgradnju optike do lokacije centrale od uličnog kabineta koji se smješta u blizini lokacije krajnjih korisnika, pri čemu sam pristupni dio mreže čine postojeće bakarne parice. Mreže kablovskih operatora se takođe realizuju u FTTC arhitekturi, ukoliko su izgrađene kao kombinovane hibridne optičko-koaksijalne mreže.

Pristup internetu putem optičkog vlakna omogućava velike prenosne brzine, što omogućava pružanje usluge visokog kvaliteta i podržava napredne IP aplikacije, kao što je HDTV (*High Definition Television*).

U relevantnom periodu ove usluge su pružali Crnogorski Telekom, Mtel i Telemach.

²³ Commission Recommendation on regulated access to Next Generation Access Networks (NGA), 20.09.2010, OJ L 251/35

²⁴ Eksplanatorni memorandum, strana 39

3.3.1.2. Pristup zasnovan na bakarnoj parici putem xDSL tehnologije

Pristup zasnovan na bakarnoj parici putem xDSL tehnologije omogućava da se po postojećoj infrastrukturi (bakarnim paricama) krajnjem korisniku pruži usluga prenosa podataka velikim brzinama i pristup povezanim sadržajima. Postoji više oblika tehnoloških rješenja, i to: ADSL, ADSL2+, VDSL, VDSL2, HDSL, SHDSL i dr. Prenos se ostvaruje u dva smjera - prema korisniku (eng. *downstream*) i prema pružaocu usluge (eng. *upstream*), pri čemu brzina prenosa zavisi od dužine i tipa bakarne parice, kao i primijenjene tehnologije i mogu dostići brzine do preko 100 Mbit/s. Ove pristupne tehnologije se na maloprodajnom nivou koriste za pristup Internetu i multimedijalne usluge.

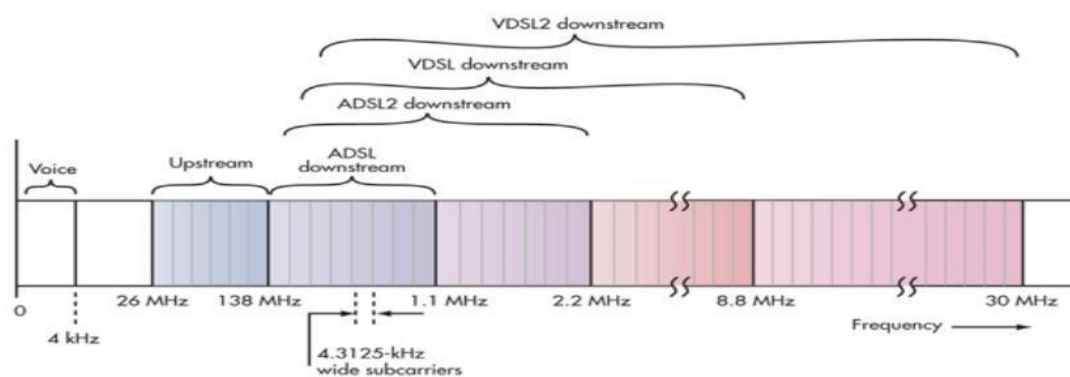

Slika 15: Šema korišćenja frekvencijskog opsega bakarne parice

ADSL (engl. *ADSL-Asymmetric Digital Subscriber Line*) tehnologiju karakteriše asimetričnost u pogledu brzine prenosa podataka po bakarnoj parici pretplatnika, odnosno mogućnosti bržeg prenosa podataka iz mreže prema krajnjem korisniku (engl. *downstream*), u odnosu na prenos podataka od krajnjeg korisnika ka mreži (engl. *upstream*), pri čemu je krajnjem korisniku putem bakarne parice omogućen pristup fiksnoj telefonskoj mreži i uslugama koje ona pruža i pristup Internetu sa velikim brzinama protoka.

ADSL tehnologija dijeli raspoloživi frekvencijski opseg obične bakarne parice na tri dijela i to za govor, za prenos upstream, i za downstream. U telefonskoj centrali nalazi se DSLAM (*Digital Subscriber Line Access Multiplexer*) koga čine spliter i DSL modem. Uloga splitera je da saobraćaj koji stigne do njega preko pretplatničke linije razdvoji na telefonski saobraćaj, koji šalje ka telefonskoj mreži, i digitalne podatke, koji se usmjeravaju preko DSL modema na internet. Na strani pretplatnika nalazi se spliter i DSL modem. Ovim putem ADSL tehnologija preko DSLAM-a obezbeđuje rezervisanu vezu svakom priključenom korisniku, pri čemu kvalitet usluge ne zavisi od broja korisnika.

Crnogorski Telekom je nasljednik preduzeća koje je u dugom periodu imalo ekskluzivna prava u telekomunikacijama na prostoru cijele Crne Gore i jedini posjeduje mrežu zasnovanu na bakarnim paricama. Na kraju 2020. godine ova mreža je obuhvatala xDSL portove koji su opsluživali oko 30% korisnika (na ukupnom nivou - uzimajući u obzir sve tehnologije) širokopojasnog pristupa. S obzirom da je Crnogorski Telekom najavio početak izvlačenja bakarnih vodova i zamjenu istih optičkim, potencijalna mogućnost korišćenja VDSL tehnologija na pojedinim lokacijama koje

zadovoljavaju tehničke zahtjeve i gdje već postoje ADSL priključci Crnogorskog Telekom, omogućava Crnogorskom Telekomu da u prelaznom periodu, do navedene zamjene, podigne kvalitet usluge na postojećim priključcima. Ova mreža je položena u telekomunikacionu kablovsku kanalizaciju koja je takođe vlasništvo Crnogorskog Telekom.

VDSL (*Very-high-bit Digital Subscriber Line*) tehnologija omogućava brži prenos podataka krajnjih korisnicima na kraćim rastojanjima u odnosu na ADSL tehnologiju. Operatori putem VDSL tehnologije (posebno VDSL2) krajnjim korisnicima mogu da pruže brži prenos podatka na kraćoj udaljenosti u odnosu na ADSL tehnologije, odnosno mogu da pruže brži inovativnije i kvalitetnije usluge, kao što je prenos višekanalne televizije visoke definicije (HDTV) uz istovremeni pristup internetu sa više korisničkih uređaja. Preduslov za pružanje usluge širokopojasnog pristupa putem VDSL tehnologije je mala dužina bakarne parice i postojanje odgovarajuće pristupne opreme (VDSL ploča na pristupnom uređaju).

Nove usluge, kao što su višekanalni HDTV-a (*High Definition Television*), video na zahtjev, videokonferencija i prenos govora preko IP (VoIP), zahtijevaju zamjenu bakarne parice optičkim vlaknom na rastojanju od glavnog razdjelnika do sabirne tačke i postavljanjem DSLAM-a unutar sabirne tačke. Putem VDSL tehnologije (posebno putem VDSL2 tehnologije) krajnjim korisnicima se omogućava brži prenos podataka u odnosu na ADSL tehnologije u slučajevima kad su bakarne parice kratke (do 1000m) ili se izvodi rekonstrukcija pristupne mreže na način da se bakarna parica skraćuje i zamjenjuje optičkim kablom od glavnog razdjelnika do kabineta. VDSL2 podržava prenos višekanalnog HDTV-a (*High Definition Television*), videa na zahtjev i videokonferencija, kao i prenos govora preko IP (VoIP), tako da predstavlja osnovu za pružanje *triple play* usluge. Triple Play predstavlja set usluga - usluge telefonije, širokopojasnog pristupa internetu i IP televizije u jedinstvenom paketu. *Triple Play* uslugu nudi operator preko jedne fizičke veze. Krajnjem korisniku *Triple Play* pruža jednostavniji i efikasniji pristup ovom setu usluga. Korisnik dobija jedan račun za sve usluge, posluje sa jednim umjesto sa više odvojenih operatora i dobija bolji kvalitet pruženih usluga. Operator tom prilikom koristi manje opreme za više usluga. Nadgledanje i upravljanje mrežom je centralizovano i jednostavnije.

Postojeća bakarna infrastruktura Crnogorskog Telekom predstavlja mogućnost za realizaciju VDSL tehnologija, koja korisnicima pruža brzine pristupa i do 40Mb/s, čime se postiže maksimalno iskorišćenje iste u funkciji pružanja novih servisa. Prednost koju Crnogorski Telekom ima je činjenica da u svakom od naselja posjeduje svoje objekte, odnosno lokacije na kojima je instalirana telekomunikaciona oprema. Ti objekti se mogu iskoristiti za instalaciju agregacionih uređaja za VDSL, tako što bi se na njih mogli povezati svi aktivni VDSL uređaji koji bi se postavili u zgradama ili naseljima.

Agencija nije posebno razmatrala ADSL pristup od VDSL pristupa s obzirom da je VDSL nadogradnja ADSL tehnologije u smislu povećanja prenosnih brzina, jer VDSL tehnologija na kraćim udaljenostima omogućuje veće brzine prijenosa podataka u odnosu na prenos podataka putem ADSL tehnologije. VDSL tehnologija se koristi u slučajevima kad su bakarne parice dovoljno kratke (do 1500m) ili se izvodi rekonstrukcija pristupne mreže na način da se bakarna parica skraćuje i zamjenjuje optičkim kablom od glavnog razdjelnika do uličnog kabineta ili druge sabirne tačke u fiksnoj elektronskoj komunikacionoj mreži uz postavljanje DSLAM-a unutar uličnog kabineta ili neke druge sabirne tačke (npr. FTTN, FTTC, FTTP). Vlasnik cjelokupne elektronske

komunikacione mreže zasnovane na bakarnim paricama je Crnogorski Telekom. Shodno trendu korišćenja većih brzina, tj. na tehnologija zasnovanih na optičkom vlaknu, Crnogorski Telekom je započeo zamjenu bakarnih parica optičkim vlaknima. Polazeći od činjenice da je infrastruktura u kojoj su postavljene bakarne parice uglavnom u vlasništvu Crnogorskog Telekoma, to je izvjesno da će, nakon zamjene istih optičkim vlaknima, takvim korisnicima Crnogorski Telekom biti u mogućnosti da ponudi prelazak na veće brzine zasnovane na FTTx tehnologijama, po sličnim cijenama, čime će takvi korisnici biti motivisani da koriste usluge znatno viših brzina. Navedeno ukazuje na povoljnu poziciju Crnogorskog Telekoma shodno raspoloživoj sopstvenoj infrastrukturi na teritoriji cijele Crne Gore, uprkos činjenici da Crnogorski Telekom ima veliki broj xDSL korisnika, kao i da isti na pojedinim lokacijama imaju mogućnost da izaberu i drugog operatora.

Krajnji korisnici Crnogorskog Telekoma pretežno koriste xDSL pristup putem bakarne parice u sklopu paketa usluga koji osim xDSL pristupa uključuju i javno dostupnu telefonsku uslugu i/ili IPTV, kao i/ili mobilne usluge.

Iako je broj korisnika xDSL usluga u opadanju, njihove funkcionalne i cjenovne karakteristike ih čine supstitutivnim u odnosu na usluge zasnovanim na FTTx pristupu.

3.3.1.3 Pristup putem HFC/KDS kablovskih mreža

Pristup putem kablovskih mreža predstavlja širokopojasni pristup internetu putem koaksijalnog kabla (ili hibridne optičko-koaksijalne mreže- HFC/KDS), kojim se istovremeno distribuira i signal kablovske televizije i omogućava pružanje javno dostupne telefonske usluge i prenosa podataka. Ovaj način pristupa omogućava prenos podataka brzinama približno jednakim pristupu zasnovanom na FTTx tehnologijama.

Uslugu maloprodajnog širokopojasnog pristupa internetu putem HFC kablovskih mreža u Crnoj Gori u relevantnom vremenskom periodu pružali su Mtel i Telemach.

Pristup internetu putem kablovskih mreža zasnovan je na principu podjele širine opsega. Kablovski modemi su koaksijalnim kablovima ili optičkim kablovima, u slučaju HCF mreže, povezani sa terminalnim sistemom (eng. *Cable Modem Termination System – CMTS*) koji predstavlja sastavni dio CATV - centrale operatora kablovske mreže. Svi korisnici koji su povezani s CMTS-om pomoću zajedničkog koaksijalnog kabla ili zajedničkog optičkog kabla dijele ukupnu prenosnu brzinu, što znači da dijele i isti frekvencijski opseg koji za komunikaciju koristi kablovski modem, što uzrokuje nemogućnost postizanja maksimalne brzine u trenutku veće opterećenosti kablovske mreže. Navedeni problem je znatno manje izražen u hibridnoj (HFC) mreži s obzirom da je propusnost optičkog kabla znatno veća od propusnosti koaksijalnog kabla.

Shodno svemu navedenom, a polazeći od Smjernica Evropske komisije u pogledu neutralnosti tehnologija, Agencija smatra da se karakteristike, kao i namjena korišćenja pristupa putem FTTx tehnologije i putem kablovske, uključujući i HFC mreže, mogu smatrati približno jednakim, što znači da će ih korisnici smatrati supstitutima na strani tražnje u zavisnosti od dostupnosti i troškova prelaska s jedne tehnologije na drugu i sa funkcionalne i sa cjenovne strane. Agencija smatra da

operator koji nudi širokopojasni pristup internetu putem HFC/KDS ne može profitirati povećanjem cijena svojih usluga za 5 do 10% iz razloga što će korisnik, u slučaju dostupnosti, preći na širokopojasni pristup internetu putem FTTx mreža. Agencija smatra da je korisnik indiferentan prema tehnologiji koja se koristi, u slučaju kada je dostupna alternativa (supstitutivna tehnologija) pristupa u uslovima kada su uporedive cijene i funkcionalnost usluge pristupa putem kablovske mreže i ADSL tehnologije, a što je i u skladu sa smjernicama Evropske komisije. Shodno navedenom, Agencija smatra da se karakteristike i cijene usluga, kao i namjena korišćenja pristupa putem FTTx tehnologije i putem HFC/KDS, mogu smatrati sličnim, što ukazuje na činjenicu da će ih korisnici smatrati supstitutivnim uslugama na strani tražnje zavisno od dostupnosti i troškova prelaska s jedne tehnologije na drugu.

Shodno navedenom, pristup putem HFC/KDS tehnologija, s obzirom na cjenovne i funkcionalne karakteristike, na maloprodajnom tržištu širokopojasnog pristupa internetu predstavlja supstitut usluzi pristupa FTTx tehnologija.

3.3.1.4 Pristup putem iznajmljenih linija

Pristup putem iznajmljenih linija karakteriše velika brzina, sigurnost, maksimalna pouzdanost, istovremeni pristup internetu za veći broj korisnika, kao i mogućnost stalnog priključenja računarskog sistema na internet, što uslovljava i značajne funkcionalne i cjenovne razlike u odnosu na uslugu širokopojasnog pristupa putem FTTx tehnologije. Stoga je pristup putem iznajmljenih linija namijenjen poslovnim subjektima i velikim preduzećima, čija je poslovna komunikacija zasnovana na potrebi stalne prisutnosti na internetu, kao i prenosa podataka velikim brzinama.

S obzirom na namjenu i cjenovne karakteristike, primjenjujući SSNIP test, Agencija zaključuje da ova usluga pristupa putem iznajmljenih linija nije supstitut pristupu putem FTTx tehnologije.

3.3.1.5 Fiksni bežični pristup

Fiksni bežični pristup je u Crnoj Gori u relevantnom periodu bio zastupljen putem WiMAX tehnologije i WiFi tehnologije.

Fiksni bežični pristup putem WiMAX tehnologije

Uslugu širokopojasnog pristupa internetu putem WiMAX tehnologije na maloprodajnom tržištu u relevantnom periodu pružao je samo Mtel sa ukupnim učešćem od oko 1,23%. Pokrivenost populacije ovom vrstom usluge na prostoru Crne Gore je ograničena na prostoru pojedinih urbanih cjelina u okviru crnogorskih gradova. Kvalitet pristupa zavisi od fizičkih prepreka, kao i od broja krajnjih korisnika među kojima se dijele resursi, a adekvatno dimenzionisanje pristupa putem WiMAX tehnologije iziskuje znatna ulaganja, što upućuje na zaključak da ova usluga nije supstitut u odnosu na FTTx. Zbog toga se ne može očekivati da će mali ali značajan porast cijena dovesti do prelaska korisnika sa FTTx pristupa na korišćenje ove tehnologije.

Tokom vremenskog perioda obuhvaćenog analizom broj krajnjih korisnika usluge širokopojasnog pristupa putem WiMAX tehnologije je opao u odnosu na poslednji analizirani period, usljed nedovoljne pokrivenosti i nedovoljnog kvaliteta usluge.

Shodno funkcionalnim karakteristikama navedene usluge i učešću broja korisnika koji koriste uslugu fiksnog bežičnog pristupa putem WiMAX tehnologije, Agencija smatra da usluga fiksnog bežičnog pristupa putem WiMAX tehnologije nije supstitut uslugama zasnovanim na FTTx pristupu.

Fiksni bežični pristup putem Wi-Fi tehnologije

U relevantnom vremenskom periodu ovu uslugu u Crnoj Gori su na kraju relevantnog perioda (31.12.2020.godine) nudili ASP, NetMont, Orion Telekom, WIMAX Montenegro i Teleeye sa ukupnim učešćem od oko 1,5%.

Usluga fiksnog bežičnog pristupa putem Wi-Fi tehnologije u relevantnom periodu se pružala na osnovu trajanja nezavisno od količine prenesenih podataka. Shodno funkcionalnim karakteristikama navedene usluge i učešću broja korisnika koji koriste uslugu fiksnog bežičnog pristupa putem Wi-Fi tehnologije Agencija smatra da usluga fiksnog bežičnog pristupa putem Wi-Fi tehnologije nije supstitut FTTx pristupu putem optičkih vlakana i da ne treba da bude dio ovog maloprodajnog tržišta.

3.3.1.6 Pristup putem mobilnih mreža

Širokopolasni pristup internetu putem mobilnih mreža omogućava velike brzine. Međutim, brzina prenosa zavisi od karakteristika pristupne tehnologije, kvaliteta prijemnog signala, blizine bazne stanice i broja korisnika koji u isto vrijeme ostvaruje pristup internetu. Shodno navedenom, operatori koji usluge širokopolasnog pristupa pružaju putem mobilnih mreža, svojim krajnjim korisnicima ne garantuju minimalnu brzinu pristupa koja će im biti omogućena, a što nije slučaj kada se širokopolasni pristup internetu pruža putem fiksnih mreža. Takođe, tehničko ograničenje koje je karakteristično za širokopolasni pristup putem mobilnih mreža je nemogućnost pružanja paketa usluga putem ove vrste pristupa. Naime, putem mobilne mreže trenutno nije moguće pružanje usluge televizije na način kako je to moguće putem FTTx tehnologije (zagarantovani kvalitet). Takođe, pristup putem mobilnih mreža nije uporediv sa pristupom putem FTTx tehnologije iz razloga što u relevantnom periodu nijedan mobilni operator nije nudio neograničenu količinu podataka, a isto je uobičajena praksa u slučaju FTTx pristupa.

Shodno navedenom, a polazeći od činjenice da korisnik širokopolasnog pristupa internetu putem mobilnih mreža u relevantnom periodu nema mogućnost izbora paketa s neograničenim internet saobraćajem, i da većina korisnika danas koristi pakete s neograničenim saobraćajem Agencija je zaključila da širokopolasni pristup internetu putem mobilnih mreža na maloprodajnom tržištu širokopolasnog pristupa internetu ne predstavlja supstitut usluzi pristupa putem FTTx tehnologija. Agencija će u narednom periodu pratiti dalji razvoj usluge pristupa internetu putem mobilnih mrežai uticaj iste na tržište širokopolasnog pristupa internetu.

Shodno postojećem nivou primijenjenih tehnologija, funkcionalnim karakteristikama, kao i ograničenoj pokrivenosti odgovorajućim signalom, a u određenoj mjeri i uzimajući u obzir i cjenovne karakteristike, usluga pristupa internetu putem mobilnih mreža ne predstavlja supstitut usluzi putem FTTx tehnologija, već prije komplementarnu uslugu koju će korisnici koristiti u

situacijama kada imaju potrebu za pogodnostima koju im navedena usluga nudi u pogledu mobilnosti.

3.3.1.7 Pristup putem satelitskih veza

Pristup putem satelitskih veza se koristi u slučajevima kada je potrebno uspostaviti vezu na mjestima gdje ne postoji zemaljska infrastruktura. Velike udaljenosti koje mora preći signal, uzrokuju kašnjenja u komunikaciji i korisnici na raspolaganju mogu imati jedino ograničen skup usluga malih zahtjeva za propusnošću i koje se ne odvijaju u stvarnom vremenu, pri čemu su aplikacije poput videokonferencija neprimjenjive, pa se ne koristi za povezivanje u slučaju bilo kog alternativnog rješenja.

Osim prethodno navedenog, širokopolasni pristup internetu putem satelitskih veza u odnosu na pristup putem FTTx-a ima još nekoliko ograničenja koja onemogućavaju njihovu uporedivost. Naime, za razliku od tarifnih paketa putem FTTx pristupa, korisnik širokopolasnog pristupa internetu putem satelitskih veza nema mogućnost odabira paketa s neograničenim saobraćajem. S obzirom da većina korisnika danas koristi pakete s neograničenim saobraćajem, Agencija smatra da usluga širokopolasnog pristupa internetu putem satelitskih veza nije supstitut usluzi pristupa putem FTTx putem bakarne parice.

Shodno navedenom, Agencija će zbog specifičnosti ove usluge pratiti njen razvoj u predstojećem periodu, ali shodno navedenim cjenovnim i funkcionalnim razlikama smatra da ista nije supstitut usluzi pristupa putem FTTx tehnologije.

3.3.1.8 Supstitutivnost maloprodajnih usluga širokopolasnog pristupa internetu u pogledu cijena

Krajnji korisnici imaju različite zahtjeve za brzinama kao posljedicu različitih obrazaca korišćenja i različitog stepena istovremenog korišćenja od strane više uređaja/usluga putem širokopolasnog pristupa. Agencija uzima kao polazište da će krajnji korisnik procijeniti sve važeće pretplate za širokopolasni pristup koje su relativno slične po pitanju cijena kao supstitutivne, bez obzira na pristupnu tehnologiju. Za krajnje korisnike koji na neki način koriste širokopolasni pristup to znači da zahtjev za kapacitetom koji ne može biti pokriven ADSL pretplatom, usluga zasnovana na VDSL-u može biti alternativa, uz usluge zasnovane na HFC/KDS-u i FTTx tehnologijama. Za krajnje korisnike sa zahtjevima za potrošnjom usluga većih brzina nego što se trenutno nudi putem bakarne mreže, širokopolasne usluge zasnovane na HFC/KDS-u ili optičkim mrežama su jedine alternative. Za krajnje korisnike s izuzetno velikom potrebom za uslugama velikih brzina, širokopolasne usluge zasnovane na optičkim mrežama mogu se činiti kao jedina alternativa.

S obzirom da nema osnova za povlačenje jasnih i nedvosmislenih granica između različitih kategorija krajnjih korisnika prema načinu korišćenja i prema potrebama za brzinama na ovom maloprodajnom tržištu, Agencija smatra da nema osnova ni za povlačenje jasnih, nedvosmislenih granica između različitih širokopolasnih usluga koje se mogu ponuditi i isporučiti putem različitih brzina i pristupnih tehnologija. To može biti primjer *streaming* filmova, serija i sportskih događaja, i drugih usluga koje koriste mnogi korisnici na maloprodajnom nivou. Zahtjev za brzinom koji se

odnosi na potrošnju ovih *streaming* usluga zavisi od nekoliko faktora, uključujući i kvalitet sadržaja koji se prenosi i broj istovremenih korisnika različitih usluga putem širokopojasnog pristupa. Na primjer, neki krajnji korisnici mogu ocijeniti da xDSL nije prikladan za streaming, dok drugi smatraju da je xDSL zadovoljavajuća alternativa njihovim potrebama. Kako se zahtjevi za kapacitetom različitih kategorija korisnika, kao i korišćenje širokog opsega različitih usluga u okviru paketa ne mogu tretirati u odnosu na standardizovanu uslugu širokopojasnog pristupa internetu, Agencija smatra da nema osnova za jasno i nedvosmisleno razgraničavanje između dvije ili više kategorija krajnjih korisnika, što bi moglo poslužiti kao osnov za definisanje različitih tržišta usluga na ovom relevantnom tržištu, a na osnovu zahtjeva u pogledu kapaciteta ili korišćenja različitih usluga.

Rasponi cijena za maloprodajne usluge širokopojasnog pristupa sa različitim brzinama i na različitim tehnologijama, na kraju 2020. godine ukazuje da postoji visok stepen cjenovne supstitucije na strani tražnje na maloprodajnom nivou, a što se može zaključiti iz Tabela br. 2 i br. 3.

	2 Mbit/s < x < 30 Mbit/s (EUR)	30 Mbit/s =< x < 100 Mbit/s (EUR)	=> 100 Mbit/s (EUR)
Cijena	11,66 – 20,67	15,20 – 33,50	23,66 – 61,99

Tabela br. 2: Supstitucionost između opsega brzina za standalone pakete u pogledu cijena koji su bili u komercijalnoj ponudi za nove korisnike na kraju 2020.godine

Izvor: Podaci koje su dostavili operatori

	2 Mbit/s < x =< 30 Mbit/s (EUR)	30 Mbit/s < x <= 100 Mbit/s (EUR)	=> 100 Mbit/s (EUR)
Cijena	11,66 - 51,90	15,20 - 51,90	23,66 – 67,89

Tabela br. 3: Supstitucionost između opsega brzina za standalone pakete u pogledu cijena za standalone, duo, trio i quadro pakete koji su bili u komercijalnoj ponudi za nove korisnike na kraju 2020.godine

Izvor: Podaci koje su dostavili operatori

Navedeno pokazuje da će hipotetičko povećanje cijene od 5-10% podstaknuti korisnika da bira proizvod u susjednoj kategoriji brzina, tj. da takvo povećanje cijena nije isplativo. To znači da postoji supstitucija između intervala brzina, te da se dva susjedna intervala mogu posmatrati kao da pripadaju istom tržištu. Agencija se prvenstveno oslanja na supstitucionost u pogledu cijena kod različitih opsega brzina za različite tehnološke platforme, kako bi potvrdila postojanje lanca supstitucije. Agencija nije identifikovala nikakav jasan prekid u lancu supstitucije na ovom maloprodajnom tržištu, što je i jasan stav sadržan u Eksplanatornom dokumentu uz Preporuku Evropske komisije o relevantnim tržištima iz 2014. godine.

Na osnovu supstitucionosti u pogledu cijena kod različitih opsega brzina na različitim tehnologijama, Agencija smatra da na strani tražnje postoji dovoljan stepen supstitucije. Polazeći od neprekidnosti u lancu supstitucije između različitih kategorija brzina fiksnog širokopojasnog pristupa, Agencija zaključuje da postoji dovoljan stepen supstitucije na strani tražnje za usluge zasnovane na xDSL, FTTx, KDS/HFC tehnologijama.

3.3.2 Zaključak o supstituciji na strani tražnje – maloprodajni nivo

Agencija je zaključila da tražnja za uslugom veleprodajnog centralnog pristupa koji se pruža na fiksnoj lokaciji za proizvode za masovno tržište proizilazi iz tražnje za uslugama širokopojasnog pristupa internetu koje se pružaju na maloprodajnom nivou, koje su zasnovane na:

- pristupu putem optičkog vlakna (FTTx);
- xDSL pristupu putem bakarne parice;
- pristupu putem HFC/KDS.

nezavisno od toga da li se određeni pristup nudi samostalno ili kao sastavni dio paketa elektronskih komunikacionih usluga.

3.3.3 Karakteristike tržišta veleprodajnog centralnog pristupa u Crnoj Gori

Tokom relevantnog perioda Crnogorski Telekom je jedini nudio veleprodajne usluge centralnog pristupa na fiksnoj lokaciji za proizvode za masovno tržište u cilju pružanja maloprodajne usluge širokopojasnog pristupa.

Operator koji želi krajnjem korisniku pružati uslugu širokopojasnog pristupa internetu, a nema izgrađenu sopstvenu pristupnu infrastrukturu na cijelom području Crne Gore, trenutno na tržištu veleprodajnog centralnog pristupa koji se pruža na fiksnoj lokaciji za proizvode za masovno tržište može koristiti samo *bitstream* pristup koji nudi Crnogorski Telekom.

Agencija je nakon ranije sprovedenih analiza veleprodajnog tržišta *bitstream* pristupa nametnula regulatorne obaveze transparentnosti, nediskriminatornosti, troškovnog i odvojenog računovodstva, čime je kreirala regulatorni ambijent koji je ispunjavao sve pretpostavke da novi ili potencijalni operatori iznajmljivanjem veleprodajnih inputa od Crnogorskog Telekom-a, kao operatora sa značajnom tržišnom snagom, realizuju poslovne strategije nastupa na tržište i predstavljaju tzv. konkurenciju baziranu na uslugama (eng. *service based competition*).

Uprkos implementaciji svih regulatornih obaveza i mogućnosti u skladu sa konceptom Ljestvice ulaganja (eng. *Ladder of investment*) izostao je interes potencijalnih ili novih operatora za iznajmljivanjem veleprodajnih inputa Crnogorskog Telekom-a.

Mtel i Telemah koji pružaju maloprodajne usluge širokopojasnog pristupa na fiksnoj lokaciji posjeduju uglavnom optičku infrastrukturu, konkurišući jednom ili više operatora optičkih vlakana sa različitim područjima pokrivanja. U svrhu pružanja usluge širokopojasnog pristupa internetu na maloprodajnom nivou, operatori Mtel i Telemach grade svoju infrastrukturu do krajnjeg korisnika.

Crnogorski Telekom, za razliku od navedenih operatora pored optičke infrastrukture posjeduje i infrastrukturu u potpunosti ili djelimično baziranu na bakarnim paricama, tako da veleprodajne usluge može nuditi na obje vrste infrastrukture.

3.3.4 Veleprodajno tržište centralnog pristupa

U analizi ovog tržišta iz 2017. godine, Agencija je u Veleprodajno tržište centralnog pristupa koje se pruža na fiksnoj lokaciji za proizvode za masovno tržište uključila sljedeće usluge:

- *bitstream* ADSL uslugu, sa podrazumijevanim sljedećim tačkama preuzimanja saobraćaja između operatora koji pruža uslugu i operatora koji koristi uslugu:
 - o tačka pristupa na IP nivou,
 - o tačka pristupa na Ethernet nivou,
 - o tačka pristupa na DSLAM-u/OLT-u ili odgovarajućoj tački.
- uslugu širokopojasnog pristupa koju Crnogorski Telekom pruža za sopstvene potrebe,

nezavisno od toga da li se radi o pristupnoj tehnologiji na bazi bakarne parice, optičkog vlakna ili hibridnog rješenja (koje podrazumijeva korišćenje i bakarne parice i optičkog vlakna).

U skladu sa Eksplanatornim dokumentom uz Preporuku Evropske komisije o relevantnim tržištima iz 2014. godine, veleprodajno tržište centralnog pristupa čine proizvodi koji se operatorima korisnicima nude na višim centralizovanim nivoima mreže, zavisno od konfiguracije mreže operatora pružaoca usluge.

Da bi se krajnjim korisnicima omogućio širokopojasni pristup Internetu ili odgovarajućoj usluzi prenosa podataka, neophodno je da postoji adekvatni prenosni kanal koji je u stanju da obezbijedi protok podataka u oba smjera u potrebnim brzinama da bi se realizovala željena usluga. Stoga, operatori koji svojim krajnjim korisnicima žele da pruže usluge zasnovane na širokopojasnom pristupu imaju mogućnost da izgrade mrežu koja će obezbijediti takve prenosne kanale, zatim da obezbijede veleprodajne usluge lokalnog pristupa mreži vertikalno integrisanog operatora putem razvezanog pristupa lokalnoj petlji ili da obezbijede uslugu *bitstream* pristupa vertikalno integrisanog operatora kako bi došli do lokacija krajnjih korisnika koje opslužuju.

Naime, pristup mreži se teoretski može obezbijediti na nekoliko mrežnih nivoa, pa su stoga mrežne infrastrukture tipično segmentirane prema proizvodima za pristup mreži, a svaki od njih može potencijalno biti repliciran shodno zahtjevima operatora korisnika/tržioca pristupa. Potpuna replikacija usluge mrežnog pristupa ostvaruje se sa izgradnjom/uspostavljanjem čitavog prenosnog kanala za pristup do lokacije krajnjeg korisnika, odnosno lokalnog pristupa.

Operatori koji ne posjeduju sopstvenu mrežnu infrastrukturu i kojima je potrebno da obezbijede pristup do krajnjeg korisnika, trenutno se oslanjaju na dva različita veleprodajna inputa kako bi formirali usluge na maloprodajnom tržištu, tj. na veleprodajnu uslugu koja se zasniva na fizičkom razvezanom pristupu lokalnoj petlji i na veleprodajnu uslugu *bitstream* pristupa.

Osnovni elementi koji karakterišu veleprodajnu uslugu *bitstream* pristupa su:

- pristupni link velike brzine do krajnjeg korisnika koji obezbjeđuje operator pružalac veleprodajne usluge;

- propusni opseg za širokopojasni saobraćaj u oba smjera koji omogućava operatorima korisnicima da svojim krajnjim korisnicima ponude usluge sa dodatnom vrijednošću i
- operatori korisnici imaju mogućnost da svoje usluge diferenciraju u odnosu na operatora pružaoca veleprodajne usluge promjenom tehničkih karakteristika i/ili korišćenjem sopstvene mreže u manjoj ili većoj mjeri, u zavisnosti od tačaka preuzimanja saobraćaja.

U skladu sa preporukom Evropske komisije o relevantnim tržištima koja su podložna prethodnoj regulaciji iz 2014. godine, tržište veleprodajnog centralnog pristupa koji se pruža na fiksnoj lokaciji za proizvode za masovno tržište, obuhvata *bitstream* pristup na fiksnoj lokaciji.

3.3.4.1 Usluga *bitstream* pristupa internetu, u skladu sa stavom ERG

Prema dokumentu ERG vezano za *bitstream* pristup²⁵, postoje različite tačke preuzimanja DSL saobraćaja između operatora koji pruža uslugu i operatora koji koristi navedenu uslugu. Tačka pristupa, odnosno preuzimanja saobraćaja, određuje mogućnost kontrole tehničkih parametara koji utiču na samu xDSL uslugu pruženu krajnjem korisniku, te mogućnost korišćenja sopstvene mreže umjesto mreže bivšeg monopoliste. Sljedeća slika prikazuje tačke preuzimanja DSL saobraćaja:

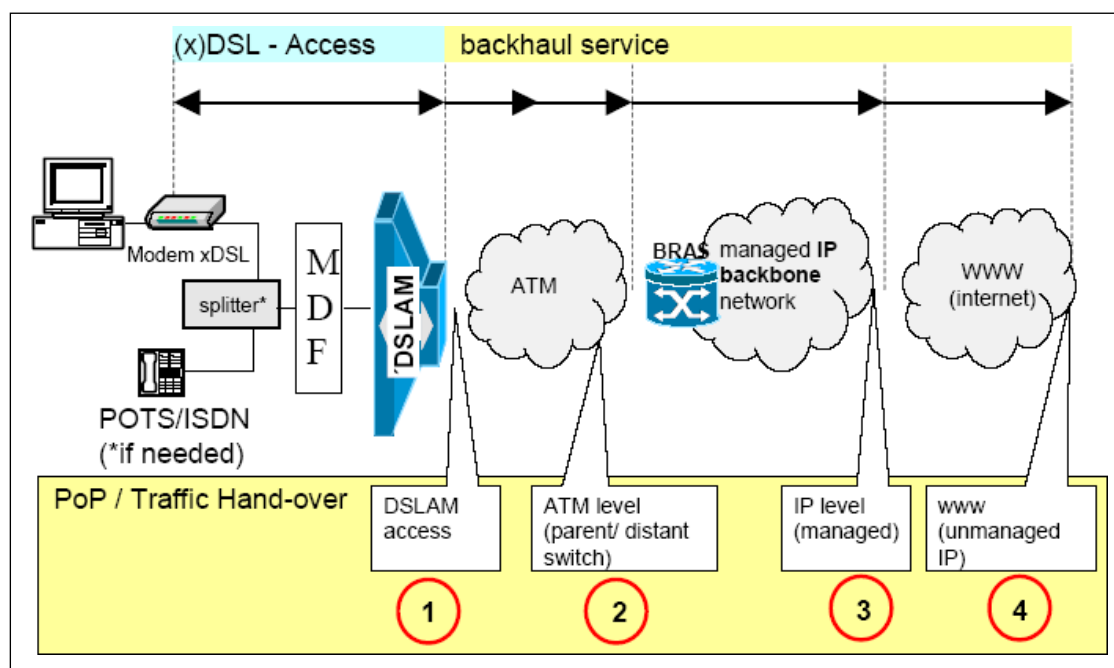

Slika 9. Tačke preuzimanja DSL saobraćaja

Prikazane tačke pristupa, tj. preuzimanja saobraćaja, daju operatoru različite mogućnosti prilikom kreiranja sopstvenih usluga, odnosno određuju nivo do kojeg operator može dodati vrijednost usluzi koju koristi od bivšeg monopoliste. Što je tačka pristupa dalje od MDF-a, operator ima manje mogućnosti da napravi razliku između sopstvene usluge i usluge koju nudi bivši monopolista. U nastavku su opisane mogućnosti koje nudi pojedina tačka preuzimanja saobraćaja.

²⁵ Dokument ERG Common position on wholesale bitstream access, ERG (03) 33 rev 2

Tačka 1 predstavlja tehničko rješenje kod kojeg bivši monopolista pruža DSL pristupni vod i predaje saobraćaj operatoru korisniku usluge neposredno iza DSLAM-a. U ovom slučaju operator korisnik je fizički prisutan na DSLAM-u (najčešće tako što je povezan na parent switch DSLAM-a²⁶), pri čemu sam obezbjeđuje sopstvenu backhaul mrežu²⁷, a što mu omogućava da sam u potpunosti određuje parametre kvaliteta usluge kroz sopstvenu mrežu jezgra (eng. *Core network*), baziranu na ATM i/ili IP, kao npr. niži faktor zagušenja, IP QoS²⁸, itd. Drugim riječima, operatori imaju mogućnost izbora jednog ili više profila na instaliranim DSLAM-ovima (koje će bivši monopolista konfigurirati, prema zahtjevima operatora i u skladu sa tehničkim mogućnostima), a u skladu s tim mogu krajnjem korisniku pružiti DSL uslugu sa različitim tehničkim karakteristikama. Ova opcija traži veliko početno ulaganje od strane operatora kako bi mogao biti prisutan na DSLAM-u.

Tačka 2 predstavlja tehničko rješenje kod kojeg bivši monopolista pruža DSL pristupni vod, uključujući i backhaul uslugu, odnosno vrši predaju saobraćaja operatoru korisniku na ATM/MPLS/IP nivou²⁹. Operator korisnik ima mogućnost da podijeli virtuelne puteve u virtuelne kanale, i da na taj način kontroliše kvalitet usluge do krajnjeg korisnika³⁰. Nadalje, u ovom slučaju operator upravlja sopstvenim BRAS-om (eng. *Broadband Access Server*), a time ima mogućnost mijenjanja IP QoS parametara saobraćaja svojih korisnika. Stoga operator korisnik može ponuditi uslugu različitih tehničkih karakteristika od one koju pruža bivši monopolista, jer može mijenjati parametre kvaliteta usluge, kao što su različiti faktori zagušenja od onih koje obezbjeđuje bivši monopolista.

Tačka 3 predstavlja tehničko rješenje kod kojeg bivši monopolista pruža DSL pristupni vod uključujući i backhaul uslugu, te vrši predaju saobraćaja operatoru korisniku na IP nivou. S obzirom da je saobraćaj tuneliran kroz upravljivu IP mrežu (privatna IP mreža), kvalitet usluge može biti garantovan. Operator korisnik koristi BRAS bivšeg monopoliste, kao i sopstveni BRAS, a može dobiti garantovane parametre kvaliteta tuneliranja. U slučaju korišćenja sopstvenog BRAS, operator mora uzeti u obzir zahtjeve bivšeg monopoliste, kako bi se usluga implementirala u skladu sa važećim sigurnosnim normama, pri čemu ti zahtjevi moraju biti nediskriminatorni i takvi da ne spriječavaju ili bez opravdanih razloga ne otežavaju pristup mreži bivšeg monopoliste. Diferencijacija usluge je moguća do tog nivoa da operator može, u slučaju da je ponuđeno, pregovarati različite faktore zagušenja s bivšim monopolistom ili ima druge mogućnosti da utiče na vezu do krajnjeg korisnika, s obzirom da on završava dolaznu vezu prema krajnjem korisniku, na način da ima mogućnost mijenjanja IP QoS parametara saobraćaja svojih korisnika. Međutim, kontrola kvaliteta usluge je u ovom slučaju ograničena, i manja je nego u prethodnoj varijanti.

²⁶ Ovdje se mora uzeti u obzir da DSLAM oprema najčešće nije pravljen za istovremeno korišćenje od strane više operatora, tj. za povezivanje više nezavisnih provajdera usluga. Zbog ugraničenja broja interfejsa za uplink na potrebni minimum, operator korisnik može biti povezan i preko parent switcha od DSLAM-a

²⁷ ATM, MPLS ili IP backbone.

²⁸ Kvalitet usluge (*Quality of Service*)

²⁹ ATM širokopojasno pristupno čvorište (*ATM node*) ili odgovarajući tehnološki nivo

³⁰ Moguće samo u dogovoru s operatorom, jer se kontrola privatnih virtuelnih kanala podešava na DSLAM-u

Tačka 4 predstavlja tehničko rješenje kod kojeg bivši monopolista pruža DSL pristupni vod i prenos saobraćaja, uključujući i direktnu vezu na javnu IP mrežu (internet). Na ovom nivou usluga koju bivši monopolist nudi operatoru je tehnički ista kao i usluga koju bivši monopolist nudi svojim krajnjim korisnicima. Naime, u ovom slučaju operator korisnik ne treba da posjeduje sopstvenu infrastrukturu, već samo pod svojim imenom distribuira i naplaćuje uslugu. S obzirom da operator nema mogućnost da ponudi uslugu različitih tehničkih karakteristika od one koju nudi bivši monopolista, ovdje se radi o preprodaji usluga. S obzirom da prve tri tačke pristupa daju operatoru mogućnost da pravi razliku između proizvoda koje nudi bivši monopolist, što nije moguće na četvrtoj tački pristupa, preprodaja se ne smatra *bitstream* pristupom.

3.3.4.2 Usluga *bitstream* pristupa na drugim tačkama pristupa kao supstitut usluzi *bitstream* pristupa na IP nivou

Kao što je već navedeno, različite tačke pristupa daju operatoru različite mogućnosti pri pružanju usluge različite od one koju nudi bivši monopolist na maloprodajnom nivou. Pružanje usluge *bitstream* pristupa na pojedinoj tački pristupa zavisi od arhitekture mreže bivšeg monopoliste. Stoga je u ovom dijelu razmatrana mogućnost jesu li usluga *bitstream* pristupa na ATM nivou i usluga *bitstream* pristupa na DSLAM-u supstitutivne usluge usluzi *bitstream* pristupa na IP nivou, pri čemu se posmatrana usluga *bitstream* pristupa zasniva na ADSL tehnologiji putem bakarne parice.

Usluga *bitstream* pristupa na ATM/Ethernet nivou

Većina pristupnih mreža ranije generacije bila je orijentisana na korišćenje tehnologije ATM, koja pokazuje dobra svojstva u pogledu kvaliteta usluge koju pruža višim protokolarnim slojevima. Međutim, nedovoljna efikasnost ATM-a u situacijama kada se na mrežnom sloju koristi IP protokol, kao i složeni mehanizmi slanja ćelija na veći broj krajnjih odredišta doveli su do orijentacije dizajnera pristupnih mreža na Ethernet protokol, koji se jednostavno integriše sa IP-om. Ethernet mreža koristi se za usluge u širokopojasnom pristupu internetu, video i govorne usluge, a podržava višestruke strateške usluge uključujući ADSL, IP/VPN i VoIP. Ta je mrežna tehnologija bolja od ATM-a, može podržavati izgradnju VDSL2, laganano se može proširiti da bi zadovoljila veći porast saobraćaja, a može se veoma dobro prilagoditi za multimedijalne usluge. Isto tako može poslužiti i kao NGN jezgro za zamjenu PSTN-a.

Uzevši u obzir realnu pretpostavku da će se mreže novih operatora uglavnom zasnivati na IP tehnologiji, Agencija smatra da se usluga *bitstream* pristupa na ATM nivou ne može smatrati supstitutom usluge *bitstream* pristupa na IP nivou. Međutim, saglasno stavu ERG o regulatornim principima u vezi pristupa mrežama sljedeće generacije i činjenicu da Ethernet protokol doprinosi razvoju inovativnih usluga, te činjenici da bi Ethernet mogao u perspektivi u potpunosti zamijeniti ATM, potrebno je u dimenziju usluga relevantnog tržišta uključiti i uslugu *bitstream* pristupa na Ethernet nivou.

Usluga *bitstream* pristupa na DSLAM-u

Na bazi usluge *bitstream* pristupa na DSLAM-u operator je u mogućnosti da ponudi na maloprodajnom nivou uslugu ekvivalentnu onoj koju pruža na bazi usluge *bitstream* pristupa na IP nivou. Štaviše, s obzirom da na bazi *bitstream* pristupa na DSLAM-u novi operator ima veću kontrolu pružanja usluge širokopojasnog pristupa na maloprodajnom nivou, a time i veće mogućnosti da diferencira uslugu koju nudi svojim krajnjim korisnicima od one koju nudi bivši monopolista, Agencija smatra da bi operator korisnik usluge *bitstream* pristupa na IP nivou, u slučaju hipotetičkog povećanja cijene navedene usluge, bio spreman zamijeniti istu sa uslugom *bitstream* pristupa na DSLAM-u.

Stoga, Agencija smatra uslugu *bitstream* pristupa na DSLAM-u zamjenskom uslugom usluzi *bitstream* pristupa na IP nivou.

3.3.4.3 Usluga *bitstream* pristupa koja se bazira na naprednim tehničkim rješenjima u pristupnoj mreži (NGN) kao supstitut usluzi *bitstream* pristupa zasnovanom na ADSL tehnologiji putem bakarne parice

Ulaganjima u pristupnu mrežu, operatori polažu optičke kablove bliže krajnjem korisniku ili do krajnjeg korisnika, odnosno postojeću bakarnu paricu zamjenjuju djelimično ili u potpunosti optičkim kablom, sa ciljem da krajnjim korisnicima ponude kvalitetnije usluge po većim pristupnim brzinama, uz manje operativne troškove.

Pristupne mreže nove generacije obuhvataju sljedeća moguća tehnička rješenja, odnosno mrežne arhitekture:

- koncept optičkog vlakna do uličnog kabineta (*FttCab*, *Fiber to the Cabinet*), kod kojeg se od krajnjeg korisnika do uličnog kabineta koristi bakarna parica, a od uličnog kabineta do glavnog razdjelnika optički kabal;
- koncept optičkog vlakna do zgrade (*FttB*, *Fiber to the Building*), kod kojeg se od krajnjeg korisnika do distribucione tačke (instalacioni ormarić) unutar zgrade koristi bakarna parica, a od zgrade do glavnog razdjelnika optički kabal;
- koncept optičkog vlakna do stana (*FttH*, *Fiber to the Home*), kod kojeg se postojeća bakarna parica u potpunosti zamjenjuje optičkim kablom od glavnog razdjelnika operatora do krajnjeg korisnika.

Ulaganjima u pristupnu infrastrukturu operatori mogu skraćivati bakarnu paricu na način da se ista zamjenjuje optičkim kablom od glavnog razdjelnika do uličnog kabineta (*FttCab* - *Fiber to the Cabinet*) ili druge sabirne tačke u fiksnoj elektronskoj komunikacionoj mreži (slika 10). Unutar uličnog kabineta ili neke druge sabirne tačke pristupni operator postavlja DSLAM i putem VDSL tehnologije omogućava krajnjim korisnicima brži prenos podataka u odnosu na prenos podataka putem ADSL tehnologije.

S obzirom na ograničenja postojećih bakarnih parica, nemoguće je svim paricama u nekom kablju dodijeliti neku xDSL tehnologiju. Naime, u takvom scenariju međusobni štetni uticaj (tzv. *preslušavanje*) između parica dolazi do izražaja i dodatno bi ograničavao domet i kvalitet prenosa. Takođe, svi korisnici nemaju isti kvalitet usluge širokopojsnog pristupa internetu i IP televizije, a česta je pojava da pojedine bakarne parice unutar kablja uopšte ne podržavaju navedene usluge. Imajući ovo u vidu za očekivati je da će operatori u nekom narednom periodu ulagati u pristupnu infrastrukturu, kako bi zadovoljili potrebe korisnika, odnosno kako bi ponudili široki opseg naprednih usluga (prenos višekanalnog HDTV signala, VoD, video-konferencijske usluge, VoIP ...).

Moguća tehnička rješenja data su na narednim slikama³¹:

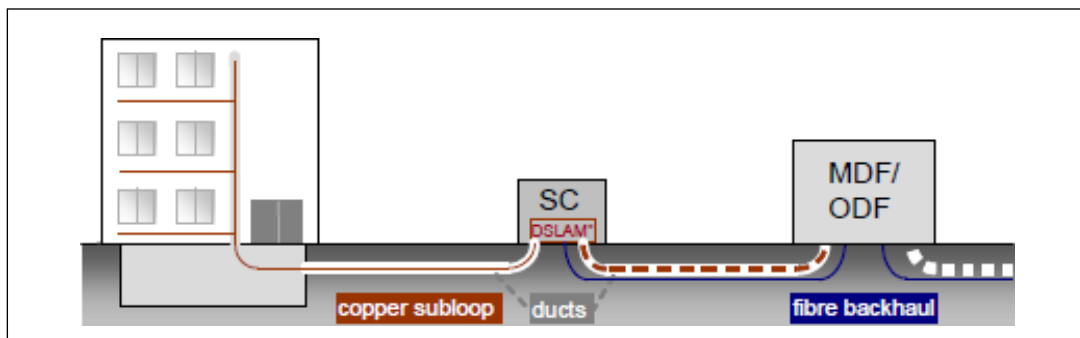

Slika 10: FttCab rješenje

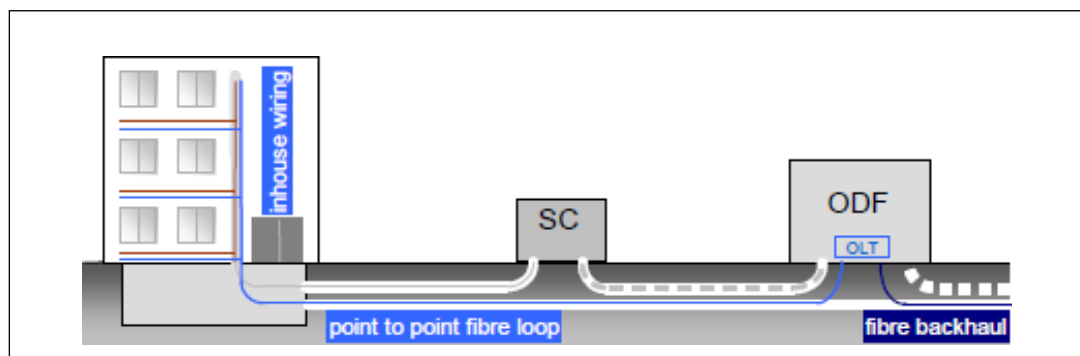

Slika 11: FttH rješenje (point-to-point)

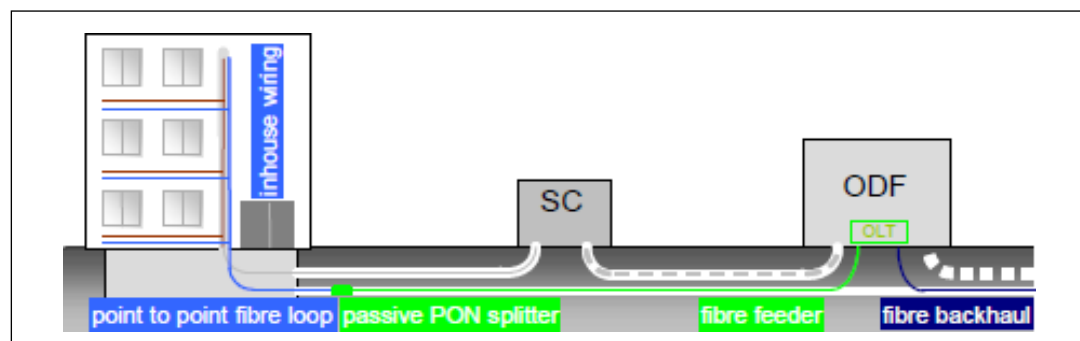

³¹ Izvor podataka: ERG Opinion on regulatory principles of NGA ERG (07) 16 rev.2

Slika 12: PON arhitektura (point-to-multipoint)

Pristupnu mrežu baziranu na FttH rješenju moguće je realizovati na sljedeće načine:

- povezivanje od tačke do tačke (point-to-point), sa direktnom vezom centrale i krajnjeg korisnika,
- pasivna optička mreža (PON), strukturirana na način da signal bude razdijeljen na više vlakana, kao i obrnuto, da se više optičkih signala kombinuje u jedno vlakno. Za dvosmjernu komunikaciju može se koristiti jedno ili dva vlakna, pri čemu ako se prenos realizuje po jednom vlaknu onda se dolazni i odlazni signali se razlikuju u talasnim dužinama.

Kako raste ponuda sadržaja za koji je potreban širokopojasni pristup internetu kao i uz sve veću potražnju za uslugom IP televizije, raste potražnja korisnika za većim kapacitetima, odnosno za širokopojasnim pristupom internetu. Evropska iskustva pokazuju da u takvim situacijama ADSL putem bakarne parice nije dovoljno efikasan, naročito kada je potreban istovremeni prenos govorne telefonije, interaktivnog videa i prenos podataka između krajnjih korisnika i lokalne centrale.

Saglasno tome, u proteklom periodu Crnogorski Telekom je ulagao u pristupnu infrastrukturu, u cilju zadovoljavanja narastajućih potreba korisnika, odnosno kako bi ponudio širok spektar usluga za koje je neophodno postavljanje optičkih kablova (prenos višekanalnog HDTV signala, videokonferencijski pozivi, VoD, VoIP...). Troškovi modernizacije/gradnje pristupnih mreža do krajnjih korisnika su veliki, ali dugoročno gledano ulaganje u pristup nove generacije (FttH) pruža mogućnost za velike i dugoročne uštede vezane za operativne troškove (OPEX) i što je još važnije platformu, odnosno osnovu za pružanje kvalitetnijih, inovativnih i potencijalno profitabilnijih usluga krajnjim korisnicima.

Crnogorski Telekom je, shodno praksi operatora iz Evropske unije, u analiziranom vremenskom periodu stavio u prvi plan navedene tehnologije (FttCab, FttB i FttH rješenja), koji je kako u funkcionalnom tako i u tehnološkom smislu naprednije rješenje od ranije u Crnoj Gori preovlađujuće ADSL tehnologije.

Što se tiče definicije tržišta, dosadašnje analize nacionalnih regulatornih agencija nisu pokazale značajne prekide u lancu supstitucije kada se uporede trenutne širokopojasne usluge na bazi bakra sa uslugama koje se pružaju preko optičkih vlakana. Zbog toga su pristupni proizvodi zasnovani na optičkim vlaknima (FTTN/VDSL i FTTH/B) uključeni u okviru veleprodajnog tržišta usluga centralnog pristupa s obzirom na sve veću dostupnost optičkih mreža i buduće planove razvoja operatora. S obzirom da je u relevantnom periodu za koji se radi ova analiza primijećen trend brzog povećanja tržišnog učešća korisnika, a imajući u vidu očekivani rast tražnje korisnika za sve većim kapacitetima i prenosnim brzinama širokopojasnog pristupa internetu, Agencija smatra da se usluga *bitstream* pristupa koja se zasniva na FttCab, FttH i FttB rješenjima može posmatrati kao supstitut usluge *bitstream* pristupa na IP nivou, zasnovanoj na ADSL tehnologiji putem bakarne parice.

3.3.5 Analiza stepena supstitucije na strani tražnje – veleprodajni nivo

Pri definisanju veleprodajnog tržišta i određivanja supstituta uslugama Veleprodajnog tržišta centralnog pristupa koji se pruža na fiksnoj lokaciji za proizvode za masovno tržište polazi se od opsega ovog tržišta, koje je definisano u Eksplanatornom dokumentu uz Preporuku Evropske komisije o relevantnim tržištima usluga iz 2014. godine i procijene da li se isti može proširiti uključivanjem sličnih usluga. Evropska komisija je definisala tržište Veleprodajnog centralnog pristupa koji se pruža na fiksnoj lokaciji za proizvode za masovno tržište kao relevantno tržište podložno *ex ante* regulaciji.

Imajući u vidu da je usluga *bitstream* pristupa definisana kao jedinstvena usluga, nezavisno od tehnologije putem koje se realizuje, nije razmatrana supstitucija između različitih tehnologija putem koje se može pružiti *bitstream* usluga, već supstitucija sa drugim načinima pružanja predmetne usluge kao što su potpuni ili dijeljeni pristup razvezanoj lokalnoj petlji i izgradnja pristupne mreže radi pružanja usluga za sopstvene potrebe.

Supstitucija na strani tražnje na veleprodajnom nivou će, stoga, imati za cilj da utvrdi da li, u slučaju da operator koji nudi veleprodajnu uslugu *bitstream* pristupa povisi njenu cijenu, operatori korisnici navedenu uslugu mogu zamijeniti korišćenjem veleprodajne usluge pristupa razvezanoj lokalnoj petlji ili izgradnjom pristupne mreže radi pružanja usluga za sopstvene potrebe.

3.3.5.1 Usluga razvezanog pristupa lokalnoj petlji kao supstitut *bitstream* usluzi

Usluga razvezanog pristupa lokalnoj petlji obuhvata uslugu potpuno razvezanog pristupa lokalnoj petlji ili uslugu dijeljenog pristupa lokalnoj petlji, kod koje ne dolazi do promjene vlasništva nad lokalnom petljom, a pruža se isključivo uz uslugu kolokacije.

Putem usluge potpuno razvezanog pristupa lokalnoj petlji novom operatoru je omogućena upotreba čitavog frekventijskog spektra lokalne petlje (bakarne parice). Nasuprot tome, kod usluge dijeljenog pristupa lokalnoj petlji novom operatoru omogućava samo upotrebu dijela frekventijskog spektra koji se nalazi iznad govornog opsega frekventnog spektra izdvojene lokalne petlje (bakarne parice), dok govorni opseg frekventijskog spektra razvezane lokalne petlje i dalje upotrebljava *incumbent* operator za pružanje svojih javno dostupnih telefonskih usluga.

Prema Eksplanatornom memorandumu³², veleprodajna usluga centralnog pristupa koji se pruža na fiksnoj lokaciji za proizvode za masovno tržište, i veleprodajna usluga lokalnog pristupa koji se pruža na fiksnoj lokaciji, čine dva različita relevantna tržišta podložna prethodnoj (*ex ante*) regulaciji. Navedena dva veleprodajna tržišta primarno se razlikuju po svojim tehničkim karakteristikama, različitim nivoima fleksibilnosti koji daju pri pružanju usluge krajnjem korisniku kao i lokacijama na kojima je omogućen pristup. Operator koji koristi veleprodajnu *bitstream* uslugu uglavnom neće smatrati uslugu razvezanog pristupa lokalnoj petlji supstitutom, iako putem nje može pružati istovjetnu uslugu na maloprodajnom nivou. Naime, operator koji koristi veleprodajnu uslugu

³² Dokumentat koji je objavljen uz Preporuku o relevantnim tržištima u sektoru elektronskih komunikacija koja su podložna *ex-ante* regulaciji

bitstream pristupa da bi pružao uslugu širokopojasnog pristupa na maloprodajnom nivou, bez znatnih troškova ne može preći na veleprodajnu uslugu razvezanog pristupa lokalnoj petlji.

Usluga razvezanog pristupa lokalnoj petlji daje operatoru veću fleksibilnost i kontrolu pri pružanju usluge krajnjem korisniku, s obzirom da operator upravlja DSLAM-om, i na taj način nudi krajnjem korisniku kompletnu uslugu, određujući tehničke i kvalitativne karakteristike usluge i pristupnu brzinu nezavisno od maloprodajne ponude incumbenta. Takođe, plan pridobijanja krajnjih korisnika putem usluge razvezanog pristupa lokalnoj petlji zavisi od poslovnih planova novog operatora i geografskim područjima u kojima želi da omogući pružanje ADSL pristupa postavljanjem DSLAM-ova, za razliku od usluge *bitstream* pristupa gdje *incumbent* određuje plan razvoja svoje mreže i novi operator se mora njemu prilagođavati.

Naime, operator koji koristi mrežu bivšeg monopoliste putem različitih oblika *bitstream* pristupa ne može u potpunosti uticati na tehničke i kvalitativne karakteristike usluge koju pruža krajnjem korisniku, kao u slučaju razvezivanja lokalne petlje. Što je operator bliži krajnjem korisniku, od tačke gdje se odvija preprodaja do tačke pristupa na DSLAM-u, može sve više uticati na kvalitet sopstvene usluge. Novi operatori mogu s manjim ulaganjima pridobiti krajnje korisnike, ali putem navedene usluge ne mogu u potpunosti diferencirati usluge koje im pružaju. Naime, operator putem *bitstream* usluge može nuditi samo brzine jednake ili niže od pristupnih brzina koje bivši monopolista nudi na maloprodajnom nivou, a osim toga ne može ni uticati na mogućnost pristupa krajnjem korisniku, jer plan razvoja mreže zavisi od bivšeg monopoliste.

Prema tome, obzirom na pomenute funkcionalne karakteristike veleprodajne usluge razvezanog pristupa lokalnoj petlji, kao i na činjenicu da za nove operatore predstavlja isuviše veliku investiciju, Agencija smatra da usluga razvezanog pristupa lokalnoj petlji na nivou veleprodaje ne predstavlja supstitut usluzi *bitstream* pristupa, pa je stoga i ne treba uključivati u relevantno tržište.

3.3.5.2 Izgradnja sopstvene infrastrukture kao supstituta *bitstream* usluzi

U ovom dijelu razmatrana je mogućnost da operator radi hipotetičkog povećanja cijena usluge *bitstream* pristupa počne graditi sopstvenu pristupnu infrastrukturu.

Gradnja sopstvene pristupne mreže do krajnjeg korisnika zahtijeva dug period i velika ulaganja, od kojih je većina nenadoknativa. Glavni pokretač novih ulaganja u sopstvenu pristupnu mrežu je dovoljan broj i gustina korisnika. Saglasno tome, jedino u situaciji postojanja dovoljnog broja i dovoljne gustine korisnika, izgradnja sopstvene infrastrukture bila bi odgovarajuća supstitucija usluzi *bitstream* pristupa koju nudi bivši monopolista.

Osim toga, saglasno Smjernicama Evropske komisije o analizama relevantnih tržišta, u situaciji kada je korisnik usluge suočen sa znatnim troškovima prelaska kako bi zamijenio uslugu A uslugom B, te dvije usluge ne bi trebalo uključiti u isto tržište.

Saglasno navedenom, Agencija smatra da hipotetičko povećanja cijena usluge *bitstream* pristupa na nivou veleprodaje neće biti dovoljan podsticaj izgradnji sopstvene pristupne infrastrukture, odnosno da izgradnja sopstvene pristupne mreže ne predstavlja supstitut usluzi *bitstream* pristupa.

3.3.5.3 Usluga širokopojasnog pristupa internetu za sopstvene potrebe (eng. *self supply*)

Usluge ovog relevantnog tržišta su predmet Referentne ponude operatora sa značajnom tržišnom snagom, ali nijesu zaživjele u komercijalnom smislu na crnogorskom tržištu, zbog odsustva tražnje za istim.

Saglasno preporukama Evropske komisije o relevantnim tržištima “u slučaju kada ne postoji komercijalno tržište i gdje bi se odsustvo regulacije moglo negativno odraziti na krajnje korisnike na maloprodajnom nivou, opravdano je ustanoviti “zamišljeno” tržište za potrebe potencijalne tražnje”. Dakle, u ovom slučaju se treba uključiti implicitno snabdijevanje *incumbenta* za sopstvene potrebe (eng. *self supply*).

Nadalje, u Eksplanatornom dokumentu iz 2014. godine (koji je referentan s obzirom da Agencija sprovodi ovaj krug analiza tržišta shodno Preporuci Evropske komisije o relevantnim tržištima iz 2014. godine) u Poglavlju o konceptu samosnabdijevanja (eng. *self supply*) strana 18, se decidno navodi: “u slučajevima kada je vjerovatna supstitucija tražnje, tj. kada veleprodajni operatori/tražioci pristupa mogu biti zainteresovani za nabavku veleprodajnih inputa od alternativnih operatora, opravdano je uzeti u obzir samosnabdijevanje (eng. *self supply*) alternativnih operatora u slučajevima kada:

- nemaju ograničenja u pogledu kapaciteta;
- njihovim mrežama ne nedostaje sveprisutnost koju očekuju operatori/tražioci pristupa,
- nemaju prepreka za brzi ulazak na veleprodajno tržište usluga“.

Dakle, prema evropskoj praksi, a kako je navedeno i u Eksplanatornom dokumentu, rasprostranjenost mreža ima značajnu ulogu u procjeni pitanja da li je pristup konkretnoj mreži zamjenjiv iz ugla tražnje.

S obzirom da mreža Mtel-a nije sveprisutna na relevantnom geografskom tržištu, odnosno rasprostranjenost mreže Mtel-a je manja od rasprostranjenosti mreže Crnogorskog Telekom-a, ocjenjujemo da se ne mogu uključiti usluge samosnadbijevanja Mtel-a u definiciju ovog tržišta. Crnogorski Telekom ima pokrivenost mrežom putem bakra i optike u svim opštinama (24), dok Mtel ima pokrivenost putem optike u 17 opština na teritoriji Crne Gore. Opštine koje nisu bile pokrivene optikom na kraju 2020.godine mrežom Mtela su: Andrijevića, Gusinje, Kolašin, Plav, Pljevlja, Šavnik i Žabljak.

Tretman samosnadbijevanja (eng. *self supply*) i geografski aspekti pokrivenosti mrežom su usko povezani sa procjenom snage direktnih cjenovnih ograničenja. Agencija je zaključila da se potencijalni tražilac usluge pristupa, u slučaju malog ali neznatnog povećanja veleprodajne cijene usluge pristupa mreži Crnogorskog Telekom-a, ne bi preorijentisao na korišćenje veleprodajne usluge pristupa mreži Mtel-a iz razloga ograničene geografske pokrivenosti i dodatnih troškova koje bi prouzrokovala takva preorijentacija.

Pokrivenost mrežom se uzima u obzir i prilikom utvrđivanja jačine indirektnih cjenovnih ograničenja, jer ograničena geografska pokrivenost smanjuje konkurentski pritisak koji vrše alternativni operatori te će, stoga, i snaga indirektnih cjenovnih ograničenja, odnosno njihovih krajnjih korisnika, takođe, biti ograničena.

U relevantnom periodu Crnogorski Telekom je bio jedini operator koji je bio u mogućnosti da pruža uslugu pristupa zasnovanoj na bakru i optici operatorima koji traže pristup na veleprodajnom tržištu centralnog pristupa. Naime, Crnogorski Telekom posjeduje razvijenu i široko rasprostranjenu infrastrukturu - pristupnu mrežu na bazi bakarne parice i optičkog kabela do krajnjih korisnika, građevinsku infrastrukturu (koja podrazumijeva pristup TK kablovskoj kanalizaciji) i objekte na kojima se može omogućiti kolokacija. Na taj način, iako stvarno veleprodajno tržište centralnog pristupa ne postoji na crnogorskom tržištu (iz razloga što nema tražnje za uslugama sa ovog tržišta, izuzimajući uslugu zakupa TK kanalizacije Crnogorskog Telekoma), može se zamisliti fiktivno tržište na kome bi na strani ponude bio prisutan samo Crnogorski Telekom, koji ovu uslugu pruža sebi samom (eng. *self supply*), za potrebe pružanja maloprodajnog fiksnog širokopojasnog pristupa internetu.

Agencija je, nadalje, razmatrala da li usluge operatora koji pružaju uslugu širokopojasnog pristupa internetu na maloprodajnom nivou mogu konkurentskim pritiskom uticati na određivanje cijene usluge centralnog pristupa mreži, te se samim tim uključiti u dimenziju usluga ovog tržišta. Zaključak je da ne postoji takav konkurentski pritisak koji bi onemogućio Crnogorski Telekom u namjeri da, u odsustvu regulacije usluge centralnog pristupa mreži, poveća cijenu navedene usluge pristupa od 5 do 10 %, s obzirom da korisnici nemaju mogućnosti da pređu na uslugu nekog drugog operatora koji bi bio u mogućnosti da replicira mrežnu infrastrukturu Crnogorskog Telekoma, te samim tim neće prevaliti višu cijenu veleprodajne usluge na cijenu usluge za krajnjeg korisnika.

Agencija zaključuje da u slučaju da Crnogorski Telekom i prenese navedeni porast cijene na operatora - korisnika, krajnji korisnici operatora koji bi koristili uslugu širokopojasnog pristupa internetu, uglavnom bi zamijenili uslugu tog operatora onom koju nudi Crnogorski Telekom zbog šire rasprostranjenosti navedene usluge od one koje nude ostali operatori putem sopstvene ili iznajmljene pristupne infrastrukture.

Na kraju, Agencija zaključuje da se u dimenziju usluga relevantnog tržišta treba uključiti usluga pristupa mrežnoj infrastrukturi koju Crnogorski Telekom pruža za sopstvene potrebe (eng. *self supply*) nezavisno da li se radi o pristupnoj tehnologiji na osnovu bakarne parice, optičkog vlakna ili na osnovu hibridnog rješenja koje podrazumijeva i bakarnu paricu i optičko vlakno.

3.3.6 Analiza stepena supstitucije na strani ponude – veleprodajni nivo

Zamjenjivost na strani ponude se ogleda u mogućnosti da drugi operatori, u vremenskom periodu na koji se odnosi ova analiza, kao posledica hipotetičkog povećanja cijena važeće veleprodajne usluge *bitstream* pristupa, ponude istovjetnu uslugu toj veleprodajnoj usluzi, ne izlažući se znatnijim dodatnim troškovima.

Agencija smatra da u slučaju hipotetičkog povećanja cijene usluge *bitstream* pristupa na nivou veleprodaje ni jedan operator neće biti u mogućnosti, u vremenskom periodu na koji se odnosi ova analiza da replicira mrežnu infrastrukturu Crnogorskog Telekomu kako bi pružao uslugu centralnog pristupa, prvenstveno radi visokih troškova izgradnje vlastite pristupne infrastrukture od kojih je većina nenadoknadiva.

3.3.6.1 Mrežna infrastruktura drugih operatora kao zamjena ponude infrastrukture na kojoj je zasnovano pružanje usluge *bitstream* pristupa

Mtel i Telemach su u prethodnom periodu izgradili sopstvene optičke mreže na pojedinim lokacijama. Agencija je razmatrala mogućnost da ovi operatori nadgrade svoje mreže kako bi mogli pružati veleprodajne usluge na ovom relevantnom tržištu. Imajući u vidu stav iz Eksplanatornog dokumenta uz Preporuku Evropske komisije o relevantnim tržištima iz 2014. godine da proizvodi za fizički veleprodajni pristup optičkoj mreži drugih operatora nijesu standardizovani i komercijalno dostupni za opsluživanje masovnog tržišta, shodno čemu, Agencija zaključuje da navedene mreže ne mogu omogućiti pružanje usluge koja je zamjenska usluga usluzi *bitstream* pristupa zasnovanoj na bakarnim paricama i na optičkom vlaknu. Ako ove usluge postanu raspoložive u svim opštinama na teritoriji Crne Gore u periodu do naredne analize, Agencija će iste tretirati kao zamjenske usluge na ovom relevantnom tržištu.

Agencija zaključuje da mrežna infrastruktura drugih operatora ne može da konkuriše infrastrukturi Crnogorskog Telekomu, te da usluga pristupa njihovoj mrežnoj infrastrukturi nije zamjenska usluga usluzi *bitstream* pristupa Crnogorskog Telekomu.

3.3.6.2 Mrežna infrastruktura HFC/KDS operatora kao zamjena ponude infrastrukture na kojoj je zasnovano pružanje usluge *bitstream* pristupa

Agencija je razmatrala mogućnost da operator HFC/KDS mreže, kao potencijalni konkurent, počne nuditi uslugu pristupa svojoj mreži istovjetnu usluzi *bitstream* pristupa. Kablovske mreže trenutno ne podržavaju nijedan oblik veleprodajnog fizičkog pristupa koji bi predstavljao zamjensku uslugu *bitstream* usluzi. Zato Agencija smatra da pristup putem kablovskih mreža u relevantnom vremenskom periodu ne ulazi u dimenziju usluga veleprodajnog centralnog pristupa koji se pruža na fiksnoj lokaciji za proizvode za masovno tržište.

Iako na tržištu ne postoji veleprodajna usluga koja bi na odgovarajući način mogla da replicira karakteristike *bitstream* pristupa Crnogorskog Telekomu, moguće je da postojeće mreže zasnovane na DOCSIS 3.0 standardu prilagode svoju mrežu u cilju omogućavanja centralnog pristupa na komercijalnoj osnovi. Istovremeno, Evropska komisija ističe u Ekplanatornom dokumentu da se to mora uzeti u obzir u perspektivi i posebno se odnosi na eventualnu nadogradnju na DOCSIS 3.1 u HFC mrežama.

Međutim, kako ova usluga nije u ponudi, Agencija će pratiti dalji razvoj i tehnološke trendove vezane za ovu uslugu i preduzimati eventualne korake u cilju unapređenja konkurentnosti.

S obzirom da su KDS/HFC pristupne mreže u Crnoj Gori teritorijalno ograničene i obezbjeđuju malo pokrivanje, a funkcionalnost kablovskih pristupnih mreža tehnički ne podržava uslugu *bitstream* pristupa, već iste služe za pružanje maloprodajnih usluga širokopojasnog pristupa internetu, ove mreže ne mogu konkurisati pristupnoj mreži Crnogorskog Telekoma na tržištu centralnog pristupa.

Shodno svemu navedenom, Agencija smatra da u Crnoj Gori na strani ponude, u relevantnom periodu, nije postojala zamjenska usluga postojećoj usluzi *bitstream* pristupa.

3.3.7 Zaključak o relevantnom tržištu u dimenziji usluga

Na bazi sprovedene analize Agencija je zaključila da relevantno tržište veleprodajnog centralnog pristupa koji se pruža na fiksnoj lokaciji za proizvode za masovno tržište obuhvata sljedeće usluge:

- *bitstream* uslugu, sa podrazumijevanim sljedećim tačkama preuzimanja saobraćaja:
 - o tačka pristupa na IP nivou,
 - o tačka pristupa na Ethernet nivou,
 - o tačka pristupa na DSLAM-u/OLT-u .
- uslugu širokopojasnog pristupa koju Crnogorski Telekom pruža za sopstvene potrebe,

nezavisno o tome da li se radi o pristupnoj tehnologiji na bazi bakarne parice, optičkog vlakna ili hibridnog rješenja (koje podrazumijeva korišćenje i bakarne parice i optičkog vlakna).

3.4 Relevantno tržište u geografskoj dimenziji

Relevantno tržište u geografskoj dimenziji obuhvata sva područja u kojima određeni operatori pružaju usluge pod istim uslovima, odnosno u kojima postoje jednaki uslovi tržišne konkurencije. U skladu sa smjernicama i preporukama Evropske komisije, geografska dimenzija relevantnog tržišta je većinom određena na osnovu pokrivenosti mrežom i postojanja jednakog pravnog i regulatornog okvira na određenom geografskom području.

Cijene veleprodajnog pristupa kao i cijene na povezanom tržištu maloprodajnog širokopojasnog pristupa su ujednačene na cijeloj teritoriji Crne Gore. S obzirom da operatori, imaju marketinške i prodajne strategije na nacionalnom nivou, kao i da su pravni i regulatorni okvir i cjenovna politika jednaki na čitavoj teritoriji Crne Gore, Agencija smatra da nacionalna strategija određivanja cijena na maloprodajnom nivou ukazuje na postojanje nacionalnog tržišta na veleprodajnom nivou. Takođe, u skladu sa smjernicama i preporukama Evropske komisije geografska dimenzija relevantnog tržišta je većinom određena na osnovu pokrivenosti mrežom i postojanja jednakog pravnog i regulatornog okvira na određenom geografskom području.

Shodno navedenom, a na osnovu sprovedene analize, Agencija smatra da je relevantno tržište veleprodajnog centralnog pristupa koji se pruža na fiksnoj lokaciji za proizvode za masovno tržište u geografskoj dimenziji po opsegu nacionalno, što znači da relevantno tržište u geografskoj dimenziji čini cijela teritorija Crne Gore. Navedeni zaključak je zasnovan na činjenici da Crnogorski Telekom nudi važeću uslugu koja je dio relevantnog tržišta na cijeloj teritoriji Crne Gore, samo za

sopstvene potrebe. Takođe, pravni i regulatorni okvir relevantan za predmetnu uslugu, odnosno pravni i regulatorni okvir za oblast elektronskih komunikacija je isti na cijeloj teritoriji Crne Gore.

3.5 Stav Agencije o određivanju relevantnog tržišta

Na bazi sprovedene analize Agencija je zaključila da relevantno tržište veleprodajnog centralnog pristupa koji se pruža na fiksnoj lokaciji za proizvode za masovno tržište obuhvata sljedeće usluge :

- *bitstream* uslugu, sa podrazumijevanim sljedećim tačkama preuzimanja saobraćaja:
 - o tačka pristupa na IP nivou,
 - o tačka pristupa na Ethernet nivou,
 - o tačka pristupa na DSLAM-u/OLT-u .
- uslugu širokopojsnog pristupa koju Crnogorski Telekom pruža za sopstvene potrebe,

nezavisno od toga da li se radi o pristupnoj tehnologiji na bazi bakarne parice, optičkog vlakna ili hibridnog rješenja (koje podrazumjeva korišćenje i bakarne parice i optičkog vlakna).

Takođe, Agencija određuje da je relevantno tržište veleprodajnog centralnog pristupa koji se pruža na fiksnoj lokaciji za proizvode za masovno tržište u geografskoj dimenziji čitava teritorija države Crne Gore.

4. POSTUPAK ANALIZE RELEVANTNOG TRŽIŠTA

Analiza relevantnog tržišta je ocjena efikasnosti konkurencije i utvrđivanje prisustva i potencijalnih aktivnosti zloupotreba značajne tržišne snage operatora na definisanom relevantnom tržištu, koje upućuje na prisustvo operatora sa značajnom tržišnom snagom, odnosno prisustvo dva ili više operatora koji imaju značajnu tržišnu snagu.

Po definiciji, operator ima značajnu tržišnu snagu ako samostalno ili zajedno sa ostalim operatorima na određenom relevantnom tržištu ima ekonomski uticaj koji mu omogućava značajan stepen nezavisnosti u odnosu na njegove konkurente i korisnike. Takođe, za operatora koji ima značajnu tržišnu snagu na relevantnom tržištu se može smatrati da ima značajnu tržišnu snagu i na drugom povezanom tržištu, ako veza između ovih tržišta omogućava da se tržišna moć sa jednog tržišta prenese na drugo, pri čemu jača tržišna snaga operatora.

Agencija će analizom relevantnog tržišta procijeniti da li postoji operator na navedenom tržištu sa značajnom tržišnom snagom koji ima dominantan položaj, koji mu omogućava da se u značajnoj mjeri ponaša nezavisno od konkurencije i korisnika usluga. Saglasno odredbama člana 68 stav 1 ZEK-a, takva analiza će uvažavati sljedeće kriterijume:

- tržišni udio operatora na relevantnom tržištu i izmjene u strukturi u dužem vremenskom periodu;
- barijere za ulazak na relevantno tržište i uticaj potencijalne konkurencije na tom tržištu;
- uticaj velikih korisnika na snagu operatora (kompenzaciona kupovna moć);
- odsustvo potencijalne konkurencije;
- ekonomija obima i ekonomija opsega;
- tehnološka prednost i superiornost;
- nivo razvijenosti prodajne i distributivne mreže;
- stepen vertikalne integracije;
- stepen diverzifikacije usluga;
- povlašćen pristup tržištima kapitala ili finansijskim resursima;
- ograničenje povećanja kapaciteta;
- povezanost usluga koje pruža

Agencija će takođe imati u vidu i uticaj ostalih faktora, koji su definisani Metodologijom za sprovođenje postupka analize relevantnog tržišta.

Shodno rezultatima analize, uzimajući pri tom u obzir mišljenje Agencije za zaštitu tržišne konkurencije, Agencija će u skladu sa članom 69 ZEK-a donijeti odgovarajuće rješenje.

Za potrebe procjene postojanja značajne tržišne snage operatora, Agencija će utvrditi tržišni udio operatora na relevantnom tržištu i tumačiti ga saglasno smjernicama Evropske komisije o relevantnim tržištima i relevantnim pravnim okvirom Evropske unije iz oblasti tržišne konkurencije, a takođe i iskustima Evropske unije u ovoj oblasti.

Agencija ocjenjuje da je za analizu ovog relevantnog tržišta od najveće važnosti analiza sljedećih kriterijuma:

- Tržišno učešće operatora na relevantnom tržištu;
- Kontrola infrastrukture čiji se obim ne može lako udvostručiti;
- Ekonomija obima;
- Nedostatak kompenzacione kupovne moći;
- Stepenn vertikalne integracije.

4.1 Tržišno učešće operatora na relevantnom tržištu

Tržišno učešće operatora je pokazatelj relativne veličine određenog operatora na tržištu, a izražava se kao procentualno učešće u ukupnom obimu pruženih usluga i/ili prihoda ostvarenih na relevantnom tržištu u određenom vremenskom periodu.

U svrhu procjene značajne tržišne snage operatora, Agencija će izračunati tržišno učešće na određenom relevantnom tržištu i tumačiti ga u skladu sa smjernicama Evropske komisije, te relevantnim pravnim okvirom Evropske unije iz oblasti tržišne konkurencije.

Iako prema smjernicama Evropske unije, značajno tržišno učešće nije dovoljan kriterijum za određivanje operatora sa značajnom tržišnom snagom na relevantnom tržištu, malo je vjerovatno da će operator koji nema značajno tržišno učešće na određenom tržištu imati dominantan položaj. Osim toga, operator čije tržišno učešće nije veće od 25%, vjerovatno neće imati dominantan položaj na odgovarajućem relevantnom tržištu. Shodno praksi donošenja odluka od strane Evropske komisije, u situaciji u kojoj operator ima tržišno učešće iznad 40%, sumnja se na postojanje pojedinačne značajne tržišne snage, iako Evropska komisija sumnja na postojanje dominantnog položaja i kod nižih tržišnih učešća. Uz to, shodno utvrđenoj sudskoj praksi, značajno tržišno učešće koje prelazi 50%, je samo po sebi dovoljan dokaz postojanja dominantnog položaja.

Pretpostavlja se da operator koji ima značajno tržišno učešće ima značajnu tržišnu snagu, ukoliko je njegovo tržišno učešće stabilno u određenom vremenskom periodu. Činjenica da se tržišno učešće operatora sa značajnom tržišnom snagom na određenom relevantnom tržištu smanjuje, ukazuje da tržište postaje konkurentnije, što ne isključuje postojanje značajne tržišne snage na tom relevantnom tržištu.

U skladu sa prethodno utvrđenom dimenzijom usluga i geografskom dimenzijom relevantnog tržišta veleprodajnog centralnog pristupa koji se pruža na fiksnoj lokaciji za proizvode za masovno tržište, a obzirom na to da samo Crnogorski Telekom nudi uslugu veleprodajnog centralnog pristupa na osnovu bakra i optike (to samo za sopstvene potrebe), Agencija zaključuje da Crnogorski Telekom ima 100% tržišno učešće na relevantnom tržištu veleprodajnog centralnog pristupa koji se pruža na fiksnoj lokaciji za proizvode za masovno tržište, a u cilju daljeg pružanja usluga širokopolasnog pristupa (na nivou maloprodaje).

4.2 Kontrola infrastrukture, čiji se obim ne može lako udvostručiti

Kontrola infrastrukture čiji se obim ne može lako udvostručiti je, saglasno Smjernicama Evropske komisije o analizi tržišta i procjeni značajne tržišne snage, važan kriterijum za procjenu postojanja značajne tržišne snage na jednom relevantnom tržištu. Navedeno je posebno vidljivo u slučaju kada se pomenuta infrastruktura isključivo ili pretežno nalazi u vlasništvu određenog privrednog subjekta (operatora), najčešće bivšeg monopoliste, i kada istovremeno postoje visoke i nepremostive prepreke povezane s izgradnjom iste takve infrastrukture, a pristup potrebnoj infrastrukturi je neophodan za pružanje određenog proizvoda ili usluge.

Vlasništvo nad infrastrukturom može bivšem monopolisti donijeti troškovnu prednost dok vrijeme i trošak povezan s izgradnjom takve infrastrukture predstavlja za druge operatore značajnu prepreku za ulazak na tržište. Dodatno, vlasnik takve infrastrukture je u mogućnosti da proširi svoju tržišnu snagu na horizontalno ili vertikalno povezana tržišta. Istovremeno, drugi operatori koji žele da konkurišu bivšem monopolisti u pružanju određene usluge morali bi da izgrade infrastrukturu sa odgovarajućim kapacitetom, pri čemu je potrebno da imaju motiv da to učine.

Investiranje izgradnje i stavljanje u funkciju pristupne mrežne infrastrukture predstavljaju veoma ozbiljne poslovne odluke, odnosno kapitalna ulaganja, koja su uslovljena detaljno razrađenim poslovnim planovima i definisanjem razumnog vremenskog roka povraćaja uložених sredstava. Ulazak na tržište zahtijeva od novih operatora značajna ulaganja i to većinom u obliku nenadoknadivih troškova (eng. *sunk cost*), koje operatori u slučaju neuspjeha i izlaska sa tržišta neće moći nadoknaditi.

Agencija je razmatrala mogućnost investiranja operatora u sopstvenu infrastrukturu u cilju pružanja uslugu pristupa za sopstvene potrebe, odnosno kako bi investiranje takve vrste uticalo na ponašanje Crnogorskog Telekom na relevantnom tržištu, i smatra da je takvo investiranje ograničenog opsega, odnosno da infrastruktura dobijena na taj način čini relativno mali dio ukupne pristupne mreže.

Kako bi izgradio pristupnu mrežu na bazi bakarne parice ili optičkog kabla do krajnjih korisnika, novi operator mora ili sam graditi pristupnu infrastrukturu do krajnjih korisnika ili koristiti pristupnu infrastrukturu drugog operatora. Izgradnja sopstvene pristupne infrastrukture je otežana ne samo zbog visokih i nenadoknadivih troškova koje se odnose na građevinske radove (kopanje kanala, postavljanje cijevi, provlačenje kablova, zatrpavanje iskopanih kanala) već i usljed visoke cijene dobijanja potrebnih dozvola (a u nekim slučajevima i nemogućnosti dobijanja istih).

Imajući u vidu geografsku zastupljenost pristupne mrežne infrastrukture Crnogorskog Telekom na teritoriji Crne Gore, te činjenice da je rađena tokom dugog vremenskog perioda, odnosno tokom perioda kada je Crnogorski Telekom poslovao kao javno preduzeće u državnom vlasništvu, zaključuje se da njeno udvostručavanje (replikacija) ne bi bilo ekonomski opravdano, odnosno isplativo.

Takođe, shodno tehnološkom razvoju i orijentaciji ka mrežama nove generacije, odnosno mogućnosti da uz relativno male investicije poboljša kvalitet svoje pristupne mreže, Crnogorski Telekom je investirao u tom pravcu, provlačeći optičke kablove kroz postojeću sopstvenu telekomunikacionu kablovsku kanalizaciju. Imajući u vidu da troškovi kopanja učestvuju sa oko 50-80% u ukupnim troškovima izgradnje pristupne mreže, Agencija smatra da je takvom orijentacijom Crnogorski Telekom dodatno učvrstio svoj tržišni položaj u dijelu pristupa telekomunikacionoj mreži, a u cilju daljeg pružanja usluga širokopojasnog pristupa na maloprodajnom nivou.

Shodno navedenom, Agencija smatra da u relevantnom periodu nijedan operator nije bio u mogućnosti da udvostruči (replicira) mrežnu infrastrukturu Crnogorskog Telekoma u onoj mjeri koja bi mogla omogućiti da ugrozi njegov tržišni položaj. Dodatno, po osnovu kontrole ovakve svoje infrastrukture tokom trajanja relevantnog perioda, Crnogorski Telekom je kroz izvršena ulaganja u optičku pristupnu mrežu dodatno ojačao svoj tržišni položaj, a očekuje se da će u narednom periodu nastaviti sa ovakvim trendom.

4.3 Ekonomija obima

Ekonomija obima (eng. *economy of scale*) znači za neko preduzeće da ono ima velike proizvodne mogućnosti, pomoću kojih se snižavaju troškovi proizvodnje po jedinici proizvoda. Da bi neko preduzeće postiglo ekonomiju obima, mora da ima adekvatno tržište koje će biti dovoljno veliko da prihvati date proizvode. Fiksni troškovi jednog preduzeća su iz perioda u period isti, pa se uvijek teži da se proizvede što više, da bi ovi troškovi po jedinici proizvoda bili što niži (tzv. degresija fiksnih troškova). Za preduzeće koje uspijeva da ove troškove drži na niskom nivou po jedinici proizvoda, kaže se da povećava ekonomiju obima.

Niski troškovi koji uslovljavaju niže cijene predstavljaju konkurentsku prednost, posebno na tržištima koja karakteriše prevashodno konkurencija cijenama.

Poštujući princip ekonomije obima, zaključuje se da Crnogorski Telekom ima značajnu prednost nad drugim operatorima u dijelu pristupa telekomunikacionoj mreži u cilju daljeg pružanja usluga širokopojasnog pristupa, s obzirom da svoje usluge može nuditi pri znatno nižim troškovima od eventualnog operatora koji bi se opredijelio da gradi sopstvenu mrežnu infrastrukturu. Shodno navedenom, potencijalni operator koji bi želio ući na tržište i koji tek treba da izgradi sopstvenu mrežnu infrastrukturu (ili nadogradi postojeću), ne bi bio u mogućnosti da nudi niže cijene od Crnogorskog Telekoma i obezbijedi sebi konkurentnu prednost.

4.4 Nedostatak kompenzacione kupovne moći

Kompenzaciona kupovna moć postoji kada operator korisnik određene veleprodajne usluge posjeduje takvu ekonomsku snagu koja mu daje mogućnost da u razumnom roku odgovori na povećanje cijena ili na prijetnju povećanja cijena te veleprodajne usluge, i to na način da tu uslugu počne kupovati od nekog drugog operatora. Što je veće učešće prihoda koje operator ostvaruje od pojedinog operatora korisnika veleprodajne usluge u ukupnim prihodima od te veleprodajne usluge, veća je pregovaračka moć i sposobnost nametanja sopstvenih interesa operatora korisnika

veleprodajne usluge kao i mogućnost ugrožavanja tržišnog položaja operatora koji nudi veleprodajnu uslugu.

Kao što je već navedeno, Crnogorski Telekom je jedini operator koji na području čitave Crne Gore nudi veleprodajnu uslugu *bitstream* pristupa. Stoga, operatori koji bi koristili postojeću veleprodajnu uslugu, ne bi mogli ostvariti odgovarajuću komenzacionu kupovnu moć pomoću koje bi bili u mogućnosti da poboljšaju svoju pregovaračku poziciju, i ozbiljnije kontrolišu cijene ili neke druge uslove poslovanja čime bi narušili tržišni položaj Crnogorskog Telekoma na ovom relevantnom tržištu.

4.5 Stepen vertikalne integracije

Vertikalna integracija (eng. *vertical integration*) nekog preduzeća javlja se kada je preduzeće prisutno na više različitih, vertikalno povezanih veleprodajnih i maloprodajnih tržišta. Evropska komisija, saglasno Smjernicama o relevantnim tržištima, tretira vertikalnu integraciju kao zauzimanje tržišne moći, koje ima za cilj pokušaj istiskivanja konkurencije sa potencijalno konkurentskog tržišta ili samo ometanje pri ulasku na tržište.

Crnogorski Telekom predstavlja vertikalno integrisanog operatora, koji djeluje kako na tržištu veleprodajnog centralnog pristupa koji se pruža na fiksnoj lokaciji za proizvode za masovno tržište, tako i na povezanom maloprodajnom tržištu širokopojasnog pristupa internetu, nudeći krajnjim korisnicima uslugu širokopojasnog pristupa i pristup fiksnoj mreži, čime postiže potpuno upravljanje infrastrukturom na teritoriji Crne Gore. Ovakav uticaj na maloprodajnom tržištu mu omogućava ključnu prednost u odnosu na druge operatore. Zastupljenost ovakve vertikalne integracije, koja omogućava potpunu kontrolu nad infrastrukturom, predstavlja barijeru za nove operatore koji bi željeli da pružaju konkurentne maloprodajne usluge. Na taj način, u odsustvu *ex ante* regulacije, Crnogorski Telekom bio bi u mogućnosti da koristi diskriminaciju cijenama i tzv. cjenovno stezanje profitne marže (eng. *price squeeze*) drugih operatora i na taj način čini nove operatore zavisnim od njegovih cijena.

Na osnovu navedenog, Agencija donosi zaključak da vertikalna integracija Crnogorskog Telekoma u značajnoj mjeri štiti njegovu tržišnu poziciju.

4.6 Zaključak o procjeni postojanja operatora sa značajnom tržišnom snagom i ocjena efikasnosti tržišne konkurencije

Na bazi prethodno sprovedene analize, Agencija je utvrdila da na navedenom relevantnom tržištu ne postoji efikasna konkurencija. Takođe, Agencija je utvrdila da Crnogorski Telekom ima značajnu tržišnu snagu i vladajući položaj na ovom tržištu, čime mu je omogućeno da se ponaša nezavisno od konkurencije i krajnjih korisnika usluga.

U procjenjivanju pojedinačne značajne tržišne snage operatora na relevantnom tržištu veleprodajnog centralnog pristupa koji se pruža na fiksnoj lokaciji za proizvode za masovno tržište, Agencija je primijenila sljedeće kriterijume:

- Tržišno učešće operatora na relevantnom tržištu
- Kontrola infrastrukture čiji se obim ne može lako udvostručiti
- Ekonomija obima
- Nedostatak kompenzacione kupovne moći
- Stepen vertikalne integracije

Agencija smatra da analiza drugih kriterijuma nije potrebna, odnosno da bi analiza drugih kriterijuma, pored onih koji su obrađeni, takođe dovela do zaključka da Crnogorski Telekom ima značajnu tržišnu snagu na relevantnom tržištu veleprodajnog centralnog pristupa koji se pruža na fiksnoj lokaciji za proizvode za masovno tržište.

5. PREPREKE U RAZVOJU TRŽIŠNE KONKURENCIJE

Agencija je sagledala sve potencijalne prepreke razvoju tržišne konkurencije, koje bi, u odsustvu *ex ante* regulacije, mogle negativno da utiču na interese krajnjih korisnika. Na taj način je omogućeno određivanje regulatornih obaveza koje će, saglasno članu 69 stav 3, najefikasnije ukloniti uočene prepreke i zaštititi interese krajnjih korisnika.

Agencija smatra preprekom razvoju tržišne konkurencije svako ponašanje operatora sa značajnom tržišnom snagom koje je usmjereno na izbacivanje postojećih konkurenata s tržišta, sprečavanje ulaska na tržište novim konkurentima ili svako postupanje suprotno interesima krajnjih korisnika³³.

S obzirom da postupak određivanja regulatornih obaveza, definisan regulatornim okvirom Evropske unije i ZEK-om, ne podrazumijeva da se zloupotreba statusa značajne tržišne snage stvarno desila, to će Agencija svaku prepreku *smatrati za moguću pod određenim okolnostima*. Takođe, Agencija smatra da određivanje regulatornih obaveza treba da ima preventivno dejstvo i da, iako u skladu sa evropskom praksom, treba da je primjereno nacionalnim specifičnostima.

Shodno dokumentu ERG (06) 33, regulatorna praksa prepoznaje 27 uobičajenih prepreka razvoju tržišne konkurencije, zasnovanih na iskustvima regulatornih tijela, pri čemu regulatorna tijela imaju slobodu da prepoznaju moguće prepreke specifične za određenu državu koje su van tog okvira. Ovih 27 uobičajenih prepreka imaju svoju tržišnu i uzročno posljedičnu dimenziju, a ogledaju se kroz:

1. Prenosnje značajne tržišne snage operatora sa značajnom tržišnom snagom sa tržišta na kojem ima značajnu tržišnu snagu na susjedno vertikalno ili horizontalno tržište;
2. Različita postupanja operatora sa značajnom tržišnom snagom, koja isti koriste kao sredstvo za zadržavanje statusa značajne tržišne snage (jačanje prepreka ulasku na određeno tržište);
3. Postupanja koja se mogu svesti pod pojam "tipičnog monopolskog ponašanja" (eng. *textbook monopoly behaviour*).

Prepoznavanje mogućih prepreka razvoju tržišne konkurencije je bitno zbog mogućnosti preventivnog djelovanja na svako postupanje koje je nije u skladu sa efikasnom tržišnom konkurencijom i interesima krajnjih korisnika. Preventivno djelovanje se realizuje putem izbora adekvatnih regulatornih obaveza, koje će najbolje riješiti prepoznate prepreke razvoju tržišnog natjecanja na relevantnom tržištu.

Naime, prema mišljenju Agencije, uzrok značajne tržišne snage operatora ukazuje na postojanje prepreka tržišne konkurencije u odsustvu regulacije, pa bi blagovremeno nametanje regulatornih obaveza spriječilo prenošenje značajne tržišne snage na susjedna tržišta i povećanje prepreka ulasku na tržište. Time bi se pospešio ulazak na tržište i razvoj konkurencije. Ukoliko na tržištu postoji mala vjerovatnoća ulaska novih operatora zbog prednosti prvog operatora, regulatorno tijelo je u

³³ Mišljenje zauzeto na osnovu dokumenta *Revised ERG Common Position on the approach to appropriate remedies in the ECNS regulatory framework*, Final Version May 2006, ERG (06)33

obavezi da zaštiti interese krajnjih korisnika i pospješiti efikasnost operatora sa značajnom tržišnom snagom.

S tim u vezi Agencija će, u cilju sagledavanja ukupnog ambijenta na tržištu i utvrđivanja uzroka značajne tržišne snage operatora, definisati moguće strukturane i regulatorne prepreke, kako bi bila u mogućnosti da nametne adekvatne regulatorne obaveze operatoru sa značajnom tržišnom snagom.

Pravovremenom reakcijom i dobro odmjerenim regulatornim obavezama, Agencija može uticati na spriječavanje prenošenja značajne tržišne snage na susjedna tržišta i podizanje prepreka ulasku na tržište, čime će direktno pomoći kako ulasku na tržište tako i razvoju konkurencije na tržištu.

Takođe, na tržištima gdje je ulazak na tržište novih operatora malo vjerovatan i gdje tržišna snaga ostaje nepromjenjiva zbog prednosti prvog ulaska (eng. *first mover advantage*), Agencija mora zaštititi korisnike od postupanja suprotno njihovim interesima i neefikasnosti operatora sa značajnom tržišnom snagom.

5.1 Tržišna dimenzija prepreka razvoju tržišne konkurencije

U regulatornoj praksi su, u pogledu tržišne dimenzije, prepoznata četiri slučaja, i to:

1. Vertikalno prenošenje značajne tržišne snage (*vertical leveraging*),
2. Horizontalno prenošenje značajne tržišne snage (*horizontal leveraging*),
3. Značajna tržišna snaga na pojedinom/jednom tržištu (*single market dominance*),
4. Završavanje (terminacija) poziva (*termination*).

5.1.1 Vertikalno prenošenje značajne tržišne snage

Vertikalno prenošenje značajne tržišne snage, koje se odnosi na operatora koji je prisutan na veleprodajnom i srodnom vertikalno povezanom maloprodajnom tržištu³⁴. Drugim riječima, slučaj pretpostavlja da operator na određenom veleprodajnom tržištu nudi određene veleprodajne usluge, koje su neophodne za pružanje usluge na srodnom vertikalno povezanom maloprodajnom tržištu. Ukoliko se radi o operatoru koji ima utvrđenu značajnu tržišnu snagu, on može pokušati da tu tržišnu snagu prebaci sa veleprodajnog na maloprodajno tržište, čime bi sebi obezbijedio povoljan status na oba tržišta, u slučaju da takvo prebacivanje uspije.

Prema dokumentu ERG (06) 33 postoje tri strategije vertikalnog prenošenja značajne tržišne snage:

- odbijanje dogovora/uskraćivanje pristupa (eng. *refusal to deal / denial of access*)
- prenošenje značajne tržišne snage na necjenovnoj osnovi (eng. *non-price issues*)
- prenošenje značajne tržišne snage na cjenovnoj osnovi (eng. *pricing issues*)

³⁴Operator sa značajnom tržišnom snagom može biti istovremeno prisutan i na dva vertikalno povezana veleprodajna tržišta

Regulatorna praksa u zemljama Evropske unije prepoznaje 11 tipičnih postupanja koji se mogu podvesti pod vertikalno prenošenje značajne tržišne snage operatora:

- Odbijanje odgovora/uskraćivanje pristupa
- Diskriminatorno korišćenje ili zadržavanje informacija
- Taktike odgađanja
- Grupisanje/vezivanje usluga
- Nerazumni/neopravdani zahtjevi
- Diskriminacija kvalitetom usluga
- Strateški dizajn proizvoda
- Neopravdano korišćenje informacija o konkurentima
- Diskriminacija na cjenovnoj osnovi
- Unakrsno subvencioniranje
- Dampinške cijene

Agencija je, shodno navedenom, analizirala sve prepreke, za koje smatra da su moguće u odsustvu regulacije na veleprodajnom tržištu centralnog pristupa koje se pruža na fiksnoj lokaciji i, u skladu sa istim, odredila regulatorne obaveze. Regulatorne obaveze Agencija je odredila na osnovu prepreka koje su postojale u praksi kao i na osnovu prepreka za koje je predvidjela da se mogu pojavljivati na tržištu veleprodajnog centralnog pristupa koji se pruža na fiksnoj lokaciji za proizvode za masovno tržište, u budućnosti.

5.1.2 Horizontalno prenošenje značajne tržišne snage

Horizontalno prenošenje značajne tržišne snage, koje se odnosi na operatora koji posluje na različitim tržištima koja nisu vertikalno povezana i ima status značajne tržišne snage na jednom od njih. Pod određenim okolnostima, operator može pokušati da prenese značajnu tržišnu snagu s jednog tržišta na kojem ima status značajne tržišne snage, na drugo, potencijalno konkurentno tržište. Horizontalno prenošenje se može realizovati između maloprodajnih, veleprodajnih ili između maloprodajnog i veleprodajnog tržišta, koji nisu vertikalno povezani.

Regulatorna praksa u zemljama Evropske unije prepoznaje dva tipična postupanja koji se mogu podvesti pod horizontalno prenošenje značajne tržišne snage operatora:

- Grupisanje/vezivanje usluga
- Unakrsno subvencioniranje

5.1.3 Značajna tržišna snaga na pojedinom/jednom tržištu

Značajna tržišna snaga na pojedinom/jednom tržištu se odnosi kako na veleprodajno, tako i na maloprodajno tržište, pri čemu operator sa značajnom tržišnom snagom može tipičnim monopolskim ponašanjem i raznim postupcima pojačati prepreke ulasku na navedeno tržište u cilju obezbjeđivanja pozicije i značajne tržišne snage. Svi navedeni postupci u krajnjem utiču na interese krajnjih korisnika.

Prema dokumentu ERG (06) 33 postoje tri strategije zloupotrebe značajne tržišne snage na pojedinom (jednom) tržištu:

- obeshrabrivanje ulaska (eng. entry deterrence)
- zloupotreba značajne tržišne snage (eng. exploitative behaviour)
- proizvodna neefikasnost (eng. productive inefficiencies)

Regulatorna praksa u zemljama Evropske unije prepoznaje deset tipičnih postupanja operatora sa značajnom tržišnom snagom na pojedinom tržištu:

- Strateški dizajn proizvoda
- Ugovorni uslovi koji uvećavaju troškove prelaska korisnika
- Ekskluzivni dogovor(i)
- Prekomjerna ulaganja
- Predatorske cijene
- Previsoke cijene
- Diskriminacija na cjenovnoj osnovi
- Nedovoljna ulaganja
- Previsoki troškovi/neefikasnost
- Nizak kvalitet usluge

5.1.4 Završavanje (terminacija) poziva

Završavanje (terminacija) poziva odnosi se na situaciju dvostranog pristupa (tzv. *two-way access*), pri kome dvije ili više mreža pružaju istu uslugu, pa da bi krajnji korisnici različitih mreža imali međusobnu komunikaciju, potrebno je izvršiti povezivanje mreža. U cilju međusobnog povezivanja operatori pojedinih mreža dogovore veleprodajne uslove, pa se nakon toga postavljaju cijene na maloprodajnom nivou, na kojem ove mreže mogu ali i ne moraju biti konkurenti.

Regulatorna praksa u zemljama Evropske unije prepoznaje četiri tipična postupanja operatora sa značajnom tržišnom snagom:

- Prećutni sporazum(i),
- Previsoke cijene,
- Diskriminacija na cjenovnoj osnovi,
- Odbijanje dogovora/uskraćivanje povezivanja mreža (interkonekcije).

5.2 Uzročno posljedična dimenzija prepreka razvoju tržišne konkurencije

Prepreka razvoju tržišne konkurencije, koja se ogledaju u određenom ponašanju operatora sa značajnom tržišnom snagom, ima uvijek određeni cilj koji se ogleda u posledicama na tržištu.

Uzročno posljedična dimenzija pomaže pri dinamičkom sagledavanju tržišne konkurencije i postupanja operatora sa značajnom tržišnom snagom. Regulatorna praksa prepoznaje uzročno posljedičnu dimenziju kroz elemente raspoređene u tri grupe:

- Strateške promjenljive: cijena, kvalitet, vrijeme, informacije,...
- Postupanje: cjenovna diskriminacija, diskriminacija kvalitetom, taktike odgađanja, skrivanje/uskraćivanje informacija,...
- Posljedice: povećanje troškova konkurenata, smanjivanje prodaje konkurenata, istiskivanje cijene, sprečavanje ulaska/izlaska s tržišta (foreclosure)

Uzročno posljedična dimenzija prepreka razvoju tržišne konkurencije ogleda se u antikonkurentskim aktivnostima koje se odnose na postupanja, koja je evropska regulatorna praksa, shodno dokumentu ERG (06) 33 prepoznata kroz ukupno 27 uobičajenih prepreka razvoju konkurencije.

Da bi regulatorno tijelo bilo u mogućnosti da izabere regulatorne obaveze koje na adekvatan način mogu riješiti prepoznate prepreke razvoju konkurencije na relevantnom tržištu, neophodno je utvrditi uzrok odnosno izvor značajne tržišne snage operatora.

5.3 Prepreke razvoju tržišne konkurencije na tržištu veleprodajnog centralnog pristupa koji se pruža na fiksnoj lokaciji za proizvode za masovno tržište

Agencija je uzela u obzir sve prepreke već prepoznate u praksi Evropske unije (njih 27), koje su na relevantnom tržištu moguće, detaljno će ih obrazložiti i na osnovu njih odrediti regulatorne obaveze, koje će shodno principima *ex ante* regulacije, a u skladu sa čl. 71, 72, 73, 74, 75 i 76, najbolje riješiti navedene probleme na tržištu.

Agencija smatra, shodno procjeni efikasnosti tržišta i određivanju operatora sa značajnom tržišnom snagom, da je moguće postojanje prepreka razvoju tržišne konkurencije koje se odnose na vertikalno prenošenje značajne tržišne snage na relevantnom tržištu.

Agencija je razmatrala aktuelne i moguće prepreke u odsustvu regulacije, s obzirom na tri različite strategije vertikalnog prenošenja značajne tržišne snage (navedena u dokumentu ERG (06) 33):

- Odbijanje dogovora/uskraćivanje pristupa
- Prenošnje značajne tržišne snage na osnovama nevezanim sa cijenama
- Prenošnje značajne tržišne snage na osnovama vezanim za cijene.

Prilikom određivanja regulatornih obaveza Agencija smatra da nije bitno da li su prepreke aktuelne ili moguće. Drugim riječima, za određivanje regulatornih obaveza nije bitno je li se određena prepreka dogodila u praksi ili je Agencija predvidjela njeno pojavljivanje u bližoj ili daljoj budućnosti.

5.3.1 Odbijanje dogovora/uskraćivanje pristupa

Saglasno dokumentu ERG (06) 33, odbijanje dogovora se, izuzev potpunog odbijanja pružanja veleprodajne usluge od strane operatora sa značajnom tržišnom snagom, odnosi i na slučaj kada

operator sa značajnom tržišnom snagom nudi uslugu ali pod nerazumnim tj. neopravdanim uslovima, koje obuhvataju neopravdani zahtjevi, previsoke cijene itd.

Agencija smatra da bi, u odsustvu regulacije, operator sa značajnom tržišnom snagom na relevantnom tržištu veleprodajnog centralnog pristupa koji se pruža na fiksnoj lokaciji za proizvode za masovno tržište, u cilju prenošenja snage na maloprodajni nivo, mogao imati snažan motiv da uskrati pristup svojoj mreži i odbije pregovore sa postojećim ili potencijalnim konkurentima, ili bi mogao da pruža usluge pod nerazumnim/neopravdanim uslovima ostalim operatorima koji bi ovu veleprodajnu uslugu koristili u cilju pružanja usluga na povezanom maloprodajnom tržištu.

S obzirom na prethodno navedeno, operator sa značajnom tržišnom snagom u Crnoj Gori na ovom tržištu je Crnogorski Telekom. Agencija smatra da bi Crnogorski Telekom u odsustvu *ex ante* regulacije mogao imati interes da uskrati uslugu veleprodajnog centralnog pristupa koji se pruža na fiksnoj lokaciji za proizvode za masovno tržište pod razumnim uslovima, ili čak imati interes da uopšte ne ponudi pomenutu uslugu. U tom slučaju, značajna tržišna snaga bila bi prenesena na povezano maloprodajno tržište, čime bi tržišna pozicija Crnogorskog Telekoma bila dodatno ojačana, a konkurencija narušena.

Agencija smatra da potencijalni konkurenti ne bi imali dovoljnu pregovaračku moć koja bi natjerala Crnogorski Telekom da pruža pristup pod razumnim komercijalnim uslovima usluzi veleprodajnog centralnog pristupa koji se pruža na fiksnoj lokaciji za proizvode za masovno tržište, pa čak i da uopšte pruža ovu uslugu. Time je uslovljena nemogućnost efikasne konkurencije s maloprodajnim dijelom Crnogorskog Telekoma, to jest dolazi do prenošenja značajne tržišne snage Crnogorskog Telekoma na maloprodajno tržište. Ovo ima za posljedicu nemogućnost izbora krajnjeg korisnika u pogledu cijene, kvaliteta i asortimana usluga koje mu se nude.

5.3.2 Prenošnje značajne tržišne snage na osnovama nevezanim sa cijenama

Prenošenje značajne tržišne snage na osnovama koje nisu u vezi sa cijenama obuhvataju:

- Diskriminatorno korišćenje informacija ili uskraćivanje informacija,
- Taktike odgađanja,
- Neopravdani zahtjevi,
- Neopravdano korišćenje informacija o konkurentima,
- Diskriminacija kvalitetom usluge usluge,

U pogledu diskriminatorno korišćenja informacija ili uskraćivanja informacija, Agencija smatra da bi Crnogorski Telekom, kao operator sa značajnom tržišnom snagom na tržištu veleprodajnog centralnog pristupa koji se pruža na fiksnoj lokaciji za proizvode za masovno tržište, i kao vertikalno integrisani operator, u odsustvu *ex ante* regulacije, operatorima koji imaju namjeru da koriste uslugu veleprodajnog centralnog pristupa koji se pruža na fiksnoj lokaciji za proizvode za masovno tržište, mogao uskraćivati važne informacije, koje bi istovremeno pružali svom maloprodajnom dijelu. Time bi efikasna tržišna konkurencija bila ugrožena jer bi na startu potencijalno zainteresovani operator i maloprodajni dio Crnogorskog Telekoma bili u neravnopravnom položaju. Takođe, ulaganjima u mreže nove generacije, Crnogorski Telekom bi u odsustvu *ex ante* regulacije, svojim potencijalnim konkurentima mogao uskratiti potrebne informacije, i time prenijeti svoju značajnu tržišnu snagu

na povezanom maloprodajnom tržištu. Neraspolaganje podacima o ulaganjima u mreže nove generacije, kao i o planiranom otvaranju novih pristupnih tačaka mreže, moglo bi negativno da utiče na poslovne planove i ulaganja drugih operatora, s obzirom da ne bi mogli blagovremeno procijeniti uticaj takvih promjena i razmotriti različite mogućnosti ulaganja u sopstvene mreže, i ponuditi svoje maloprodajne usluge. S tim u vezi, Crnogorski Telekom bi mogao iskoristiti prednosti tzv. prvog ulaska i dovesti sopstveni maloprodajni dio u povoljniji položaj na povezanom maloprodajnom tržištu od postojećih i potencijalnih konkurenata, čime bi prenio svoju značajnu tržišnu snagu na povezano maloprodajno tržište, a što za posledicu ima ugrožavanje efikasne tržišne konkurencije i neravnopravni položaj potencijalno zainteresovanih operatora i maloprodajnog dijela Crnogorskog Telekoma. To bi uticalo na jačanje tržišnog položaja Crnogorskog Telekoma i neefikasnu tržišnu konkurenciju, odnosno narušavanje iste.

U pogledu primjene taktika odgađanja, Agencija smatra da bi Crnogorski Telekom, kao operator sa značajnom tržišnom snagom i vertikalno integrisani operator na tržištu veleprodajnog centralnog pristupa koji se pruža na fiksnoj lokaciji za proizvode za masovno tržište, mogao imati interes od prolongiranja procedura za pružanje usluga prema drugim operatorima, što bi, u odsustvu *ex ante* regulacije omogućilo Crnogorskom Telekomu da što duže održava svoje značajno tržišno učešće na povezanom maloprodajnom tržištu, odnosno u pružanju usluga širokopojasnog pristupa internetu i pristupa fiksnoj mreži.

Isto bi se moglo desiti i u slučaju razvoja mreža nove generacije, čime bi se drugi operatori stavili u neravnopravan položaj sa maloprodajnim dijelom Crnogorskog Telekoma. Naime, razvojem mreža nove generacije i novih tehnoloških rješenja, Crnogorski Telekom bi mogao, u odsustvu regulacije, primjenjivati taktike odgađanja na način da blagovremeno ne pruži odgovarajuću veleprodajnu uslugu dok istovremeno na maloprodajnom nivou nudi usluge bazirane na mrežama nove generacije. Na taj način, Crnogorski Telekom bi bio u mogućnosti na maloprodajnom nivou, do uvođenja odgovarajućih veleprodajnih usluga, koristiti prednosti prvog ulaska s obzirom da bi jedini bio u mogućnosti širem broju korisnika da nudi naprednije usluge boljeg kvaliteta. Na taj način Crnogorski Telekom bi mogao prenijeti značajnu tržišnu snagu sa relevantnog veleprodajnog tržišta na povezano maloprodajno tržište i jačati svoju tržišnu poziciju na povezanom maloprodajnom tržištu, a što bi moglo da dovede i do uspostavljanja monopola.

Ovo bi imalo za posledicu jačanje tržišne snage Crnogorskog Telekoma i podsticanje neefikasne konkurencije, odnosno jačanja monopola.

U pogledu neopravdanih zahtjeva, Agencija smatra da bi Crnogorski Telekom, kao operator sa značajnom tržišnom snagom na tržištu veleprodajnog centralnog pristupa koji se pruža na fiksnoj lokaciji za proizvode za masovno tržište i vertikalno integrisani operator, u odsustvu regulacije, operatorima koji koriste ili namjeravaju koristiti relevantnu uslugu veleprodajnog centralnog pristupa koji se pruža na fiksnoj lokaciji Crnogorskog Telekoma za pružanje usluga na maloprodajnom nivou, gdje predstavlja konkurenciju maloprodajnom dijelu Crnogorskog Telekoma, mogao nametnuti razne oblike neopravdanih instrumenata osiguranja plaćanja, s obzirom na rokove, uslove i iznos, te bi tako mogao neopravdano forsirati korišćenje skupljih tehnologija za pružanje veleprodajne usluge, a sve u svrhu povećanja troškova postojećih i potencijalnih konkurenata.

Isto tako, Crnogorski Telekom bi mogao tražiti informacije potrebne za pružanje veleprodajne usluge, kao što su npr. informacije o ciljanim krajnjim korisnicima, iznad nivoa koja je potreban, odnosno ekonomski i tehnički opravdan pri pružanju veleprodajne usluge. Takve informacije o krajnjim korisnicima, Crnogorski Telekom bi mogao iskoristiti kako bi za tog istog krajnjeg korisnika mogao kreirati uslugu koja bi odgovarala tom krajnjem korisniku s ciljem da pridobije istog, a što bi opet dovelo do prenošenja značajne tržišne snage i jačanja njegovog tržišnog položaja na povezanoj maloprodajnom nivou.

Oboje navedeno imalo bi za posljedicu prenošenje značajne tržišne snage Crnogorskog Telekoma na povezano maloprodajno tržište i podsticanje neefikasne konkurencije, odnosno jačanja monopola.

U pogledu neopravdanog korišćenja informacija o konkurentima, Agencija smatra da bi Crnogorski Telekom mogao zloupotrijebiti informacije od potencijalnih konkurenata na način što bi ih koristio u cilju stvaranja nepovoljne slike o drugom operatoru i njegovim uslugama, odnosno što bi iste plasirao u cilju motivisanja krajnjih korisnika da, u krajnjem, odustanu da koriste usluge drugog operatora. Na osnovu takvih informacija, Crnogorski Telekom bi mogao ponuditi posebne uslove za pojedine krajnje korisnike kako bi ih motivisao da ne promijene operatora, što bi moglo dovesti do smanjenja maloprodajnih prihoda konkurenata na način da krajnji korisnici odustanu od prelaska ili do povećanja troškova konkurenata (npr. dodatni marketinški troškovi za privlačenje korisnika).

Time bi Crnogorski Telekom imao mogućnost da ostvari tržišnu prednost korišćenjem svoje tržišne snage na veleprodajnom tržištu, koju bi prenio na vezano maloprodajno tržište i uzrokovao povećanje troškova ostalih operatora, probleme u njihovom poslovanju, i u krajnjem, povlačenje sa tržišta.

U pogledu diskriminacije kvalitetom usluga, Agencija smatra da bi Crnogorski Telekom, u odsustvu regulacije, kao operator sa značajnom tržišnom snagom i vertikalno integrisani operator mogao da nudi drugim potencijalnim operatorima veleprodajnu uslugu nižeg kvaliteta od nivoa koji bi nudio svom maloprodajnom dijelu. Time bi se vršio direktan uticaj na percepciju i povjerenje krajnjih korisnika, što bi uzrokovalo prestanak korišćenja usluge drugih operatora od strane krajnjih korisnika.

Time bi se značajna tržišna snaga Crnogorskog Telekoma prenijela sa veleprodajnog na maloprodajni nivo i dodatno ojačala tržišna snaga Crnogorskog Telekoma, što bi u krajnjem dovelo do neefikasne konkurencije i nemogućnosti izbora krajnjih korisnika.

5.3.3 Prenošnje značajne tržišne snage na osnovama vezanim za cijene

Prenošenje značajne tržišne snage na osnovama koje su vezane sa cijenama obuhvataju:

- Diskriminacija na cjenovnoj osnovi,
- Unakrsno subvencioniranje.

Diskriminacija na cjenovnoj osnovi odnosi se na slučaj u kome operator sa značajnom tržišnom snagom nudi veleprodajnu uslugu, koja je neophodna za pružanje određene maloprodajne usluge, po različitim cijenama drugim operatorima i svom maloprodajnom dijelu.

Agencija smatra, u pogledu diskriminacije na cjenovnoj osnovi, da bi Crnogorski Telekom kao operator sa značajnom tržišnom snagom na tržištu veleprodajnog centralnog pristupa koji se pruža na fiksnoj lokaciji za proizvode za masovno tržište i vertikalno integrisani operator, u odsustvu *ex ante* regulacije, mogao nuditi veleprodajnu uslugu svom maloprodajnom dijelu po nižim cijenama u odnosu na druge operatore, čime bi direktno uticao na maloprodajne cijene, prenoseći svoju značajnu tržišnu snagu na vezano maloprodajno tržište. Pri tom bi nivo maloprodajnih cijena s kojima bi ostali operatori bili primorani da konkurišu u odnosu na postavljene veleprodajne cijene doveo do istiskivanja cijena (eng. *price squeeze*), odnosno, dugoročno, do neefikasne tržišne konkurencije i izlaska drugih operatora s tržišta. To bi vodilo ka nekonkurentnom položaju drugih operatora, čime bi efikasna tržišna konkurencija bila ugrožena, a samim tim i interesi krajnjih korisnika.

Unakrsno subvencioniranje se odnosi na operatore sa značajnom tržišnom snagom koji, u odsustvu *ex ante* regulacije, na veleprodajnom nivou naplaćuje uslugu po cijeni iznad troška, kako bi uslugu na maloprodajnom vezanom tržištu ponudio po cijeni ispod troška. To bi dovelo do tzv. cjenovnog stezanja profitne marže (eng. *price squeeze*) drugih operatora i prenošenja značajne tržišne snage sa veleprodajnog na maloprodajno vezano tržište.

Agencija smatra, u pogledu unakrsnog subvencioniranja, da bi Crnogorski Telekom, kao operator sa značajnom tržišnom snagom i vertikalno integrisani operator, u odsustvu regulacije, mogao nuditi uslugu veleprodajnog centralnog pristupa koji se pruža na fiksnoj lokaciji iznad troškova, kako bi direktno uvećao troškove potencijalnih operatora i time njihove maloprodajne cijene učinio manje konkurentnim, u odnosu na maloprodajne cijene sopstvenih usluga. To bi dovelo do istiskivanja cijena, i prenošenje značajne tržišne snage Crnogorskog Telekoma sa veleprodajnog na maloprodajno vezano tržište, čime bi efikasna konkurencija bila narušena i ojačan tržišni položaj Crnogorskog Telekoma. Ova prepreka iziskuje potrebu uvođenja cjenovne regulacije, u početku putem *benchmark* modela, a u narednom periodu putem uvođenja troškovnog modela.

6. REGULATORNE OBAVEZE PROPISANE OPERATORU SA ZNAČAJNOM TRŽIŠNOM SNAGOM

Agencija je, nakon izvršene procjene tržišne snage operatora na relevantnom tržištu veleprodajnog centralnog pristupa koji se pruža na fiksnoj lokaciji za proizvode za masovno tržište, saglasno odredbama člana 69 ZEK-a, stvorila preduslove za određivanje onih regulatornih obaveza koje će najefikasnije ukloniti uočene prepreke i zaštititi interese krajnjih korisnika.

Agencija smatra da regulatorne obaveze treba da imaju preventivno dejstvo i da bi trebalo da budu u skladu sa evropskom praksom i nacionalnim specifičnostima.

Agencija smatra da će nametanje regulatornih obaveza spriječiti prenošenje značajne tržišne snage na susjedna tržišta, kao i povećanje prepreka ulasku na relevantno tržište veleprodajnog centralnog pristupa koji se pruža na fiksnoj lokaciji za proizvode za masovno tržište. Tako će se stimulirati ulazak na tržište i razvoj konkurencije radi zaštite interesa krajnjih korisnika usluga širokopojasnog pristupa, ali i podstaći veća efikasnost operatora sa značajnom tržišnom snagom.

Smjernice Evropske komisije definišu da prilikom određivanja regulatornih obaveza za operatore sa značajnom tržišnom snagom regulatori imaju u vidu sljedeće ciljeve:

- Promovisanje konkurentnosti,
- Doprinos razvoju evropskog internog tržišta,
- Promovisanje interesa krajnjih korisnika.

Identifikacija operatora sa značajnom tržišnom pozicijom podrazumijeva propisivanje i nametanje *ex ante* obaveza, koje treba da budu proporcionalne i adekvatne utvrđenom problemu, odnosno odstupanju od efikasne konkurencije.

Agencija usvaja smatra da se princip proporcionalnosti može zadovoljiti ako se svakom operatoru sa značajnom tržišnom snagom odrede one regulatorne obaveze koje će najbolje riješiti postojeće i potencijalne prepreke razvoju konkurencije.

Saglasno ZEK-u, Agencija donosi rješenje kojim će se određenom operatoru sa značajnom tržišnom snagom narediti preduzimanje bar jedne od mjera navedenih u članovima 71-78 ZEK-a, a koje su date kako slijedi:

1. Obaveza objavljivanja podataka;
2. Obaveza obezbjeđivanja nediskriminatornosti;
3. Obaveza odvojenog vođenja računovodstvenih evidencija;
4. Obaveza pristupa elementima mreže i njihovog korišćenja;
5. Obaveza kontrole cijena i vođenja troškovnog računovodstva;

6.1 Regulatorne obaveze operatora sa značajnom tržišnom snagom na tržištu veleprodajnog centralnog pristupa koji se pruža na fiksnoj lokaciji za proizvode za masovno tržište

Nakon što je odredila Crnogorski Telekom kao operatora sa značajnom tržišnom snagom, na osnovu prethodno sprovedene analize relevantnog tržišta, Agencija predlaže da mu se odrede sljedeće regulatorne obaveze:

1. Obaveza objavljivanja podataka;
2. Obaveza obezbjeđivanja nediskriminatornosti;
3. Obaveza odvojenog vođenja računovodstvenih evidencija;
4. Obaveza pristupa elementima mreže i njihovog korišćenja;
5. Obaveza kontrole cijena i vođenja troškovnog računovodstva.

6.1.1 Obaveza objavljivanja podataka

Agencija može, u skladu s odredbama člana 71 ZEK-a, odrediti operatorima obavezu objavljivanja podataka u vezi s interkonekcijom i/ili pristupom, na način da učine javno dostupnima određene podatke, kao što su:

- računovodstvene informacije,
- tehničke specifikacije,
- karakteristike mreže,
- uslovi korišćenja, i
- cijene usluga.

Isto tako, saglasno odredbama člana 71 ZEK-a, Agencija može zatražiti od operatora sa značajnom tržišnom snagom objavljivanje Referentne ponude na bazi koje drugi operatori neće biti obavezni plaćati dodatne troškove, koji nisu nužni za pružanje relevantne usluge. Referentna ponuda mora biti dovoljno raščlanjena u skladu s potrebama tržišta i uz spisak raščlanjenih usluga mora sadržati i pripadajuće uslove, uključujući i cijene i popuste ili principe njihovog određivanja.

Uzevši u obzir prepreke razvoju tržišne konkurencije koje su detaljno objašnjene u poglavljima 5.3.2. i 5.3.3. ovog dokumenta, Agencija predlaže da se Crnogorskom Telekomu, kao operatoru sa značajnom tržišnom snagom na tržištu veleprodajnog centralnog pristupa koji se pruža na fiksnoj lokaciji za proizvode za masovno tržište, uvede obaveza objavljivanja podataka u vezi sa pristupom.

Shodno navedenom, Agencija predlaže da se Crnogorskom Telekomu, kao operatoru sa značajnom tržišnom snagom na relevantnom tržištu koje je predmet ovog dokumenta, odredi regulatorna obaveza transparentnosti, i to kako slijedi:

- Crnogorski Telekom mora objaviti Referentnu ponudu veleprodajnog centralnog pristupa koji se pruža na fiksnoj lokaciji za proizvode za masovno tržište za sve usluge obuhvaćene definicijom tržišta iz poglavlja 3 ovog dokumenta, na osnovu koje drugi operatori neće biti obavezni da plaćaju dodatne troškove, koji nisu nužni za pružanje relevantne usluge;

- Referentna ponuda veleprodajnog centralnog pristupa koji se pruža na fiksnoj lokaciji za proizvode za masovno tržište mora biti detaljno raščlanjena u skladu s potrebama tržišta i mora sadržati pripadajuće rokove, uslove i cijene usluga;
- Crnogorski Telekom mora Agenciji, kvartalno ili na zahtjev Agencije, po potrebi, dostavljati detaljne izvještaje, koji će sadržati sve relevantne pokazatelje efikasnosti (*eng. Key performance indicators*);
- Crnogorski Telekom mora Agenciji i drugim operatorima omogućiti pristup sistemu/bazi podataka koji se koristi za računanje i smještaj glavnih pokazatelja efikasnosti, tzv. KPI (*eng. Key Performance Indicators*).

Svrha navedene obaveze je da svi operatori na relevantnom tržištu imaju mogućnost uvida u uslove za korišćenje usluge *bitstream* pristupa. Obaveza transparentnosti je komplementarna obavezi nediskriminacije i neophodna je iz razloga što je usluga *bitstream* pristupa tehnički zahtjevna usluga.

Nadalje, Agencija smatra da, s obzirom na tehničku složenost usluge *bitstream* pristupa, pristup potrebnim informacijama sam po sebi ne bi bio dovoljan, pa je potrebno Crnogorskom Telekomu odrediti obavezu objave Referentne ponude na osnovu koje drugi operatori neće biti obavezni da plaćaju dodatne troškove, koji nisu nužni za pružanje relevantne usluge. U Referentnoj ponudi moraju biti opisane usluge koje Crnogorski Telekom nudi u vezi s uslugom *bitstream* pristupa, te ista mora biti detaljno raščlanjena u skladu s tržišnim potrebama, tako da drugi operatori, koji žele određenu uslugu, ne moraju vezano plaćati mogućnosti koje nijesu potrebne za pružanje zahtijevane usluge. Ponuda mora sadržati spisak usluga koje su raščlanjene u skladu sa potrebama ostalih operatora i sa njima povezane uslove, uključujući i cijene i popuste ili principe njihovog određivanja, sve u skladu sa odredbama člana 71 stav 5 ZEK-a.

Referentna ponuda veleprodajnog centralnog pristupa koji se pruža na fiksnoj lokaciji za proizvode za masovno tržište mora naročito sadržati cijene, razumne rokove i naknade za nepoštovanje rokova izvođenja, kako bi se osiguralo pošteno, razumno i pravovremeno ispunjavanje obaveza. Objava Referentne ponude omogućava brže sklapanje ugovora, spriječava diskriminaciju i eventualne sporove koji bi mogli proizaći u slučaju nepostojanja Referentne ponude.

Osnovni sadržaj Referentne ponude, nivo detaljnosti podataka dat je u narednom tekstu:

- (1) Opšte odredbe (predmet opseg i ograničenja referentne ponude, izmjene referentne ponude, postupak izmjene ugovora o korišćenju usluge i/ili pristupa mreži u slučaju izmjene referentne ponude, načini usklađivanja ugovora proizašlih iz referentne ponude, primjena referentne ponude, vrijeme stupanja na snagu referentne ponude, važenje referentne ponude, zahtjev za započinjanje pregovora o sklapanju ugovora, koji naročito mora sadržati vrijeme odgovora na zahtjeve za korišćenje usluge veleprodajnog centralnog pristupa koji se pruža na fiksnoj lokaciji za proizvode za masovno tržište).
- (2) Opis usluga koje su određene opsegom referentne ponude.
- (3) Tehnički uslovi - arhitektura usluge veleprodajnog centralnog pristupa koji se pruža na fiksnoj lokaciji za proizvode za masovno tržište u mjeri u kojoj je ista relevantna za realizaciju ove usluge (tačke pristupa za sve vrste usluga definisane Referentnom ponudom, vrste i opis raspoloživih interfejsa i pripadajućih protokola, vrste pristupnih

vodova, referentni nivo usluge u pogledu uspostavljanja pristupa i prenosa podataka, autentifikacije i prenosa podataka, tehnički uslovi i način spajanja operatora korisnika referentne ponude na mrežnu platformu operatora za pristup mreži, izmjene tehničkih parametara i sl.).

- (4) Detaljni uslovi za postupak sklapanja ugovora o korišćenju usluge veleprodajnog centralnog pristupa koji se pruža na fiksnoj lokaciji za proizvode za masovno tržište (postupci podnošenja zahtjeva i pružanja usluge veleprodajnog centralnog pristupa koji se pruža na fiksnoj lokaciji za proizvode za masovno tržište kao i ograničenja pri njihovoj upotrebi, uslovi za aktivaciju i pružanje usluge, razlozi za odbijanje zahtjeva i/ili trajno/privremeno obustavljanje pružanja usluge).
- (5) Cijene usluge veleprodajnog centralnog pristupa koji se pruža na fiksnoj lokaciji za proizvode za masovno tržište (cijene usluge i postupci obračunavanja naknada za svaki odgovarajući sastavni dio Referentne ponude).
- (6) Obračun, naplata i instrumenti osiguranja plaćanja.
- (7) Kvalitet usluga (uslovi pružanja usluge veleprodajnog centralnog pristupa koji se pruža na fiksnoj lokaciji za proizvode za masovno tržište (vrijeme odgovora na zahtjeve za pružanje usluge veleprodajnog centralnog pristupa koji se pruža na fiksnoj lokaciji za proizvode za masovno tržište, Ugovori o nivou usluge (Service level agreement), referentni uslovi ugovora o korišćenju usluge veleprodajnog centralnog pristupa koji se pruža na fiksnoj lokaciji za proizvode za masovno tržište, uključujući nadoknade zbog neizvršenja ugovornih obveza u vremenu odgovora, rad i održavanje, utvrđivanje i otklanjanje smetnji, privremena obustava pružanja usluge i trajna obustava pružanja usluge).
- (8) Upravljanje, rad i održavanje usluge (uslovi pristupa sistemima operativne podrške, informacionim sistemima i bazama podataka operatora za pristup mreži za potrebe podnošenja prethodnih zahtjeva, zahtjeva za pružanje usluge, uklanjanje kvarova i naplatu).
- (9) Odgovornost i naknada štete.
- (10) Povjerljivost informacija i poslovna tajna.
- (11) Postupak migracije operatora korisnika referentne ponude između usluga.
- (12) Rješavanje sporova.
- (13) Dodaci referentne ponude (Popis regionalnih pristupnih tačaka, Zahtjevi za uslugu veleprodajnog centralnog pristupa koji se pruža na fiksnoj lokaciji za proizvode za masovno tržište, Sporazum o povjerljivosti, Tekst instrumenta osiguranja plaćanja, Obrazac za prijavu kvarova /smetnji, Obrasci za postupak migracije operatora korisnika referentne ponude na druge tehnologije preko kojih se može pružati usluga).

Agencija smatra potrebnim da odredi rokove vezano uz objavu referentne ponude i to prema vrstama usluga koje čine relevantno tržište:

a) Usluga *bitstream* pristupa na IP nivou, nezavisno od upotrijebljene tehnologije

Agencija smatra potrebnim da odredi Crnogorskom Telekomu obavezu da, u roku od 90 (devedeset) dana od dana prijema Rješenja iz člana 69 stav 1 ZEK-a, mora izvršiti i objaviti izmjene već postojeće Referentne ponude veleprodajnog centralnog pristupa koji se pruža na fiksnoj lokaciji za proizvode

za masovno tržište. Agencija smatra da je rok od 90 dana dovoljan da se ugrade sve izmjene i da se tekst i sadržaj Referentne ponude uskladi s regulatornim obavezama predloženim ovim dokumentom. U slučaju da Agencija utvrdi da objavljena referentna ponuda nije saglasna naloženim obavezama ili da nije u skladu s odredbama ZEK-a, Agencija može zatražiti izmjenu iste.

b) Usluga *bitstream* pristupa na Ethernet i DSLAM nivou, nezavisno od upotrijebljene tehnologije

U skladu sa Rješenjem Agencije broj: 0302-6250/1 od 17.10.2024.godine (Prilog 4 ove Korigovane Analize) kojim se mijenja dokument "Analiza veleprodajnog tržišta centralnog pristupa koji se pruža na fiksnoj lokaciji za proizvode za masovno tržište", usvojen ranijom Odlukom Agencije o usvajanju analiza relevantnih tržišta broj: 0303-3234/1 od 12.05.2022. godine, mijenja se i precizira obaveza objavljivanja podataka u pogledu ove relevantne usluge na sljedeći način:

Crnogorski Telekom je obavezan da u roku od 90 dana od donošenja gore pomenutog Rješenja Agencije u ovom postupku objavi u okviru Referentne ponude veleprodajnog centralnog pristupa koji se pruža na fiksnoj lokaciji za proizvode za masovno tržište uslove, rokove i cijene usluge *bitstream* pristupa na Ethernet i DSLAM nivou, nezavisno od upotrijebljene tehnologije.

Agencija smatra da se objavom Referentne ponude uklanjanju prepreke ulasku na tržište definisane poglavljima 5.3.2. i 5.3.3. ove analize i da se podstiče ulazak novih operatora, a što istovremeno povećava tržišnu konkurenciju na maloprodajnom nivou. Stoga, Agencija je mišljenja da je predložena obaveza primjerena, s obzirom da bi Crnogorski Telekom, u odsustvu regulacije, mogao netransparentnim uslovima i cijenama drugim operatorima nuditi različite uslove i cijene od onih koje pruža svom maloprodajnom dijelu i svojim povezanim društvima. Dakle, objava Referentne ponude je neophodna obaveza jer omogućuje transparentno djelovanje Crnogorskog Telekoma, a istovremeno dopunjava obavezu nediskriminacije.

Nadalje, u okviru obaveze transparentnosti, Agencija smatra potrebnim da Crnogorskom Telekomu odredi obavezu da Agenciji dostavlja detaljne izvještaje sa svim relevantnim pokazateljima efikasnosti pružanja relevantne usluge (*eng. Key performance indicators*) i to na tromjesečnom nivou ili po potrebi na zahtjev Agencije.

Agencija smatra da izvještaj o KPI vrijednostima mora sadržati sljedeće:

- broj primljenih zahtjeva po operatoru i po prenosnim brzinama,
- broj primljenih zahtjeva od operatora po tačkama spajanja (POP),
- broj odbijenih zahtjeva po razlozima odbijanja,
- broj realizovanih zahtjeva unutar određenog roka,
- prosječno vrijeme uspostavljanja usluge po operatoru,
- broj aktivnih DSL linkova po lokalnim centralama (MDF),
- broj prijavljenih kvarova (smetnji) po tipu pristupa,
- prosječno vrijeme otklanjanja kvara po operatorima po usluzi,
- broj otklonjenih kvarova unutar definisanog vremena (basic SLA),
- broj otklonjenih kvarova izvan definisanog vremena (basic SLA),
- QoS za VOIP,

- QoS za IPTV,
- QoS za VoD.

Određivanjem ovih obaveza, dopunjava se obaveza nediskriminacije, te se uklanjaju sve potencijalne prepreke definisane u poglavljima 5.3.2. i 5.3.3. ovog dokumenta i slične koje nisu direktno definisane.

6.1.2 Obaveza obezbjeđivanja nediskriminatornosti

Agencija može, u skladu s odredbama člana 73 ZEK-a, odrediti operatorima obavezu nediskriminacije u vezi sa interkonekcijom i operatorskim pristupom. Pošto je predmet ovog dokumenta tržište Veleprodajnog centralnog pristupa koji se pruža na fiksnoj lokaciji za proizvode za masovno tržište, Agencija predlaže određivanje navedene obaveze Crnogorskom Telekomu u vezi sa operatorskim pristupom.

Operator, kojem je određena obaveza nediskriminacije, prema članu 73 stav 2 ZEK-a, mora osigurati suštinski jednake uslove i jednaki kvalitet pri pružanju usluge interkonekcije ili operatorskog pristupa, svim operatorima koji pružaju suštinski jednake usluge, uključujući i one operatore koji su djelovi njegovog privrednog društva ili sa njime povezanog društva.

Prema navedenom, Agencija predlaže određivanje regulatorne obaveze nediskriminacije Crnogorskom Telekomu. U skladu sa navedenom regulatornom obavezom Crnogorski Telekom, kao operator sa značajnom tržišnom snagom na relevantnom tržištu koje je predmet ovog dokumenta, mora:

- osigurati suštinski jednake uslove za druge operatore koji pružaju suštinski jednake usluge,
- pružati usluge i podatke drugim operatorima uz jednake uslove i jednaki kvalitet usluge koju osigurava za svoje sopstvene potrebe ili za potrebe svojih povezanih društava, i
- dostaviti Agenciji ugovore sklopljene na osnovu Referentne ponude veleprodajnog centralnog pristupa koji se pruža na fiksnoj lokaciji za proizvode za masovno tržište u roku od 15 (petnaest) dana od dana sklapanja istih.

Agencija smatra da određivanje obaveze pristupa i korišćenje posebnih dijelova mreže i pripadajuće infrastrukture i opreme samo po sebi nije dovoljna mjera, s obzirom da Crnogorski Telekom može, uprkos takvoj obavezi, određenim ponašanjem opisanim u poglavljima 5.3.2. i 5.3.3. ovog dokumenta, sebi i svojim povezanim društvima omogućiti bolje uslove poslovanja, čime ugrožava tržišnu konkurenciju na maloprodajnom nivou. Shodno navedenom, regulatorna obaveza nediskriminacije je prateća obaveza pristupa kako bi se onemogućilo Crnogorskom Telekomu da pruža pristup pod diskriminirajućim uslovima, a s ciljem onemogućavanja efikasne tržišne konkurencije.

Određivanjem regulatorne obaveze nediskriminacije Crnogorskom Telekomu kao operatoru sa značajnom tržišnom snagom na tržištu veleprodajnog centralnog pristupa koji se pruža na fiksnoj lokaciji za proizvode za masovno tržište, Agencija smatra da će se riješiti sve prepreke razvoju tržišne konkurencije definisane u poglavljima 5.3.2. i 5.3.3. ovog dokumenta, i sve prepreke koje nisu direktno definisane, a mogle bi na isti način dovesti do istih posljedica na tržištu. Navedenom regulatornom obavezom rješavaju se prepreke razvoju tržišne konkurencije koje se tiču

diskriminacije na cjenovnoj osnovi i diskriminacije koja nije na cjenovnoj osnovi, a koje će dodatno biti riješena i određivanjem regulatorne obaveze transparentnosti.

Saglasno članu 73 stav 2 ZEK-a, Agencija ne može operatorima sa značajnom tržišnom snagom nametnuti regulatornu obavezu da objave referentne ponude ako tim operatorima uz obavezu transparentnosti nije ujedno odredila i obavezu nediskriminacije. Na bazi odredbi ovog člana, a imajući u vidu neophodnost objave Referentne ponude veleprodajnog centralnog pristupa koji se pruža na fiksnoj lokaciji za proizvode za masovno tržište, Agencija predlaže da se Crnogorskom Telekomu odrediti i obavezu nediskriminacije.

Obavezom nediskriminacije će se osigurati da operatori imaju pravo na jednake uslove u pogledu usluge *bitstream* pristupa, jednake cijene i informacije istog kvaliteta kao što ih Crnogorski Telekom omogućava svom maloprodajnom dijelu i povezanim društvima.

Na taj način moguće je osigurati da usluge i informacije moraju biti pružene drugim operatorima unutar definisanih rokova i u skladu sa standardima kvaliteta, koji su jednaki onim uslovima koje Crnogorski Telekom pruža svom maloprodajnom dijelu i povezanim društvima. Stoga prilikom pružanja veleprodajne usluge *bitstream* pristupa, ne bi smjelo doći do nerazumnih kašnjenja, neopravdanog vezivanja usluga ili sadržaja (osim ako postoje opravdani tehnički razlozi) te neopravdanih ugovornih uslova i rokova.

Isto tako, Agencija smatra potrebnim obavezati Crnogorski Telekom da pruža informacije o planiranim promjenama u mreži, kako bi operatori korisnici usluge *bitstream* pristupa bili u mogućnosti da pravovremeno reaguju i prilagode se nastalim promjenama, a time i pravovremeno reaguju na maloprodajnom nivou. Stoga, Agencija smatra da je potrebno obavezati Crnogorski Telekom da obavještava operatore o planiranim promjenama u mreži najmanje godinu dana unaprijed od početka sprovođenja navedenih promjena.

Agencija smatra da je regulatorna obaveza nediskriminacije neophodna kako bi se na tržištu spriječila moguća diskriminatorna ponašanja operatora sa značajnom tržišnom snagom koja su opisana u poglavljima 5.3.2. i 5.3.3. ovog dokumenta, a koja bi, u slučaju da se dogode, najviše štete nanijela krajnjim korisnicima. Sprečavanjem svih mogućih diskriminatornih ponašanja stvaraju se uslovi u kojima je olakšan ulazak na tržište svim novim operatorima, a što je u cilju povećanja konkurencije na maloprodajnom tržištu. Ova regulatorna obaveza omogućava svakom operatoru na tržištu jednake informacije, rokove, uslove, informacije, kvalitet i cijenu usluge kao što ih imaju i povezana društva i maloprodajni dio operatora sa značajnom tržišnom snagom koji nudi predmetnu uslugu.

U cilju ispunjenja obaveze nediskriminacije, Agencija smatra da je s njom potrebno odrediti i primjenu obaveze transparentnosti, a takođe i ukazuje na neophodnost donošenja obaveza vođenja računovodstvenih evidencija čime se može pratiti implementacija i efikasnost same obaveze nediskriminacije.

6.1.3 Obaveza odvojenog vođenja računovodstvenih evidencija

Agencija može, shodno članu 74 ZEK-a operatoru sa značajnom tržišnom snagom na relevantnom tržištu, narediti preduzimanje mjera u cilju odvojenog računovodstvenog praćenja poslovnih aktivnosti koje se odnose na pružanje usluga interkonekcije i pristupa.

Nametanjem obaveze odvojenog vođenja računovodstvenih evidencija regulator obavezuje vertikalno integrisane operatore sa značajnom tržišnom snagom da učine transparentnim svoje veleprodajne cijene i interne transferne cijene, kako bi se moglo osigurati načelo nediskriminacije alii spriječilo međusobno subvencioniranje između različitih aktivnosti, koje dovodi do neregularnih uslova tržišne konkurencije. Agencija može propisati metodologiju vođenja odvojenog vođenja računovodstvenih evidencija i pravo potpunog pristupa svim relevantnim finansijskim podacima, što uključuje i podatke o prihodima ostvarenim naplatom od trećih strana. Takođe, Agencija može objavljivati ove podatke s ciljem unapređivanja transparentnosti tržišta, vodeći, pri tom računa o stepenu poverljivosti.

Prethodnom analizom Veleprodajnog tržišta centralnog pristupa iz 2017. godine Agencija je utvrdila obavezu Crnogorskom Telekomu da pripremi i dostavi Agenciji odvojene računovodstvene evidencije na način i u rokovima koji su specificirani dokumentom Agencije "Metodologija računovodstvenog odvajanja i troškovnog računovodstva". Prilikom pripremanja regulatornih računovodstvenih izvještaja operatori sa značajnom tržišnom snagom treba da se rukovode sljedećim principima: troškovne uzročnosti, objektivnosti i nediskriminatornosti, konzistentnosti primjene i transparentnosti. U skladu sa Metodologijom, operator sa značajnom tržišnom snagom treba da izradi račun dobiti, račun gubitka i izvještaj o angažovanom kapitalu za svaki segment obuhvaćen regulacijom, kao i izvještaje o usklađenosti regulatornih izvještaja sa zakonskim finansijskim izvještajima.

Crnogorski Telekom, kao operator sa značajnom tržišnom snagom na ovom relevantnom tržištu, dužan je da sprovede odvojenog vođenja računovodstvenih evidencija koje se odnose na uslugu veleprodajnog centralnog pristupa koji se pruža na fiksnoj lokaciji za proizvode za masovno tržište od ostalih veleprodajnih usluga i usluga maloprodajnih tržišta. Ovo će omogućiti Agenciji provjeru poštovanja principa nediskriminatornosti u vezi sa cijenama veleprodajnog centralnog pristupa koji se pruža na fiksnoj lokaciji Crnogorskog Telekom-a, kao i principa preglednosti svih veleprodajnih cijena po kojima Crnogorski Telekom svoje usluge pruža ostalim operatorima, kao i internih transfernih naknada po kojima Crnogorski Telekom svoje usluge pruža svome maloprodajnom dijelu i povezanim društvima.

Za efikasniju primjenu obaveza nametnutih Crnogorskom Telekomu na objavljivanju podataka i obezbjeđivanju nediskriminatornosti Agencija ocjenjuje neophodnim da ovom operatoru, kao operatoru sa značajnom tržišnom snagom na ovom tržištu, nametne obavezu nastavka implementacije računovodstvenog odvajanja i troškovnog računovodstva, na način i u rokovima propisanim dokumentom Agencije "Metodologija računovodstvenog odvajanja i troškovnog računovodstva". Obaveza odvojenog vođenja računovodstvenih evidencija je neophodna u smislu identifikacije antikonkurentskih aktivnosti operatora sa značajnom tržišnom snagom na

relevantnom tržištu, kao što su praksa unakrsnog subvencionisanja i primjena cjenovnog stezanja profitne marže (*eng. price squeeze*) drugih operatora.

Agencija ističe da je odvojeno vođenje računovodstvenih evidencija optimalna metoda za regulaciju usluga ove vrste i ujedno opšte prihvaćen pristup kojim se postiže kreiranje regulatornog ambijenta, kojim će se sa jedne strane promovirati ulaganja od strane bilo novih bilo postojećih alternativnih operatora, a sa druge izbjeći mogućnost pojave tzv. negativne marže između veleprodajne cijene centralnog pristupa koji se pruža na fiksnoj lokaciji i njenog maloprodajnog ekvivalenta (tj. maloprodajne cijene širokopojasnog pristupa internetu).

Agencija ističe da "Metodologija računovodstvenog odvajanja i troškovnog računovodstva" koju primjenjuje Crnogorski Telekom u potpunosti omogućava sprovođenje obaveze odvojenog vođenja računovodstvenih evidencija i provjeru troškovne orijentacije cijena, radi predupređivanja pojave unakrsnog subvencioniranja, previsokih cijena ili neefikasnog ponašanja od strane Crnogorskog Telekoma, kao proglašenog operatora sa značajnom tržišnom snagom na ovom tržištu.

Usvojeni model troškovnog računovodstva predstavlja kvalitetan alat i podršku Agenciji za planiranje i donošenje regulatornih odluka, tako da je Agencija na stanovištu da je ovu obavezu potrebno i dalje nametati, odnosno da Crnogorski Telekom treba da nastavi sa implementacijom projekta na način i u rokovima kako je određeno dokumentom Agencije "Metodologija računovodstvenog odvajanja i troškovnog računovodstva". Polazeći od već nametnutih obaveza nediskriminatornosti i transparentnosti, Agencija ocjenjuje nametnutu obavezu odvojenog vođenja računovodstvenih evidencija adekvatnom i proporcionalnom.

6.1.4 Obaveza pristupa elementima mreže i njihovog korišćenja

Agencija može, u skladu sa odredbama člana 75 ZEK-a, narediti preduzimanje mjera u cilju ispunjavanja svih razumnih zahtjeva za pristup i korišćenje mogućnosti određenih elemenata elektronskih komunikacionih mreža i pripadajuće infrastrukture, uključujući i pristupnu mrežu.

Agencija smatra, a kao što je opisano u ovom dokumentu, da bi uskraćivanje pristupa ili koje drugo neprihvatljivo uslovljavanje ili ograničenje sličnog učinka spriječilo održivu tržišnu utakmicu na maloprodajnom nivou, što bi bilo u suprotnosti sa interesima krajnjih korisnika usluga. Stoga je Agencija ocijenila za potrebno da utvrdi regulatornu obavezu pristupa elementima mreže i njihovog korišćenja, kako bi se spriječilo narušavanje ili ograničavanje tržišne utakmice, odnosno onemogućilo potencijalno uslovljavanje ili uskraćivanje pristupa mreži kroz postavljanje neopravdanih zahtjeva.

Određivanjem navedene obaveze sprečava se prenošenje značajne tržišne snage na maloprodajno tržište (tržište usluga širokopojasnog pristupa internetu kao i konvergentnih usluga kao npr. IP televizija i IP telefonija) i na taj način omogućava kvalitetniju ponudu usluga krajnjim korisnicima. Time će se steći preduslov da i drugi operatori steknu dovoljan broj korisnika i razvojem sopstvenih mreža pružaju krajnjim korisnicima usluge na jednak način kao što to pruža Crnogorski Telekom. Na taj način će se dugoročno zaštititi tržišna konkurencija.

Stoga, Agencija smatra da je u cilju eliminisanja prepreka razvoju definisanih u poglavljima 5.3.1. i 5.3.2. ovog dokumenta, odnosno sve slične prepreke koje nisu direktno definisane, kako je Crnogorskom Telekomu potrebno odrediti obavezu udovoljavanja razumnim zahtjevima pristupa elementima mreže i njihovog korišćenja kao i pripadajuće infrastrukture. U okviru navedene obaveze, saglasno članu 75 stav 3 ZEK-a, Agencija predlaže da se Crnogorskom Telekomu odredi sljedeće:

- da trećoj strani pruži uslugu *bitstream* pristupa obuhvaćenu definicijom tržišta iz poglavlja 2.6. ovog dokumenta;
- da pregovara u dobroj namjeri s drugim operatorima koji traže pristup i, u okviru ove obaveze, obavezu odgovora na svaki razuman zahtjev;
- da ne ukida već odobreni pristup mreži;
- da odobri otvoreni pristup tehničkim interfejsima, protokolima ili drugim ključnim tehnologijama koje su nezamjenljivo potrebne za interoperabilnost usluga³⁵ pri čemu troškovi realizacije interoperabilnosti opreme padaju na teret one strane koja traži takav pristup;
- da osigura zajedničko korišćenje mogućnosti infrastrukture i povezane opreme;
- da omogući pristup sistemima za podršku ili sličnim sistemima koji su potrebni za obezbjeđivanje pravične konkurencije u pružanju usluga;
- da omogući u okviru usluge *bitstream* pristupa (putem zakupljivanja logičkih kanala) tehničke uslove za pružanje usluga IP telefonije (*VoIP*) i IP televizije (*IPTV*), uključujući i uslugu videa na zahtjev (*Video on demand*) na maloprodajnom tržištu.

U cilju rješavanja problema opisanih u poglavlju 5.3.1. ovog dokumenta, a u skladu s članom 75 stavom 3 tačkom 5 ZEK-a, Agencija smatra potrebnim da Crnogorskom Telekomu nametne obavezu pružanja drugim operatorima usluge *bitstream* pristupa, koja je obuhvaćena definicijom tržišta iz poglavlja 3.5. ovog dokumenta. S obzirom da Crnogorski Telekom posjeduje elektronsku komunikacionu mrežu, koju nije lako, u vremenskom periodu na koje se odnosi analiza, replicirati, navedena obaveza je potrebna kako bi se onemogućio Crnogorskom Telekomu prenošenje svoje značajne tržišne snage na povezano maloprodajno tržište.

Crnogorski Telekom trenutno ne pruža uslugu *bitstream* pristupa na bazi bakarne parice niti na bazi optičkog vlakna ni na jednoj tački preuzimanja saobraćaja. Međutim, Agencija smatra da se drugim operatorima, u slučaju razumnog zahtjeva, mora omogućiti usluga *bitstream* pristupa na svim pristupnim tačkama u mreži Crnogorskog Telekoma, kao i da Crnogorski Telekom treba da specificira tehničke parametre za svaku tačku preuzimanja saobraćaja usluge *bitstream* pristupa.

Drugim riječima, Agencija smatra da Crnogorskom Telekomu treba odrediti obavezu da, na razuman zahtjev operatora, mora pružiti i usluge *bitstream* pristupa na bazi bakarne parice i optičkog vlakna, s tačkom preuzimanja saobraćaja na:

- IP nivou,

³⁵ Prilikom nametanja ove obaveze Agencija je vodila računa da Crnogorskom Telekomu ne nametne neopravdane troškove, stoga je propisala kao uslov pružanja ove obaveze obaveznu interoperabilnost opreme onog operatora koji zahtjeva pristup tehničkim interfejsima, protokolima ili drugim ključnim tehnologijama sa opremom Crnogorskog Telekoma, pri čemu troškovi obezbjeđenja takve interoperabilnosti ne mogu biti na teret Crnogorskog Telekoma.

- Ethernet nivou i
- DSLAM/OLT nivou.

Crnogorski Telekom će postupak ocjenjivanja razumnosti zahtjeva sprovoditi u skladu s predloženom obavezom nediskriminacije i tehničkim mogućnostima sopstvene mreže.

Otvaranjem različitih tačaka za preuzimanje saobraćaja drugim operatorima se omogućava postupno penjanje po Ljestvici ulaganja (*eng. ladder of investments*), odnosno migracija sa jedne tačke preuzimanja saobraćaja na drugu. Ovim je operatoru omogućeno da postupno, ali konstantno ulaže u sopstvenu infrastrukturu, te se na taj način podstiče razvoj tržišne konkurencije. Različite tačke pristupa određuju različite mogućnosti kontrole tehničkih parametara, koji utiču na samu širokopojasnu uslugu pruženu krajnjem korisniku, odnosno na mogućnost korišćenja sopstvene mreže umjesto mreže bivšeg monopoliste. Što je tačka pristupa bliže krajnjem korisniku, operator ima veću kontrolu pri pružanju usluge, tj. veće mogućnosti za diferencijaciju sopstvene usluge i usluge koju nudi bivši monopolista.

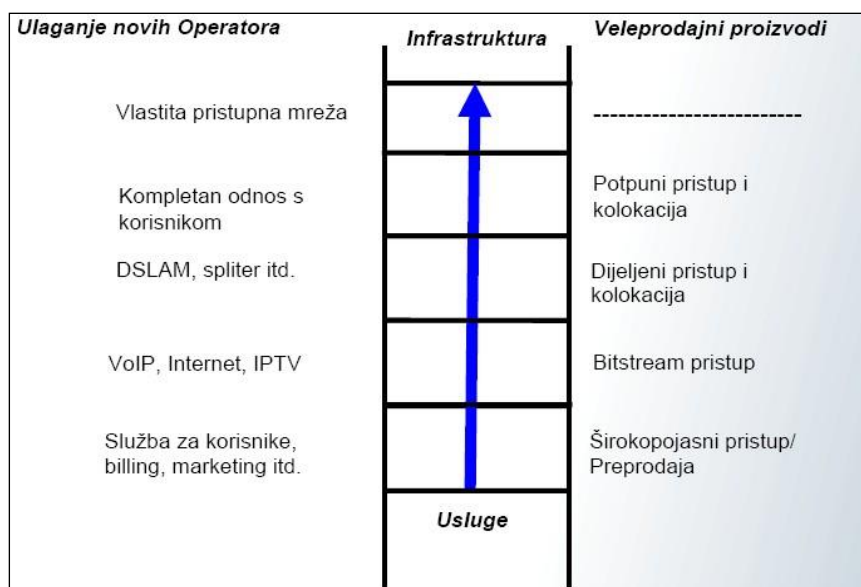

Slika 17. Ljestvica ulaganja (*eng. Ladder of investments*)

Takođe, omogućavanje pristupa na DSLAM-u ili drugoj odgovarajućoj tački omogućava napredovanje na skali ulaganja operatorima koji imaju izgrađen veći dio svoje mreže, međutim nisu još spremni (radi nedovoljne izgrađenosti mreže ili visokih početnih ulaganja u prostore za kolokaciju, odnosno u samu uslugu pristupa izdvojenoj lokalnoj petlji) da krenu u smještanje opreme u prostorije za kolokaciju i započinjanje samog postupka izdvajanja lokalne petlje. Iz navedenog je evidentna opravdanost omogućavanja takvog oblika pristupa mreži, s obzirom da navedena tačka pristupa predstavlja logičan i ekonomski opravdan međukorak za operatora koji penjanjem na skali ulaganja ulaže u sopstvenu mrežu i teži izdvajanju lokalne petlje, bez obzira što je u tom slučaju operator dovoljno blizu da bi mogao izdvojiti lokalnu petlju.

U skladu sa članom 75 stav 3 tačka 1 ZEK-a, Agencija smatra potrebnim da Crnogorskom Telekomu odredi obavezu da pregovara u dobroj namjeri sa drugim operatorima koji traže usluge *bitstream* pristupa. Agencija je mišljenja da je navedena obaveza neophodna za postizanje budućih sporazuma vezano za uslugu *bitstream* pristupa, s obzirom da bi, u odsustvu *ex ante* regulacije, Crnogorski Telekom bio u mogućnosti da na tržištu veleprodajnog centralnog pristupa koji se pruža na fiksnoj lokaciji za proizvode za masovno tržište narušava tržišnu konkurenciju onemogućavanjem pregovora, odnosno postizanja dogovora s operatorima po pitanju pružanja uslugu *bitstream* pristupa.

Isto tako, Agencija smatra potrebnim da, u skladu sa članom 75 stavom 3 tačkom 4 ZEK-a, Crnogorskom Telekomu odredi obavezu zabrane ukidanja prethodno odobrenog *bitstream* pristupa. Agencija je mišljenja da je navedena obaveza neophodna, s obzirom da bi, u odsustvu regulacije, Crnogorski Telekom bio u mogućnosti da prestane sa pružanjem usluge operatorima koji već djeluju na tržištu, što bi dovelo do gubitka tržišnog učešća operatora, pa čak i izlaska s tržišta. Ovakav scenario je protiv interesa krajnjih korisnika, s obzirom da bi izgubili mogućnost korišćenja i izbora usluga koje su već postojale na tržištu.

Nadalje, Agencija smatra potrebnim da, saglasno članu 75 stav 3 tačka 6 ZEK-a, Crnogorskom Telekomu odredi obavezu da operatorima odobri otvoreni pristup tehničkim interfejsima, protokolima ili drugim tehnologijama koje su nezamjenjive za osiguranje pružanje širokopoljnih usluga na maloprodajnom tržištu. U suprotnom, postojala bi opasnost od onemogućavanja ulaska novih operatora na relevantno tržište, iz razloga što je neophodno povezati tehnologiju Crnogorskog Telekoma sa tehnologijama novog operatora. Agencija ocjenjuje da je predložena obaveza neophodna za uspostavljanje i očuvanje konkurencije na tržištu.

Agencija smatra potrebnim da, saglasno članu 75 stav 3 tačka 7 ZEK-a, Crnogorskom Telekomu bude određena obaveza osiguranja zajedničkog korišćenja elektronske komunikacione infrastrukture i povezane opreme. Crnogorski Telekom je dužan da omogući operatorima korisnicima pristup do pristupnih tačaka primjenom dostupnih tehničkih rješenja, u zavisnosti od izbora operatora korisnika:

- Crnogorski Telekom je dužan da obezbijedi zajedničko korištenje telekomunikacione kablovske kanalizacije,
- Crnogorski Telekom je dužan da obezbijedi operatoru neosvijetljeno optičko vlakno/a bez prenosne opreme (*eng. dark fibre*),
- Crnogorski Telekom je dužan da obezbijedi pristup talasnoj dužini (xWDM pristup) u optičkom vlaknu koje Crnogorski Telekom koristi za svoje potrebe, u svrhu povezivanja aktivne opreme operatora korisnika na mrežu.

Vezano za navedenu obavezu omogućavanja operatorima korisnicima pristupa do pristupnih tačaka, primjenom dostupnih tehničkih rješenja, zavisno od izbora operatora korisnika, Agencija smatra da je Crnogorski Telekom dužan da, u okviru svojih tehničkih mogućnosti, ponudi operatoru korisniku mogućnosti u okviru navedena tri rješenja, dok operator korisnik ima pravo da izvrši slobodan izbor bilo kojeg od ponuđenih rješenja, tj. da izabere ono koje je najpovoljnije za njega, zavisno od svojih tehničkih mogućnosti. U tom cilju, Agencija smatra da je potrebno Crnogorskom Telekomu, kao operatoru sa značajnom tržišnom snagom na ovom tržištu, nametnuti i obavezu kolokacije koja se odnosi na zajedničko korišćenje raspoloživog prostora u objektima Crnogorskog

Telekoma, a u cilju smještanja aktivne opreme operatora korisnika, koja je potrebna za obezbjeđenje pristupa širokopojasnom čvoru (tački pristupa).

Agencija smatra da je, u skladu s članom 75 stavom 3 tačkom 9 ZEK-a, potrebno da se Crnogorskom Telekomu odredi obavezu da omogući pristup sistemima podrške saglasno međunarodnim standardima, preko web-interfejsa sa odgovarajućom sigurnosnom zaštitom putem kojeg je operatorima korisnicima *bitstream* usluge omogućen, uz najviše 2-satni period ažuriranja trenutnog statusa, pristup sljedećim informacijama:

- informacionom sistemu praćenja zahtjeva operatora za uslugu *bitstream* pristupa;
- zahtjevima operatora za popravku kvara, statusu i dinamici popravke kvara; informacijama o statusu dostupnosti usluge do krajnjeg korisnika, posebno podacima o broju slobodnih DSLAM portova raščlanjeno po tipovima DSLAM-a, sa naznakama o planiranim rokovima proširenja DSLAM-a.

Agencija smatra da je predložena obaveza Crnogorskom Telekomu razumna i ne predstavlja velikoi nepravedno opterećenje za njega, s obzirom da isti već daje mogućnost provjere dostupnosti usluge pristupa putem elektronske aplikacije kao i prijavu smetnji, a i zato što je u skladu s praksom informatičkog načina poslovanja i komunikacije u efikasnom poslovnom svijetu. Agencija naglašava da način komunikacije pisanim putem (telefaks uređajima) predstavlja prepreku efikasnom načinu rada operatora koji nudi svoje usluge na maloprodajnom tržištu (npr. pravovremena informacija krajnjem korisniku o vremenu otklanjanja kvara) i kao takva nije prihvatljiva, iz razloga potencijalnog odugovlačenja samih procesa od strane Crnogorskog Telekoma.

Agencija smatra potrebnim da, saglasno članu 75 stavu 3 tačka 5 ZEK-a, odredi Crnogorskom Telekomu obavezu da mora omogućiti takav oblik usluge *bitstream* pristupa (putem zakupljivanja logičkih kanala) koji bi operatorima omogućio tehničke uslove za pružanje usluge prenosa govora putem internet protokola (VoIP), IP televizije (IPTV) i videa na zahtjev (VoD) na maloprodajnom tržištu, uz jednake uslove i nivo kvaliteta usluge koju obezbjeđuje svom maloprodajnom dijelu ili povezanim društvima. Naime, s obzirom na rast tražnje za uslugama prenosa govora putem internet protokola (VoIP), IP televizije (IPTV) i videa na zahtjev na maloprodajnom tržištu, u slučaju kada operatori koji koriste uslugu *bitstream* pristupa ne bi bili u mogućnosti da ponude navedene usluge krajnjim korisnicima, ne bi mogli konkurisati maloprodajnom dijelu ili povezanim društvima Crnogorskog Telekoma, a što bi dovelo do neefikasne tržišne konkurencije, nasuprot interesa krajnjih korisnika. Stoga, Agencija smatra da je predložena obaveza izuzetno važna s ciljem podsticanja konkurencije na maloprodajnom tržištu, dok s druge strane ista ne predstavlja Crnogorskom Telekomu značajan teret, s obzirom da sam kapacitet glavnog dijela mreže (agregacija i transport) omogućava pružanje takvih usluga.

Crnogorski Telekom je obavezan za uslugu *bitstream* pristupa obuhvaćenu definicijom tržišta iz poglavlja 3.6. ovog dokumenta, omogućiti preko nacionalnog pristupa do svih korisnika povezivanjem na samo jednoj tački u mreži Crnogorskog Telekoma.

Dodatno, saglasno Direktivi Evropske komisije o pristupu i interkonekciji, Agencija smatra da bi Crnogorski Telekom trebao da omogući migraciju između sljedećih usluga:

- između tačaka/nivoa pristupa usluge *bitstream* pristupa;
- između usluge *bitstream* pristupa i usluge izdvojenog pristupa lokalnoj petlji i potpetlji.

Procedure i pripadajući troškovi procesa migracije trebaju da budu uključene u pomenutu referentnu ponudu, kao njen sastavni dio.

Dalje, Agencija smatra da je potrebno obavezati Crnogorski Telekom da osigura određeni nivo usluge - *SLA (Service Level Agreements)* za sve oblike usluge *bitstream* pristupa, kao što su npr. rokovi uspostavljanja usluge i vrijeme otklanjanja kvarova. Takođe, sastavni dio svakog SLA su i odgovarajuće naknade (penali) u slučaju neispunjavanja određenih rokova u SLA. Saglasno navedenom, Agencija smatra da Crnogorskom Telekomu treba odrediti pružanje osnovnog nivoa usluge (*Basic SLA*), koje će činiti sastavni dio predmetne referentne ponude. Kako bi se osigurala primjena nametnutog osnovnog nivoa SLA, Agencija određuje obavezu Crnogorskom Telekom-u da objavljuje indikatore efikasnosti (*Key Performance Indicators*) na kvartalnoj osnovi ili na zahtjev Agencije, što je detaljno navedeno u dijelu obaveze transparentnosti. Dodatno, Agencija određuje obavezu Crnogorskom Telekom-u da pregovara u dobroj namjeri i ispunjava razumne zahtjeve operatora za višim nivoom SLA. Nadalje, Agencija smatra opravdanim da Crnogorski Telekom obavijesti Agenciju u slučaju postojanja bilo kakvog nivoa usluge (SLA) koju pruža nekom drugom pravnom licu na bazi komercijalnih ugovora, a koji se razlikuje od osnovnog nivoa usluge koji se nudi uz referentnu ponudu za veleprodajni centralni pristup koji se pruža na fiksnoj lokaciji za proizvode za masovno tržište, kao i da bez odlaganja takav dokument učini javnim.

Na osnovu do sada navedenog, Agencija smatra da je predložena obaveza opravdana s obzirom na doprinos uspostavljanju efikasne konkurencije na tržištu elektronskih komunikacija. Usluga *bitstream* pristupa omogućava ostalim operatorima da na širem području Crne Gore nude usluge krajnjim korisnicima i na taj način ravnopravno konkurišu maloprodajnom dijelu Crnogorskog Telekoma i njegovim povezanim društvima. Agencija smatra veleprodajnu uslugu *bitstream* pristupa važnom uslugom u procesu liberalizacije tržišta elektronskih komunikacija, tj. u procesu povećanja penetracije širokopojsnih priključaka u Crnoj Gori, a isto tako i uslugom od velikog značaja za podsticanje ravnopravne tržišne utakmice na povezanom maloprodajnom tržištu. Stoga je, gledano iz ugla Agencije, važnost usluge *bitstream* pristupa izuzetno velika i to iz razloga što se konkurentnom veleprodajnom ponudom drugim operatorima omogućavaju ravnopravni uslovi za tržišnu konkurenciju na čitavoj teritoriji Crne Gore.

Nadalje, uzimajući u obzir brzinu razvoja tržišta i veliki značaj širokopojsnog pristupa, Agencija ocjenjuje da je izuzetno važno da operator ima mogućnost pristupa na različitim nivoima mreže Crnogorskog Telekoma putem usluge *bitstream* pristupa, nezavisno od tehnologije u pristupnoj mreži, imajući u vidu izvodljivost pružanja predloženog pristupa s obzirom na raspoloživi kapacitet Crnogorskog Telekoma, s obzirom da se na taj način podstiče konkurencija i razvoj elektronskih komunikacionih usluga, sve u interesu krajnjih korisnika.

Agencija je stoga zaključila da bez određivanja obaveze pristupa i korišćenja posebnih djelova mreže postoji mogućnost da Crnogorski Telekom odbije pregovore u dobroj mjeri sa drugim operatorima

koji traže pristup, odnosno da uskrati pristup *bitstream* usluzi. S obzirom da usluga *bitstream* pristupa omogućava novim operatorima da konkurišu maloprodajnom dijelu Crnogorskog Telekomu i njegovim povezanim društvima na širem području Crne Gore u pružanju širokopoljnih usluga, Agencija smatra da se obavezom veleprodajne usluge centralnog pristupa koji se pruža na fiksnoj lokaciji, odnosno usluge *bitstream* pristupa putem različitih tačaka pristupa, dugoročno štiti tržišna konkurencija, obzirom da je operatorima omogućeno da napredovanje na skali ulaganja prema tehničkim inovacijama i razvoju infrastrukturne konkurencije.

Međutim, Agencija smatra da regulatorna obaveza pristupa elementima mreže i njihovog korišćenja, bez određivanja drugih regulatornih obaveza, ne može riješiti prepreke razvoju tržišne konkurencije prepoznate u poglavljima 5.3.2. i 5.3.3. ovog dokumenta, te stoga Agencija smatra da je potrebno dopuniti navedenu obavezu drugim obavezama sa ciljem djelovanja na sve potencijalne probleme.

6.1.5 Obaveza kontrole cijena i vođenja troškovnog računovodstva

Agencija može, shodno članu 76 ZEK-a operatoru sa značajnom tržišnom snagom naložiti preduzimanje mjera u vezi sa povratom troškova, kontrolom cijena određenih usluga koje se pružaju radi obezbjeđivanja pristupa i/ili interkonekcije i vođenje troškovnog računovodstva. .

Operator kojem je naređeno preduzimanje mjera kontrole cijena i vođenja troškovnog računovodstva, mora dokazati da su cijene izračunate na osnovu troškova, uz prihvatljivu stopu prinosa na investiciona ulaganja. Prilikom provjeravanja ispunjavanja te obaveze Agencija može primijeniti metode troškovnog računovodstva koje su nezavisne od onih koje primjenjuje operator. Agencija može od operatora rješenjem takođe zahtijevati da obrazloži i po potrebi koriguje cijene, pri čemu teret eventualnog dokazivanja snosi operator.

Član 77 stav 2 ZEK-a predviđa da Agencija ima pravo da propiše mehanizam pokrivanja troškova ili metodologiju određivanja cijena, što mora biti primjereno ciljevima unaprijeđenja efikasnosti i održive konkurencije, ciljevima razvoja i povećanju koristi za krajne korisnike. Agencija može koristiti i upoređenja sa cijenama na uporedivim tržištima ili tržištima sa razvijenom konkurencijom, uzimajući pri tome u obzir specifičnosti domaćeg tržišta.

U slučaju ovog dokumenta čiji je predmet analiza relevantnog tržišta veleprodajnog centralnog pristupa koji se pruža na fiksnoj lokaciji za proizvode za masovno tržište, Agencija propisuje Crnogorskom Telekomu, kao operatoru koji imaju značajnu tržišnu snagu na ovom relevantnom tržištu, obavezu kontrole cijena i vođenja troškovnog računovodstva.

Model troškovnog računovodstva omogućava sprovođenje obaveze računovodstvenog razdvajanja i provjeru troškovne orijentisanosti i cijena u svrhu sprečavanja međusobnog subvencioniranja, zatim previsokih ili preniskih cijena i neefikasnog ponašanja operatora sa značajnom tržišnom snagom.

Nametanjem ove obaveze, odnosno insistiranjem na sprovođenju aktivnosti koje su ranije započete i koje su proistekle kako iz prethodne analize ovog tržišta iz 2017. godine tako i iz sprovođenja projekta uvođenja troškovnog računovodstva kod Crnogorskog Telekoma, Agencija će otkloniti prepreku razvoju konkurencije na ovom relevantnom tržištu koja se odnosi na vertikalno prenošenje značajne tržišne snage i praksu unakrsnog subvencioniranja usluga. Naime, razlog za uvođenje ove obaveze je bio raniji zaključak Agencije da Crnogorski Telekom, u odsustvu regulacije, može unakrsno subvencionirati usluge na način da postavi cijenu usluge veleprodajnog centralnog pristupa koji se pruža na fiksnoj lokaciji za proizvode za masovno tržište internetu za druge operatore iznad troška za tu uslugu a cijenu usluge (koju on pruža) na pripadajućem maloprodajnom tržištu ispod troška, pa time može da iskoristi svoj položaj značajne tržišne snage.

Crnogorski Telekom je, shodno Metodologiji računovodstvenog odvajanja i troškovnog računovodstva usvojenoj Odlukom Agencije broj: 0902-2327/3 od 30.05.2011. godine, sproveo propisani sistem troškovnog računovodstva na način i u rokovima propisanim Metodologijom.

Agencija je verificirala rezultate troškovnog modela usvajanjem odluka o prihvatanju sprovedenih aktivnosti Crnogorskog Telekoma na Projektu računovodstvenog odvajanja i troškovnog računovodstva na bazi tekućeg troškovnog računovodstva (CCA) kao troškovne osnovice i dugoročnih inkrementalnih troškova (LRIC) kao računovodstvene metodologije za fiksnu mrežu. Budući da su regulatorni finansijski izvještaji operatora, kao rezultat primijenjenog troškovnog računovodstva u periodu 2012-2019. godine, potvrđivali da cijene relevantnih usluga nijesu troškovno orjentisane, Agencija je propisivala obavezu Crnogorskom Telekom-u da uskladi cijene sa rezultatima troškovnih modela.

Crnogorski Telekom je dužan, u sklopu regulatorne obaveze kontrole cijena i vođenja troškovnog računovodstva, da nastavi sa implementacijom projekta računovodstvenog odvajanja i troškovnog računovodstva, na način i u rokovima propisanim dokumentom Agencije "Metodologija računovodstvenog odvajanja i troškovnog računovodstva".

U skladu sa Rješenjem Agencije broj:0302-6249/1 od 17.10.2024. godine (Prilog 4 ove Korigovane analize) kojim se mijenja dokument "Analiza veleprodajnog tržišta centralnog pristupa koji se pruža na fiksnoj lokaciji za proizvode za masovno tržište", usvojen ranijom Odlukom Agencije o usvajanju analiza relevantnih tržišta broj: 0303-3234/1 od 12.05.2022. godine, mijenja se i precizira obaveza kontrole cijena i vođenje troškovnog računovodstva na sljedeći način:

Agencija može, u skladu sa članom 77 stav 1 ZEK-a, da primijeni metod troškovnog računovodstva koji može biti različit od metoda koje primjenjuje operator. Imajući ovu odredbu u vidu kao i „Studiju o opravdanosti izrade troškovnih modela Agencije po bottom -up LRIC troškovnoj metodologiji, Agencija je sprovela Projekat " Izrada i implementacija bottom-up troškovnih modela za fiksnu i mobilnu mrežu". Prednost korišćenja BULRIC troškovnog modela u kontekstu određivanja regulisanih cijena je mogućnost takvih modela da izračunaju buduće troškove, a time i odrede buduće cijene regulisanih usluga. Mogućnost određivanja veleprodajnih cijena relevantnih usluga tokom budućeg srednjoročnog perioda stvara veću sigurnost i stabilnost kako za pružaoca usluge pristupa tako i za konkurente koji koriste veleprodajne usluge.

Agencija je u 2023.godini implementirala rezultate sopstvenih bottom-up (BU)LRIC troškovnog modela za fiksnu mrežu prilikom utvrđivanja veleprodajnih cijena usluga ovog relevantnog tržišta.

Agencija je kod određivanja cijena primijenila dvojak pristup na način da se kod manje razlike između jedinične cijene iz modela u odnosu na važeću cijenu neke relevantne usluge i kod usluga koje su po prvi put predmetom regulacije odlučila za primjenu prosječne cijene koja će važiti u narednom trogodišnjem periodu, dok se u slučaju veće razlike između nivoa tih cijena odlučila za primjenu postupnog linearnog snižavanja cijene (eng. glidepath) u narednom trogodišnjem periodu dok se ne izjednači sa cijenom iz BU LRIC troškovnog modela.

U izuzetnim slučajevima, kada se to ispostavi kao optimalni metod regulacije cijena, Agencija može vršiti upoređivanje sa cijenama na uporedivim tržištima ili tržištima sa razvijenom konkurencijom (eng. *benchmarking*).

7. PRILOZI

7.1 Prilog 1:

Mišljenje Agencije za zaštitu konkurencije na Nacrt Odluke o pokretanju ponovnog postupka analize relevantnih tržišta

	<p>Crna Gora Agencija za zaštitu konkurencije Savjet</p>	<p>Adresa: ul. Svetlane Kane Radević br. 3 81000 Podgorica, Crna Gora tel: +382 20 239010 fax: +382 20 239015 www.azzk.me</p>
---	--	---

Br: 09-354/21-177/4

Podgorica, 15.03.2021. godine

Savjet Agencije za zaštitu konkurencije na osnovu člana 19 stav 1 tačka 16 i člana 22 stav 1 tačka 8 Zakona o zaštiti konkurencije ("Sl.list CG", br. 44/12 i 13/18), na osnovu Prijedloga mišljenja V.D. direktora Agencije za zaštitu konkurencije, dostavljenog shodno članu 22 stav 1 tačka 7 Zakona o zaštiti konkurencije, na sjednici održanoj dana 15.03.2021., donosi sljedeće

MIŠLJENJE

Agencija za zaštitu konkurencije je saglasna sa Nacrtom odluke o pokretanju ponovnog postupka analize relevantnih tržišta:

- I. Veleprodajno tržište završavanja (terminacije) poziva u sopstvenoj telefonskoj mreži koji se pružaju na fiksnoj lokaciji,
- II. Veleprodajno tržište završavanja (terminacije) poziva u sopstvenoj mobilnoj telefonskoj mreži,
- III. a) Veleprodajni lokalni pristup koji se pruža na fiksnoj lokaciji,
b) Veleprodajni centralni pristup koji se pruža na fiksnoj lokaciji za proizvode za masovno tržište,
- IV. Veleprodajni visokokvalitetni pristup koji se pruža na fiksnoj lokaciji,

a za potrebe nadležnosti i rada Agencije za elektronske komunikacije i poštansku djelatnost, u skladu sa odredbama poglavlja VI Zakona o elektronskim komunikacijama („Sl. list Crne Gore” broj 40/13, 56/13, 2/17 i 49/19), imajući u vidu Sporazum o saradnji na području obezbjeđenja konkurencije i preduprjeđenja štetnih efekata, nedostataka konkurencije na tržištu elektronskih komunikacija, koji je potpisan 28.04.2009. godine između Uprave za zaštitu konkurencije i Agencije za elektronske komunikacije i poštansku djelatnost.

Obrazloženje

Agencija za zaštitu konkurencije (u daljem tekstu: „Agencija”) je dana, 03.03.2021.



godine, primila zahtjev¹ Agencije za elektronske komunikacije i poštansku djelatnost (u daljem tekstu: „AEKIP“) za izjašnjenje i mišljenje na *Nacrt odluke o pokretanju ponovnog postupka analize relevantnih tržišta*:

- I. Veleprodajno tržište završavanja (terminacije) poziva u sopstvenoj telefonskoj mreži koji se pružaju na fiksnoj lokaciji,
- II. Veleprodajno tržište završavanja (terminacije) poziva u sopstvenoj mobilnoj telefonskoj mreži,
- III. a) Veleprodajni lokalni pristup koji se pruža na fiksnoj lokaciji,
b) Veleprodajni centralni pristup koji se pruža na fiksnoj lokaciji za proizvode za masovno tržište,
- IV. Veleprodajni visokokvalitetni pristup koji se pruža na fiksnoj lokaciji,

(u daljem tekstu: „**relevantna tržišta**“).

Pravni osnov za davanje mišljenja Agencije na predloženi tekst na *Nacrt odluke o pokretanju ponovnog postupka analize navedenih relevantnih tržišta*, predstavljaju odredbe čl. 19, 22 stav 1, tačka 7 i 20f *Zakona o zaštiti konkurencije* („Sl.list Crne Gore“, br. 44/12 i 13/18), kao i odredbe člana 65 *Zakona o elektronskim komunikacijama* („Sl.List Crne Gore“ br. broj 40/13, 56/13, 2/17 i 49/19) (u daljem tekstu: „**ZEK**“), kojim je propisano da u postupku utvrđivanja, praćenja i preispitivanja relevantnih tržišta u Crnoj Gori na tržištu elektronskih komunikacija AEKIP saraduje sa organom nadležnim za zaštitu konkurencije, kao i da shodno članu 66 ZEK-a, AEKIP sprovodi postupak određivanja relevantnog tržišta i procjene postojanja operatora sa značajnom tržišnom snagom na relevantnim tržištima utvrđenim odlukama AEKIP-a, u skladu sa propisima kojima se uređuje zaštita konkurencije. Takođe, nekadašnja Uprava za zaštitu konkurencije je sa AEKIP-om potpisala Sporazum o saradnji na području obezbjeđenja konkurencije i preduprjeđenja štetnih efekata nedostatka konkurencije na tržištu usluga elektronskih komunikacija² (u daljem tekstu: „**Sporazum**“).

Savjet Agencije za elektronske komunikacije i poštansku djelatnost je na sjednici od 28.01.2021.godine usvojio *Nacrt odluke o pokretanju postupka ponovne analize relevantnih tržišta usluga*, koja je Agenciji dostavljena na mišljenje, imajući u vidu član 64 stav 4 Zakona o elektronskim komunikacijama koji propisuje obavezu da AEKIP sprovodi postupak analiza relevantnih tržišta najmanje jednom u tri godine. Naime, riječ

¹ Broj 0102-601/1 od 01.02.2021.godine, zaveden kod Agencije za zaštitu konkurencije pod broj 04-354/21-177/2 od 03.03.2021.godine

² potpisan 28.04.2009. godine



je o relevantnim tržištima usluga saglasno Odluci o relevantnim tržištima ("Sl.list Crne Gore", broj: 02/17) na kojima su analize okončane krajem 2017. godine.

AEKIP sprovodi analizu relevantnih tržišta, sprovodi postupak određivanja relevantnog tržišta i procjene postojanja operatora sa značajnom tržišnom snagom na relevantnim tržištima u skladu sa članom 64 stav 3 Zakona o elektronskim komunikacijama i preporukama Evropske komisije o relevantnim tržištima proizvoda i usluga u sektoru elektronskih komunikacija, kao i preuzima regulatorne mjere za sprječavanje negativnih efekata značajne tržišne snage operatora.

Agencija je **saglasna sa ovakvim načinom regulisanja**, a koje ne utiče na nadležnosti i postupke koje Agencija može voditi protiv tako utvrđenog operatora sa značajnom tržišnom snagom, a naročito u smislu što ovakvo regulisanje podrazumijeva i propisivanje i nametanje ex-ante obaveza identifikovanim operatorima sa značajnom tržišnom snagom od strane AEKIP-a.

AEKIP je tokom 2017. godine sprovela postupak analiza relevantnih tržišta određenih Odlukom o relevantnim tržištima ("Sl.list Crne Gore", broj: 02/17), donijetom u skladu sa Preporukom Evropske komisije 2014/710/EU od 9.12.2014.godine, **na kojima je utvrdila odsustvo efikasne konkurencije i propisala regulatorne obaveze operatorima sa značajnom tržišnom snagom**. Shodno članu 64 stav 4 Zakona o elektronskim komunikacijama koji propisuje obavezu da AEKIP sprovodi postupak analiza relevantnih tržišta najmanje jednom u tri godine, AEKIP pokreće postupak ponovne analize navedenih relevantnih tržišta za koja su saglasno Odluci o relevantnim tržištima ("Sl.list Crne Gore", broj: 02/17) analize okončane krajem 2017. godine.

Shodno svemu navedenom, Agencija je je **saglasna sa Nacrtom odluke o pokretanju ponovnog postupka analize relevantnih tržišta: I.Veleprodajno tržište završavanja (terminacije) poziva u sopstvenoj telefonskoj mreži koji se pružaju na fiksnoj lokaciji, II.Veleprodajno tržište završavanja (terminacije) poziva u sopstvenoj mobilnoj telefonskoj mreži, III.a) Veleprodajni lokalni pristup koji se pruža na fiksnoj lokaciji,b) Veleprodajni centralni pristup koji se pruža na fiksnoj lokaciji za proizvode za masovno tržište, IV.Veleprodajni visokokvalitetni pristup koji se pruža na fiksnoj lokaciji.**

ČLAN SAVJETA
Jovana Tošković



PREDSJEDNIK SAVJETA
Miodrag Vujović

Dostavljeno:

- Agencije za elektronske komunikacije i poštansku djelatnost, Bulevar Džordža Vašingtona 56
- u spise predmeta i
- arhivi

7.2 Prilog 2:

Mišljenje Agencije za zaštitu konkurencije na Nacrt tekstova 5 analiza relevantnih tržišta

	Crna Gora	Adresa: ul. Svetlane Kane Radević br. 3 81000 Podgorica, Crna Gora tel: +382 20 239010 fax: +382 20 239015 www.azzk.me
	Agencija za zaštitu konkurencije Savjet	

22. 11. 2021.	
0402	6251/2

Br: 04-354/21-866/9 16.11.2021.godine

Savjet Agencije za zaštitu konkurencije na osnovu čl. 20f st 1 t.8 i člana 19 stav 1 tačka 16 Zakona o zaštiti konkurencije ("Sl.list CG", br. 44/12 i 13/18), a na osnovu Prijedloga mišljenja V.D. direktora Agencije za zaštitu konkurencije, na sjednici održanoj 16.11.2021. godine d o n o s i

MIŠLJENJE

Agencija za zaštitu konkurencije je saglasna sa predloženim tekstom Nacrta Analiza na relevantnim tržištima:

- I. Veleprodajno tržište završavanja (terminacije) poziva u sopstvenoj telefonskoj mreži koji se pružaju na fiksnoj lokaciji,
- II. Veleprodajno tržište završavanja (terminacije) poziva u sopstvenoj mobilnoj telefonskoj mreži,
- III. a) Veleprodajni lokalni pristup koji se pruža na fiksnoj lokaciji,
b) Veleprodajni centralni pristup koji se pruža na fiksnoj lokaciji za proizvode za masovno tržište,
- IV. Veleprodajni visokokvalitetni pristup koji se pruža na fiksnoj lokaciji,

a za potrebe nadležnosti i rada Agencije za elektronske komunikacije i poštansku djelatnost, u skladu sa odredbama poglavlja VI Zakona o elektronskim komunikacijama („Sl. list Crne Gore“ broj 040/13, 056/13, 002/17 i 049/19), kao i Sporazumom o saradnji na području obezbjeđenja konkurencije i preduprjeđenja štetnih efekata, nedostataka konkurencije na tržištu elektronskih komunikacija, koji je potpisan 28.04.2009. godine između Uprave za zaštitu konkurencije i Agencije za elektronske komunikacije i poštansku djelatnost.

Obrazloženje

Agencija za zaštitu konkurencije (u daljem tekstu: „Agencija“) je dana, 04.11.2021. godine, primila zahtjev¹ Agencije za elektronske komunikacije i poštansku djelatnost (u

¹ Br.0302-6251/1 od 29.10.2021.godine, zaveden kod Agencije za zaštitu konkurencije pod br.04-354/21-866/1 od 04.11.2021.godine



daljem tekstu: „AEKIP”) za izjašnjenje i mišljenje na Nacrte Analiza na relevantnim tržištima:

- I. Veleprodajno tržište završavanja (terminacije) poziva u sopstvenoj telefonskoj mreži koji se pružaju na fiksnoj lokaciji,
- II. Veleprodajno tržište završavanja (terminacije) poziva u sopstvenoj mobilnoj telefonskoj mreži,
- III. a) Veleprodajni lokalni pristup koji se pruža na fiksnoj lokaciji,
b) Veleprodajni centralni pristup koji se pruža na fiksnoj lokaciji za proizvode za masovno tržište,
- IV. Veleprodajni visokokvalitetni pristup koji se pruža na fiksnoj lokaciji,

(u daljem tekstu: „relevantna tržišta”).

Pravni osnov za davanje mišljenja Agencije na predloženi tekst *Nacrta Analiza na relevantnim tržištima*, predstavljaju odredbe člana 22, stav 1, tačka 7 *Zakona o zaštiti konkurencije* („Sl. list Crne Gore”, br. 44/12 i 13/18), kao i odredbe člana 65 *Zakona o elektronskim komunikacijama* („Sl. list Crne Gore” broj 040/13, 056/13, 002/17 i 049/19) (u daljem tekstu: „ZEK”), kojim je propisano da u postupku utvrđivanja, praćenja i preispitivanja relevantnih tržišta u Crnoj Gori na tržištu elektronskih komunikacija AEKIP saraduje sa organom nadležnim za zaštitu konkurencije, kao i da shodno članu 66 ZEK-a, AEKIP sprovodi postupak određivanja relevantnog tržišta u skladu sa propisima kojima se uređuje zaštita konkurencije. Takođe, nekadašnja Uprava za zaštitu konkurencije je sa AEKIP-om potpisala Sporazum o saradnji na području obezbeđenja konkurencije i preduprjeđenja štetnih efekata nedostatka konkurencije na tržištu usluga elektronskih komunikacija² (u daljem tekstu: „Sporazum”).

AEKIP je, po pribavljenom Mišljenju Agencije na **Nacrt odluke o pokretanju ponovnog postupka analize relevantnih tržišta, broj 01-354/21-177/4 od 15.03.2021. godine**, kojim je Agencija dala saglasnost na isti, donijela **Odluku o pokretanju ponovnog postupka analize relevantnih tržišta („Sl. list Crne Gore”, broj 32/21)** na osnovu prvog stava člana 15 Okvirne direktive, te preporuke Evropske komisije iz 2014. godine o relevantnim tržištima u sektoru elektronskih komunikacija, koja su podložna prethodnoj regulaciji i pokrenula postupak javnih konsultacija.

Uvidom u dostavljeni tekst *Nacrta Analiza na relevantnim tržištima*, Agencija je utvrdila da je AEKIP u postupku analize primjenjivala evropske direktive koje su na snazi na području elektronskih komunikacija, a koje su implementirane u crnogorsko zakonodavstvo kroz ZEK, kao i preporuku Evropske komisije 2014/710/EU o relevantnim tržištima u sektoru elektronskih komunikacija, koja su podložna prethodnoj

² potpisan 28.04.2009. godine



ex ante regulaciji i Smjernica Evropske komisije o analizi tržišta i utvrđivanju značajne tržišne snage, shodno zajedničkom regulatornom okviru za elektronske komunikacione mreže i usluge.

Članom 11 ZEK-a utvrđene su, između ostalih, nadležnosti AEKIP-a da sprovedi analizu relevantnih tržišta, utvrđuje operatore sa značajnom tržišnom snagom i preduzima regulatorne mjere za sprječavanje negativnih efekata značajne tržišne snage operatora. Shodno navedenom, AEKIP je sproveda postupak analize navedenih relevantnih tržišta, koje uključuju procjenu postojanja operatora sa značajnom tržišnom snagom, utvrđivanje svih postojećih i potencijalnih barijera razvoju efikasne tržišne konkurencije, kao i određivanja razumnih, proporcionalnih i adekvatnih regulatornih obaveza operatorima za koje se utvrdi da imaju status operatora sa značajnom tržišnom snagom.

Zakon o zaštiti konkurencije, upućuje da akti ili radnje kojima se vrši povreda konkurencije, su: sporazumi kojima se sprječava, ograničava ili narušava konkurencija; zloupotreba dominantnog položaja; koncentracije kojima se sprječava, ograničava ili narušava konkurencija ili slobodan razvoj otvorene tržišne ekonomije, a naročito stvaranje, odnosno jačanje dominantnog položaja na tržištu.

Saglasno odredbama poglavlja VI ZEK-a, koje se odnosi na zaštitu konkurencije u oblasti elektronskih komunikacija, AEKIP je postupak *analize relevantnih tržišta* sproveda uključujući procjenu postojanja operatora sa značajnom tržišnom snagom na relevantnim tržištima, radi ocjene efikasnosti tržišne konkurencije na istim, kao i određivanje razumnih, proporcionalnih i adekvatnih regulatornih obaveza operatorima za koje se utvrdi da imaju status operatora sa značajnom tržišnom snagom, pri čemu je uzela u obzir neke od kriterijuma sadržanih u članu 68 ZEK-a.

Nakon sprovedene analize relevantnih tržišta AEKIP je konstatovala: na osnovu analize prethodno navedenih kriterijuma za utvrđivanje značajne tržišne snage na relevantnom tržištu *Veleprodajno tržište završavanja (terminacije) poziva u sopstvenoj telefonskoj mreži koji se pružaju na fiksnoj lokaciji*, da su na posmatranom tržištu Crnogorski Telekom ad Podgorica, MTEL d.o.o. Podgorica, Telemach Crna Gora d.o.o. Podgorica i Telenor doo Podgorica, operatori sa značajnom tržišnom snagom. Na osnovu analize prethodno navedenih kriterijuma za utvrđivanje značajne tržišne snage na *Veleprodajnom tržištu završavanja (terminacije) poziva u sopstvenoj mobilnoj telefonskoj mreži*, AEKIP je zaključila da su na ovom tržištu Crnogorski Telekom ad Podgorica, Telenor d.o.o. Podgorica i MTel d.o.o. Podgorica operatori sa značajnom tržišnom snagom. Na relevantnim tržištima, *Veleprodajni lokalni pristup koji se pruža na fiksnoj lokaciji, Veleprodajni centralni pristup koji se pruža na fiksnoj lokaciji za proizvode za masovno tržište*, AEKIP je odredila Crnogorski Telekom ad Podgorica za operatora sa značajnom tržišnom snagom, nakon definisanja ovih relevantnih tržišta, na osnovu kriterijuma potrebnih za procjenu operatora sa značajnom tržišnom snagom. Nakon sprovedene analize relevantnog tržišta AEKIP je takođe konstatovala da je Crnogorski Telekom a.d.



Podgorica, operator sa značajnom tržišnom snagom i na relevantnom tržištu *Veleprodajnog visokokvalitetnog pristupa koji se pruža na fiksnoj lokaciji.*

Na osnovu sprovedenih analiza, AEKIP je utvrdila da na *relevantnim tržištima* ne postoji efikasna konkurencija, te je sagledala sve potencijalne prepreke razvoju tržišne konkurencije, koje bi u odsustvu *ex ante* regulacije, mogle negativno uticati na interese krajnjeg korisnika. Time je omogućeno određivanje regulatornih obaveza koje će najefikasnije ukloniti uočene prepreke i zaštititi interese krajnjih korisnika.

Uzimajući u obzir činjenicu da na navedenim relevantnim tržištima ne postoji efikasna tržišna konkurencija, što podrazumijeva propisivanje i nametanje *ex-ante* obaveza identifikovanim operatorima sa značajnom tržišnom snagom od strane AEKIP-a, to je Agencija **u potpunosti saglasna sa ovakvim načinom regulisanja**, a koje ne utiče na nadležnosti i postupke koje Agencija može voditi protiv tako utvrđenog operatora sa značajnom tržišnom snagom. Pri utvrđivanju nametnutih mjera/obaveza identifikovanom operatoru, AEKIP uzima u obzir i princip proporcionalnosti, pri čemu smatra da se isti može zadovoljiti ako se svakom operatoru sa značajnom tržišnom snagom odrede one regulatorne obaveze koje će najbolje ukloniti postojeće i potencijalne prepreke razvoju konkurencije.

Predložene analize predstavljaju izuzetno kvalitetan doprinos razvoju tržišta kao i efikasne konkurencije iz više razloga, a naročito iz razloga transparentnosti, koji predstavlja izuzetno značajan element pravne predvidljivosti i pravne sigurnosti učesnika na tržištu.

U skladu sa ciljem i duhom Sporazuma o saradnji, Agencija očekuje da bude obaviještena u slučaju nespunjavanja nametnutih mjera/obaveza identifikovanog operatora sa značajnom tržišnom snagom, kako ne bi došlo do narušavanja konkurencije na definisanim tržištima, te ističe da je na raspolaganju za bilo koje dalje postupanje i podršku u procesu koji AEKIP sprovodi u skladu sa zakonskim ovlaštenjima u *ex ante* kontroli definisanih tržišta, kao i saradnji u slučaju postojanja potencijalne radnje povrede konkurencije koju Agencija može ispitivati u *ex post* postupku.

ČLAN SAVJETA

Jovana Tošković

Dostavljeno:

ČLAN SAVJETA

Novo Radović

- Agenciji za elektronske komunikacije i poštansku djelatnost, Bulevar Džordža Vašingtona 56/2, Podgorica

- u spise predmeta,

- a/a

7.3. Prilog 3:

Komentari Crnogorskog Telekoma i odgovori Agencije na nacrt Analize relevantnog veleprodajnog tržišta centralnog pristupa koje se pruža na fiksnoj lokaciji (Tržište 3b)

Oznaka komentara	Br. Strane	Tekst nacrta Analize	Komentar Crnogorskog Telekoma ³⁶	Odgovor Agencije na komentare Crnogorskog Telekoma
A1	18	Slika br. 1: Broj korisnika širokopojasnog pristupa i Slika br. 2: Broj korisnika širokopojasnog pristupa u fiksnim mrežama Izvor: Podaci koje su dostavili operatori	“Na grafikonu su prikazana samo fizička lica (podatak je tačan), ali se u tekstu govori i o fizičkim i pravnim licima.”	Agencija prihvata komentar Crnogorskog Telekom-a i napraviće odgovarajuće korekcije.
A2	18	Slika br. 3: Broj korisnika mobilnih usluga koji su pristupili internetu putem 2G/3G/4G mreže Izvor: Podaci koje su dostavili operatori	“Za 2019.godinu pogrešan podatak, treba da stoji: 521,649”	Agencija ne prihvata komentar Crnogorskog Telekom-a jer je analiza bazirana na podacima iz Izvještaja Agencije za 2019. godinu koji se nalaze na zvaničnom sajtu Agencije.
A3	25	Slika br. 14: Učešće operatora u ukupnom broju korisnika širokopojasnog pristupa na maloprodajnom nivou tokom relevantnog perioda Izvor: Podaci koje su dostavili operatori	“Grafik prikazuje samo tržišno učešće u segmentu fizičkih lica tako da treba izmijeniti grafik tj dati podatke o ukupnom broju korisnika, dakle fizička i pravna lica, i onda će podaci podržati konstaciju o vodećoj poziciji datu u tekstu iznad slike. Grafik takodje treba da bude jasniji da sadrži brojčane pokazatelje.”	Agencija prihvata komentar Crnogorskog Telekom-a i napraviće odgovarajuće korekcije.

³⁶ Komentari su prenijeti u originalu kako su dostavljeni uz dopis 0102-6243/2 od 29.11.2021. godine

A4	36	- uslugu širokopolasnog pristupa koju Crnogorski Telekom pruža za sopstvene potrebe.	„Dodati operatora Mtel koji takodje pruža istu uslugu.“	<p>Agencija nije saglasna sa komentarom Crnogorskog Telekom-a iz sljedećih razloga:</p> <p>Usluge ovog relevantnog tržišta su predmet Referentne ponude operatora sa značajnom tržišnom snagom, ali nisu zaživjele u komercijalnom smislu na crnogorskom tržištu, zbog odsustva tražnje za istim. Saglasno preporukama Evropske komisije o relevantnim tržištima “u slučaju kada ne postoji komercijalno tržište i gdje bi se odsustvo regulacije moglo negativno odraziti na krajnje korisnike na maloprodajnom nivou, opravdano je ustanoviti “zamišljeno“ tržište za potrebe potencijalne tražnje. Dakle, u ovom slučaju se treba uključiti implicitno snabdijevanje incumbenta za sopstvene potrebe (eng. <i>self supply</i>)“.</p> <p>Nadalje, u Eksplanatornom dokumentu iz 2014. godine (koji je referentan s obzirom da Agencija sprovodi ovaj krug analiza tržišta shodno Preporuci Evropske komisije o relevantnim tržištima iz 2014. godine) u Poglavlju o konceptu samosnabdijevanja (eng. <i>self supply</i>) - strana 18, se decidno navodi: “u slučajevima kada je vjerovatna supstitucija tražnje, tj. kada veleprodajni operatori/tražioci pristupa mogu biti zainteresovani za nabavku veleprodajnih inputa od alternativnih operatora, opravdano je uzeti u obzir samosnabdijevanje (eng. <i>self supply</i>) alternativnih operatora u slučajevima kada:</p>
----	----	--	---	--

				<ul style="list-style-type: none"> • nemaju ograničenja u pogledu kapaciteta; • njihovim mrežama ne nedostaje <u>sveprisutnost</u> koju očekuju operatori/tražioci pristupa, • nemaju prepreka za brzi ulazak na veleprodajno tržište usluga“. <p>Dakle, prema evropskoj praksi, a kako je navedeno i u Eksplanatornom dokumentu, rasprostranjenost mreža ima značajnu ulogu u procjeni pitanja da li je pristup konkretnoj mreži zamjenjiv iz ugla trzjanje.</p> <p>S obzirom da mreža Mtel-a nije sveprisutna na relevantnom geografskom tržištu, odnosno rasprostranjenost mreže Mtel-a je manja od rasprostranjenosti mreže Crnogorskog Telekom-a, ocjenjujemo da se ne mogu uključiti usluge samosnadbijevanja Mtel-a u definiciju ovog tržišta.</p> <p>Tretman samosnadbijevanja (eng. <i>self supply</i>) i geografski aspekti pokrivenosti mrežom su usko povezani sa procjenom snage direktnih cjenovnih ograničenja. Agencija je zaključila da se potencijalni tražilac usluge pristupa, u slučaju malog ali neznatnog povećanja veleprodajne cijene usluge pristupa mreži Crnogorskog Telekoma, ne bi preorijentisao nakorišćenje veleprodajne usluge pristupa mreži Mtel-a iz razloga ograničene geografske pokrivenosti i dodatnih troškova koje bi prouzrokovala takva preorijentacija.</p>
--	--	--	--	--

				<p>Pokrivenost mrežom se uzima u obzir i prilikom utvrđivanja jačine indirektnih cjenovnih ograničenja, jer ograničena geografska pokrivenost smanjuje konkurentski pritisak koji vrše alternativni operatori te će, stoga, i snaga indirektnih cjenovnih ograničenja, odnosno njihovih krajnjih korisnika, takođe, biti ograničena.</p>
A5	44	<p>Što je operator bliži krajnjem korisniku, od tačke gdje se odvija preprodaja do tačke pristupa na DSLAM-u, može sve više uticati na kvalitet sopstvene usluge. Novi operatori mogu s manjim ulaganjima pridobiti krajnje korisnike, ali putem navedene usluge ne mogu u potpunosti diferencirati usluge koje im pružaju. Naime, operator putem bitstream usluge može nuditi samo brzine jednake ili niže od pristupnih brzina koje bivši monopolista nudi na maloprodajnom nivou, a osim toga ne može ni uticati na mogućnost pristupa krajnjem korisniku, jer plan razvoja mreže zavisi od bivšeg monopoliste.</p>	<p>„Svi operatori su profitabilno orjentisane kompanije, kojima je cilj da prate trendove u oblasti telekomunikacija i obezbjeđuju korisnicima korišćenje naprednih tehnologija koje podržavaju velike brzine prenosa, a stara bakarna infrastruktura se ne može, s tehničke strane gledano, dugoročno, posmatrati kao razumniji put daljeg napretka, te se stoga forsira razvoj FTTH mreža.</p> <p>Valja imati u vidu da je u Crnoj Gori u proceduri donošenje Zakona o korišćenju fizičke infrastrukture za postavljanje elektronskih komunikacionih mreža velikih brzina čijim će donošenjem operatorima koji su se odlučili za izgradnju sopstvene infrastrukture biti omogućeno korišćenje postojeće kablovske kanalizacije, odnosno bilo koje druge elektronske komunikacione infrastrukture u skladu sa zakonom i odgovarajućim podzakonskim aktima, a čime će se bez sumnje operatorima olakšati gradnja sopstvene infrastrukture. Osim pristupa postojećoj elektronskoj komunikacionoj infrastrukturi, operatorima će u skladu s pomenutim zakonom biti omogućen pristup i drugim fizičkim infrastrukturama koje nijesu elektronska komunikaciona infrastruktura, a prikladne su za</p>	<p>Agencija je saglasna sa komentarom Crnogorskog Telekom-a u pogledu trenda razvoja širokopojsnih mreža na bazi optike i mogućnosti i pravnih pretpostavki za isto nakon donošenja Zakona koji je pomenut u komentaru. Međutim, Agencija ne može zanemariti postojeću bakarnu mrežu Crnogorskog Telekom-a koja u značajnom dijelu obezbjeđuje pružanje maloprodajnih usluga širokopojsnog pristupa internetu.</p> <p>Stoga, Agencija je i razmatrala usluge pristupa mrežama na bazi bakra i optike kao supstitute i uključila ih u opseg ovog relevantnog tržišta.</p>

			postavljanje elektronskih komunikacionih mreža velikih brzina. Primjena Zakona će olakšati postavljanje i smanjiti troškove postavljanja elektronskih komunikacionih mreža velikih brzina omogućavajući zajedničko korišćenje postojeće fizičke infrastrukture i bržu i jeftiniju izgradnju nove fizičke infrastrukture kroz odredbe o koordinaciji građevinskih radova i olakšavanju dobijanja potrebnih dozvola.“	
A6	45	<p>U dosadašnjem periodu, kao i u periodu na koji se odnosi ova analiza, Crnogorski Telekom je jedini operator <u>koji bi mogao</u> da pruža uslugu bitstream pristupa operatorima tražiocima pristupa na veleprodajnom tržištu centralnog pristupa. Naime, Crnogorski Telekom posjeduje razvijenu i široko rasprostranjenu infrastrukturu <u>da bi mogao</u> pružiti uslugu bitstream pristupa, pristupnu mrežu na bazi bakarne parice i optičkog kabla do krajnjih korisnika, građevinsku infrastrukturu (koja podrazumijeva pristup kablovskoj kanalizaciji) i objekte na kojima se može omogućiti kolokacija.</p> <p>Na taj način, iako stvarno veleprodajno tržište širokopojasnog pristupa ne postoji na crnogorskom tržištu, može se zamisliti tržište na kome bi na strani ponude bio prisutan samo Crnogorski Telekom, koji ovu uslugu pruža sebi samom (eng.<i>self suppy</i>), za potrebe pružanja maloprodajnog fiksnog širokopojasnog pristupa internetu.</p>	<p>Pored Crnogorskog Telekom na istom zamišljenom tržištu djeluju i ostali učesnici, koji pružaju uslugu sami sebi. Na tom tržištu prema podacima koji su prezentovani u ovoj analizi, CT i Mtel imaju približno isti tržišni udio.</p>	<p>Agencija uvažava dio komentara Crnogorskog Telekom-a i koriguje tekst na način da glasi :</p> <p><i>„U dosadašnjem periodu, kao i u periodu na koji se odnosi ova analiza, Crnogorski Telekom je jedini operator koji je nudio uslugu bitstream pristupa operatorima tražiocima pristupa na veleprodajnomtržištu centralnog pristupa. Naime, Crnogorski Telekom posjeduje razvijenu i široko rasprostranjenu infrastrukturu <u>za pružanje</u> usluge bitstream pristupa, pristupnu mrežu na bazi bakarne parice i optičkog kabla do krajnjih korisnika,građevinsku infrastrukturu (koja podrazumijeva pristup kablovskoj kanalizaciji) i objekte na kojima se može omogućiti kolokacija“.</i></p> <p>Uprkos činjenici da Mtel ima približno jednako učešće kao i Crnogorski Telekom na povezanom maloprodajnom tržištu širokopojasnog pristupa internetu, isti nema učešće na relevantnom veleprodajnom tržištu centralnog pristupa, jer usluge samosnabdijevanja Mtel-a nisu supstitut</p>

				<p>uslugama samosnadbijevanja Crnogorskog Telekom-a.</p> <p>Naime, mreža Mtel-a nije sveprisutna na relevantnom geografskom tržištu, odnosno njena rasprostranjenost je manja od rasprostranjenosti mreže Crnogorskog Telekom-a, iz kog razloga ocjenjujemo da ne treba uključiti <i>self supply</i> Mtel-a u definiciju ovog tržišta.</p> <p>Razlike u stepenu pokrivenosti teritorije Crne Gore širokopojasnim pristupom internetu i mrežama Crnogorskog Telekom-a i Mtel-a potkrijepljuju podaci sa Geoportala Agencije, koji se odnose na kraj relevantnog perioda tj. kraj 2020.godine:</p> <ul style="list-style-type: none"> • Crnogorski Telekom ima pokrivenost mrežom putem bakra i optike u svim opštinama (24), dok Mtel ima pokrivenost putem optike u 17 opština na teritoriji Crne Gore. Opštine koje nisu bile pokrivena optikom Mtel-a su: Andrijevica, Gusinje, Kolašin, Plav, Pljevlja, Šavnik i Žabljak; • Crnogorski Telekom ima pokrivenost domaćinstava bakrom 69% i optikom 57%, dok Mtel ima pokrivenost domaćinstava optikom 52% na nivou Crne Gore; • Crnogorski Telekom ima 56.194 korisnika putem xDSL tehnologije i 23.543 korisnika putem FTTx tehnologije, dok Mtel ima 43.923 FTTx korisnika. Drugim riječima, Crnogorski Telekom ima 64%, a Mtel 36% tržišnog
--	--	--	--	--

				učešća posmatrano prema broju korisnika putem bakra i optike.
A7	45	<p>Iako neki operatori (CEDIS, Komunalno, Mtel i dr.) nude usluge veleprodajnog lokalnog pristupa svojoj infrastrukturi i mreži, ni jedan od njih trenutno ne nudi veleprodajne usluge sa ovog relevantnog tržišta.</p>	<p>„Ne nude ali zato Agencija mora uvažiti realnost da je operator Mtel i te kako kvalifikovan da bude određen za operatora sa značajnom tržišnom snagom na relevantnom tržištu i dobije obavezu da kao i Telekom nudi veleprodajne usluge ovog tržišta. S tim u vezi, operatoru Mtel bi bila određena i obaveza troškovnog računovodstva štobi cijenimo bilo od ogromnog značaja za crnogorsko tržište.“</p>	<p>Agencija nije saglasna sa komentarom Crnogorskog Telekom-a iz sljedećih razloga:</p> <p>Regulatorne obaveze, među kojima je i obaveza troškovnog računovodstva, koju Crnogorski Telekom posebno ističe u svom komentaru, mogu se nametnuti samo operatoru sa statusom značajne tržišne snage.</p> <p>Da bi se Mtel potencijalno smatrao, kao i Crnogorski Telekom, operatorom sa značajnom tržišnom snagom na ovom relevantnom tržištu, neophodno je da Agencija utvdi prisustvo zajedničke tržišne snage dva ili više operatora koji, saglasno članu 67 stav 2 ZEK-a, djeluju u tržišnoj strukturi za koju se procijeni da omogućava koordinirane aktivnosti i kolektivnu dominaciju u pogledu ekonomskog uticaja koji im omogućava značajan stepen nezavisnosti u odnosu na njihove konkurente i korisnike, čak i u odsustvu strukturnih ili drugih veza među njima. Navedeno podrazumijeva, saglasno evropskoj praksi u slučaju ologopola, dokazivanje njihovog dugogodišnjeg zajedničkog i koordiniranog djelovanja kojim se narušavaju uslovi konkurencije, a što nije slučaj sa Crnogorskim Telekom-om i Mtel-om na ovom relevantnom tržištu.</p>

A8	46	Na kraju, Agencija zaključuje da se u dimenziju usluga relevantnog tržišta treba uključiti usluga pristupa mrežnoj infrastrukturi koju Crnogorski Telekom pruža za sopstvene potrebe (<i>eng.self supply</i>) nezavisno da li se radi o pristupnoj tehnologiji na osnovu bakarne parice, optičkog vlakna ili na osnovu hibridnog rješenja koje podrazumijeva i bakarnu paricu i optičko vlakno.	„Dodati operatora Mtel.“	Agencija ne prihvata komentarCrnogorskog Telekomu iz razloga navedenih u odgovorima na komentar A4.
A9	46	Agencija smatra da u slučaju hipotetičkog povećanja cijene usluge bitstream pristupa na nivou veleprodaje ni jedan operator neće biti u mogućnosti, u vremenskom periodu na koji se odnosi ova analiza da replicira mrežnu infrastrukturu Crnogorskog Telekomu kako bi pružao uslugu bitstream pristupa, prvenstveno radi visokih troškova izgradnje vlastite pristupne infrastrukture od kojih je većina nenadoknadiva.	„Vjerujemo da su Agenciji kao i široj javnosti poznate sljedeće izjave odgovornog lica operatora Mtel (mada i bez toga pretpostavljamo da operator Mtel dostavlja podatke o svojoj infrastrukturi i da su Agenciji podaci poznati): Investitor.me 13.7.2021 Lučić o podvigu Mtel-a: Veliki je uspjeh biti lider u konkurenciji Telenora i Crnogorskog Telekomu. Iako smo posljednji ušli na tržište kablovskih usluga pokrili smo preko 90 odsto stanovništva Crne Gore optičkom infrastrukturom. Lučić o podvigu MT:tel-a: Veliki je uspjeh biti lider u konkurenciji Telenora i Crnogorskog Telekomu - Investitor Tanjug Subota, 10.11.2018. Lučić je dodao da je m:tel optičkom mrežom pokrio 90% stanovništva i tako omogućio da najveći deo korisnika dobije internet brzine veće od 100 megabita. eKapija M:tel pokriva više od 30% tržišta Crne Gore, shodno tome komentar Agencije sasvim nema smisla.“	Agencija u postupku analize koristi podatke koje dostavljaju operatori u skladu sa ZEK-om, a ne podatke sadržane u navodima iz medija. Polazeći od definicije ovog relevantnog tržišta, a koja obuhvata centralni pristup fiksnoj mreži putem bakra i optike (pristup kablovskoj HFC mreži nije sastavni dio ovog relevantnog tržišta), razlike u stepenu pokrivenosti teritorije Crne Gore širokopojasnim pristupom internetu i mrežama Crnogorskog Telekom-a i Mtel-a ilustruju podaci sa Geoportala Agencije, koji se odnose na kraj relevantnog perioda tj. kraj 2020. godine: <ul style="list-style-type: none"> • Crnogorski Telekom ima pokrivenost mrežom putem bakra i optike u svim opštinama (24), dok Mtel ima pokrivenost putem optike u 17 opština na teritoriji Crne Gore. Opštine koje nisu bile pokrivene optikom Mtel-a su: Andrijevića, Gusinje, Kolašin, Plav, Pljevlja, Šavnik i Žabljak; • Crnogorski Telekom ima pokrivenost domaćinstava bakrom 69% i optikom

				<p>57%, dok Mtel ima pokrivenost domaćinstava optikom 52% na nivou Crne Gore;</p> <ul style="list-style-type: none"> • Crnogorski Telekom ima 56.194 korisnika putem xDSL tehnologije i 23.543 korisnika putem FTTx tehnologije, dok Mtel ima 43.923 FTTx korisnika. Drugim riječima, Crnogorski Telekom ima 64%, a Mtel 36% tržišnog učešća posmatrano prema broju korisnika putem bakra i optike.
A10	46	<p>Agencija zaključuje da navedene mreže ne mogu omogućiti pružanje usluge koja je zamjenska usluga usluzi bitstream pristupa zasnovanoj na bakarnim paricama i na optičkom vlaknu.</p> <p>Ako takvi proizvodi postanu standardizovani i komercijalno dostupni u vremenskom okviru ove Preporuke, Agencija će pratiti i eventualno ponude istih uključiti u relevantno tržište proizvoda.</p>	<p>„Na osnovu čega Agencija donosi ovakav zaključak? Ovakvu tvrdnju obradivac teksta analize mora obrazložiti jer ne vidimo razloga zašto mreže drugih operatora ne bi mogle omogućiti pružanje relevantnih usluga. Na isti način kako je Telekomu u prethodnim rundama regulacije nametnuta obaveza pružanja relevantnih veleprodajnih usluga tako sada isto može biti nametnuto drugima.“</p>	<p>Agencija prihvata komentar Crnogorskog Telekom-a na način što mijenja tekst: <i>„Ako takvi proizvodi postanu standardizovani i komercijalno dostupni u vremenskom okviru ove Preporuke, Agencija će pratiti i eventualno ponude istih uključiti u relevantno tržište proizvoda“.</i></p> <p>koji sada glasi:“ <i>„Ako ove usluge postanu raspoložive u svim opštinama na teritoriji Crne Gore u periodu do naredne analize, Agencija će iste tretirati kao zamjenske usluge na ovom relevantnom tržištu“.</i></p>
A11 A12	47	<p>Agencija je razmatrala mogućnost da operator HFC/KDS mreže, kao potencijalni konkurent, počne nuditi uslugu pristupa svojoj mreži istovjetnu usluzi bitstream pristupa. Kablovske mreže trenutno ne podržavaju nijedan oblik veleprodajnog fizičkog pristupa koji bi predstavljao zamjensku uslugu bitstream usluzi. Zato Agencija smatra da pristup putem kablovskih mreža u relevantnom vremenskom periodu ne</p>	<p>„Bitstream usluga na nivou 3 je izvodljiva na kablovskoj infrastrukturi, što se vidi iz primjera u Njemačkoj (BnetzA smatra bitstream pristup putem HFC mreža, kao dio tržišta Bitstreama na nivou 3 u nekoliko posljednjih rundi analize tržišta).</p> <p>U Srbiji rješenjem RATELa 5.7.2019. godine je određen SBB kao SMP i obavezan je da ponudi uslugu na HFC tehnologiji.</p>	<p>Agencija nije saglasna sa komentarom Crnogorskog Telekom-a iz sljedećih razloga.</p> <p>Da bi se utvrdilo da li različite veleprodajne platforme kao što su bakar, optička vlakna i kablovi treba da budu uključene u jedinstveno veleprodajno tržište, Agencija je primijenila SSNIP test. U ovom kontekstu,</p>

	<p>ulazi u dimenziju usluga veleprodajnog centralnog pristupa koji se pruža na fiksnoj lokaciji za proizvode za masovno tržište.</p>	<p>5d7f482661716.pdf (ratel.rs) SBB je isto i uradio i objavljena je referentna ponuda. Standardna ponuda za usluge sirokopojasnog pristupa SBB_jul2020.pdf (ratel.rs)“</p>	<p>Agencija je zaključila da preorijentacija sa bakarnih/ optičkih platformi na kablovsku platformu bi izazvala dodatne troškove prebacivanja uslovljene tehnološkim ograničenjima (troškovi modema, pratećih servisa, instalacioni troškovi itd). Nadalje, supstitutivnost pomenutih platformi je limitirana geografskom rasprostranjenošću kablovske mreže.</p> <p>Argument Crnogorskog Telekom-a da je bitstream usluga na nivou 3 izvodljiva na kablovskoj infrastrukturi, nije sporan, međutim da bi neka usluga bila uključena u opseg relevantnog tržišta treba da ima iste ili slične tehničke karakteristike, istu ili sličnu geografsku dostupnost i iste ili slične cjenovne karakteristike.</p> <p>Iskustvo evropskih regulatora i Evropske Komisije iz procedura notifikacija analiza relevantnih tržišta u skladu sa Članom 7 Okvirne direktive pokazuje da je kablovska tehnologija dostupna u značajnom broju država članica, gde je prisutna i relativno rasprostranjena, pri čemu je regulatori smatraju dijelom relevantnog subnacionalnog tržišta nakon sprovedenih geografskih segmentacija unutar ovog relevantnog tržišta. Ovakav pristup nije moguć u slučaju crnogorskog tržišta iz razloga što je geografsko tržište koji je predmet ove analize čitava teritorija Crne Gore.</p> <p>Takođe, u obje države koje su pomenute HVC mreže su počele da se razvijaju</p>
--	--	---	---

				<p>znatno ranije nego u Crnoj Gori i imaju veću geografsku dostupnost.</p>
A13	47	<p>Uslugu širokopojasnog pristupa koju Crnogorski Telekom pruža za sopstvene potrebe,</p>	<p>„Dodati i operatora Mtel koji takodje pruža istu uslugu a objektivno ima značajnu tržišnu snagu na tom tržištu, praktično jednako kao Telekom. S tim u vezi, treba dopuniti i sve druge relevantne odredbe ovog dokumenta koji se odnose na mogućnost narušavanja tržišne konkurencije na relevantnom tržištu, obaveze operatora sa značajnom tržišnom snagom itd. U suprotnom zaključci Agencije bi bili zasnovani na pogrešnim podacima i pretpostavkama koje se tiču relevantnog tržišta koje je predmet analize. Neprepoznavanje operatora Mtel da, pored Telekoma, na ovom relevantnom tržištu, ima značajnu tržišnu snagu i tom operatoru ne odrediti regulatorne obaveze po osnovu kojih bi morao kao i Telekom pružati relevantne veleprodajne usluge Regulator direktno negativno utiče na jačanje konkurencije na tržištu jer ne stvara uslove da alternativni operatori koriste te usluge i kod drugih, osim Telekoma, i to na skoro čitavoj teritoriji Crne Gore (i tamo gdje Telekom nije u mogućnosti). Ovo naročito što operator Mtel koji ima i jednako tržišno učešće na tržištu BB kao i Telekom a pored toga posjeduje infrastrukturu koja nedvosmisleno omogućava pružanje relevantnih veleprodajnih usluga (ako se dobro pogleda ono što je definisano u Explanatory Memorandumu na str 41 i 47 na koji se Agencija poziva ali čini se da ne tumači te odredbe na pravi način.“</p>	<p>Agencija ne prihvata komentar Crnogorskog Telekom-a iz razloga navedenih u odgovorima na komentare A4 i A7.</p> <p>U svom komentaru Crnogorski Telekom se poziva na Poglavlje Eksplanatornog dokumenta uz Preporuku iz 2014. godine koji se odnosi na Veleprodajni centralni pristup, strana 47, o potencijalnom ukidanju regulacije ovog tržišta na geografskoj osnovi, zanemarujući zaključak da istom prethodi geografska segmentacija ovog tržišta i dokazivanje da uslovi konkurencije variraju u pojedinim geografskim područjima.</p> <p>Agencija je odredila da je ovo relevantno tržište po opsegu nacionalno, što znači da relevantno tržište u geografskoj dimenziji čini cijela teritorija Crne Gore. Naime, skladu sa smjernicama i preporukama Evropske komisije, geografska dimenzija relevantnog tržišta je većinom određena na osnovu pokrivenosti mrežom i postojanja jednakog pravnog i regulatornog okvira na određenom geografskom području.</p> <p>S obzirom da se važeći Zakon o elektronskim komunikacijama bazira na starom evropskom regulatornom okviru, Agenciji je isključena mogućnost primjene Smjernica Evropske komisije za analizu tržišta i ocjenu značajne tržišne snage</p>

				(2018/EC 159/01) i Preporuke Evropske komisije o relevantnim tržištima iz 2020. godine kojima su propisani kriterijumi kojima se nacionalna regulatorna tijela trebaju rukovoditi prilikom određivanja različitih geografskih tržišta i primjene geografski diferenciranih regulatornih mjera.
A14	48	Navedeni zaključak je zasnovan na činjenici da Crnogorski Telekom nudi važeću uslugu koja je dio relevantnog tržišta na cijeloj teritoriji Crne Gore, samo za sopstvene potrebe.	„Dodati i operatora Mtel.“	Agencija ne prihvata komentar Crnogorskog Telekom-a iz razloga navedenih u odgovorima na komentare A4 i A6.
A15	48	Uslugu širokopojasnog pristupa koju Crnogorski Telekom pruža za sopstvene potrebe,	„Ovdje svakako treba dodati i operatora Mtel a s tim u vezi treba dopuniti i sve druge relevantne odredbe ovog dokumenta koji se odnose na mogućnost narušavanja tržišne konkurencije na relevantnom tržištu, obaveze operatora sa značajnom tržišnom snagom.“	Agencija ne prihvata predlog Crnogorskog Telekom-a iz razloga sadržanih u odgovorima na prethodne komentare.
A16	50	U skladu sa prethodno utvrđenom dimenzijom usluga i geografskom dimenzijom relevantnog tržišta veleprodajnog centralnog pristupa koji se pruža na fiksnoj lokaciji za proizvode za masovno tržište, a obzirom na to da samo Crnogorski Telekom nudi uslugu veleprodajnog centralnog pristupa na osnovu bakra i optike (to samo za sopstvene potrebe), Agencija zaključuje da Crnogorski Telekom ima 100% tržišno učešće na relevantnom tržištu veleprodajnog centralnog pristupa koji se pruža na fiksnoj lokaciji za proizvode za masovno tržište, a u cilju daljeg pružanja usluga širokopojasnog pristupa (na nivou maloprodaje).	„Da, u dijelu bitstream usluge ali u skladu sa prethodnim komentarima mora se uvažiti činjenica da Mtel ima veliko tržišno učešće u pružanju usluge BB pristupa internetu i da nema nikavih tehnoloških ili drugih smetnji da takvu obavezu dobije i da pruža relevantne usluge.“	Agencija je postupak analize tržišta sproveda na osnovu zaključaka o definiciji ovog relevantnog tržišta u dimenziji usluga i geografskoj dimenziji, a ne na osnovu tržišnih učešća na nizvodnom /maloprodajnom tržištu.
A17	51	Agencija je razmatrala mogućnost investiranja operatora u sopstvenu infrastrukturu u cilju pružanja uslugu pristupa za sopstvene potrebe, odnosno kako bi investiranje takve vrste uticalo na	„V Lucić:Lani smo imali rekordnih 44 miliona eura investicija, najviše od 2007. godine kad je osnovana kompanija. Najviše smo investirali u	Agencija ne osporava navode iz komentara Crnogorskog Telekom-a, s tim da se isti ne odnose na investicije u izgradnju sopstvene infrastrukture, već na investicije u

		ponašanje Crnogorskog Telekoma na relevantnom tržištu, i smatra da je takvo investiranje ograničenog opsega, odnosno da infrastruktura dobijena na taj način čini relativno mali dio ukupne pristupne mreže.	izgradnju optičke mreže, kojom smo pokrili 80 odsto domaćinstava. Lučić: Uložili 44 miliona eura, prihod skočio na 56 miliona – Bankar.me.“	postavljanje sopstvenog kabla na infrastrukturi drugih operatera, odnosno korišćenje njihovih veleprodajnih usluga.
A18	51	Kako bi izgradio pristupnu mrežu na bazi bakarne parice ili optičkog kabla do krajnjih korisnika, novi operator mora ili sam graditi pristupnu infrastrukturu do krajnjih korisnika ili koristiti pristupnu infrastrukturu drugog operatora. Izgradnja sopstvene pristupne infrastrukture je otežana ne samo zbog visokih i nenadoknadivih troškova koje se odnose na građevinske radove (kopanje kanala, postavljanje cijevi, provlačenje kablova, zatrpavanje iskopanih kanala) već i usled visoke cijene dobijanja potrebnih dozvola (a u nekim slučajevima i nemogućnosti dobijanja istih).	„CT je izdao oko 500km cijevi.“ „Čini se da se zanemaruje izgradnja a naročito stepen izgradjenosti vazdusne mreže.“	Agencija je saglasna sa navodima Crnogorskog Telekom-a, koji samo potvrđuju činjenicu da su drugi operatori primorani da koriste veleprodajne usluge zakupa infrastrukture zbog visokih troškova ulaganja i poteškoća pri dobijanju potrebnih dozvola za izgradnju sopstvene pristupne infrastrukture (Mtel koristi 220 km kablovske kanalizacija od Crnogorskog Telekoma i 40 km od Komunalnih usluga). S tim u vezi, Agencija ostaje pri navodima komentarisanoog teksta. Agencija ne zanemaruje zajedničko korišćenje elektronske komunikacione infrastrukture (kablovske kanalizacije, kao i stubova javne rasvjete i elektroenergetskih stubova), uzimajući u obzir brojne ugovore koji se odnose na isto i koji, upravo, potvrđuju navode Agencije na koje se ovaj komentar odnosi.
A20	52	Telekom je investirao u tom pravcu, provlačeći optičke kablove kroz postojeću sopstvenu telekomunikacionu kablovsku kanalizaciju. Imajući u vidu da troškovi kopanja učestvuju sa oko 50-80% u ukupnim troškovima izgradnje pristupne mreže, Agencija smatra da je takvom orijentacijom Crnogorski Telekom dodatno učvrstio svoj tržišni položaj u dijelu pristupa telekomunikacionoj mreži, a u cilju daljeg pružanja	„Poznato je da od 2016.godine operator Mtel gradi vazдушnu mrežu koja ne podrazumijeva troškove kopanja (i to prije nego je Pravilnikom Agencije to i bilo propisano tj dopušteno).“	Agencija je saglasna sa komentarom da je Mtel u relevantnom periodu gradio vazдушnu mrežu, koja ne podrazumijeva troškove kopanja ali koja, u odsustvu sopstvene infrastrukture (stubova), iziskuje troškove zakupa iste od CEDIS-a i Komunalnih usluga.

		usluga širokopojasnog pristupa na maloprodajnom nivou.		
A21	52	Agencija smatra da u relevantnom periodu nijedan operator nije bio u mogućnosti da udvostruči (replicira) mrežnu infrastrukturu Crnogorskog Telekom-a u onoj mjeri koja bi mogla omogućiti da ugrozi njegov tržišni položaj. Dodatno, po osnovu kontrole ovakve svoje infrastrukture tokom trajanja relevantnog perioda, Crnogorski Telekom je kroz izvršena ulaganja u optičku pristupnu mrežu dodatno ojačao svoj tržišni položaj, a očekuje se da će u narednom periodu nastaviti sa ovakvim trendom.	„90% stanovništva je pokriveno optičkom mrežom Mtel-a. Nejasno je koje podatke Agencija koristi pri izvođenju ovog zaključka. Ukoliko se radi samo o podacima koje su dostavili operatori onda svakako mora provjeriti dostavljene podatke jer moguće da se potkrala greska u podacima koji je dostavio operator Mtel koji je optičkom mrežom pokrio 90% stanovništva (u ranijim komentarima ukazano je na takve izjave odgovornog lica kompanije). U svakom slučaju Agencija treba provjeriti podatke jer bi u suprotnom donosila zaključke o stanju tržišta na moguće pogrečnim premisama i na osnovu takvih zaključaka odredjivala operatora sa značajnom tržišnom snagom. To ne bi bio doprinos razvoju konkrentnosti tržišta jer ukoliko bi na relevantnom tržištu postojao bar još jedan operator sa značajnom tržišnom snagom a objektivno postoji, onda bi imao obavezu pružati usluge ovog relevantnog tržišta koje je predmet analize koje Telekom pruža od 2011godine što bi potencijalnim alternativnim operatorima koji ulaze na tržište omogućilo izbor I dostupnost.“	Agencija ne prihvata komentar Crnogorskog Telekom-a iz razloga što sadrži netačne konstatacije. Agencija koristi isključivo podatke koji operatori dostavljaju u skladu sa Zakonom, te iste smatra relevantnim pri odlučivanju. Argumentacija za ovaj odgovor sadržana je u odgovoru na komentar A6.
A22				
A23	52	Povlašćen pristup tržištima kapitala ili finansijskim resursima predstavlja značajnu pogodnost prilikom ulaska na tržište novim operatorima, dok nedovoljno prepoznatljivi brend potencijalnog operatora ne garantuje lako pridobijanje novih korisnika i vjerovatnoću za uspješno poslovanje i ostvarivanje profita u dogledno vrijeme. Shodno navedenom, izostanak pristupa tržištima kapitala ili finansijskim resursima pod povoljnijim uslovima	„Konstatacija dakle ne važi samo za Crnogorski Telekom već i za druge operatore. Ne treba zanemarivati mogućnosti koje imaju operatori Mtel, Telemach je dio United grupe. Dovoljno je pogledati javno dostupne finansijske izvještaje ovih operatora. U svakom slučaju očekujemo da se u finalnom dokumentu izmijeni i ova i brojne slične konstatacije koje se ne mogu odnositi samo na	Agencija je saglasna sa konstatacijom Crnogorskog Telekom-a i u tom smislu će korigovati tekst ove Analize.

		predstavlja značajnu prepreku za ulazak na tržište.	Telekom već i na drugog operatora sa značajnom tržišnom snagom na relevantnom tržištu što smo već i naglasili u jednom od komentara.“	
A24	53	Saglasno prethodno navedenom, Agencija zaključuje da svojom prisutnošću na većem broju relevantnih tržišta Crnogorski Telekom koristi prednosti ekonomije opsega.	„Što ne isključuje da i ostali operatori naročito operator Mtel takodje koristi tu prednost.“	Agencija je saglasna sa konstatacijom Crnogorskog Telekom-a i u tom smislu će djelimično korigovati tekst ove Analize.
A25	56	Prepreke u razvoju tržišne konkurencije.	„Shodno prethodnim komentarima koji dokazuju da operator Mtel treba da takodje bude određen za operatora sa značajnom tržišnom snagom na ovom tržištu u potpunom poglavlju treba odraditi promjene koje bi definisale da iste potencijalne prepreke u razvoju konkurencije može, pored Telekoma uzrokovati i operator Mtel kada ne bi imao status SMP operatora.“	Agencija je postupak analize tržišta sprovela na osnovu zaključaka o definiciji ovog relevantnog tržišta u dimenziji usluga i geografskoj dimenziji a ne na osnovu tržišnih učešća na nizvodnom/ maloprodajnom tržištu. Stoga, analiza aktuelnih i potencijalnih prepreka razvoju konkurencije se može odnositi na operatora koji je u postupku analize određen kao operator sa značajnom tržišnom snagom.
A26	64	Regulatorne obaveze operatora sa značajnom tržišnom snagom.	„Shodno prethodnim komentarima koji dokazuju da operator Mtel treba da bude određen za operatora sa značajnom tržišnom snagom na ovom tržištu u potpunom poglavlju treba odraditi promjene koje bi definisale regulatorne obaveze operatoru Mtel čime bi se dodatno pospješila konkurentnost relevantnog tržišta.“	Agencija je postupak analize tržišta sprovela na osnovu zaključaka o definiciji ovog relevantnog tržišta u dimenziji usluga i geografskoj dimenziji a ne na osnovu tržišnih učešća na nizvodnom/ maloprodajnom tržištu. Stoga, Agencija može propisati regulatorne obaveze samo operatoru koji je u postupku analize određen kao operator sa značajnom tržišnom snagom.

7.4. Prilog 4: Rješenje o izmjeni dokumenta Analiza veleprodajnog tržišta centralnog pristupa koji se pruža na fiksnoj lokaciji za proizvode za masovno tržište

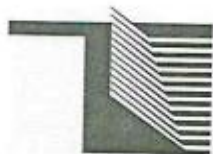

CRNA GORA AGENCIJA ZA ELEKTRONSKE KOMUNIKACIJE I POŠTANSKU DJELATNOST

Broj: 0302-6250/1

Podgorica, 17.10.2024. godine

Agencija za elektronske komunikacije i poštansku djelatnost, na osnovu člana 11 tačka 18, člana 14 stav 1 tačka 6, člana 32, člana 64 stav 2 tačka 3, član 69 stav 3 i stav 4 Zakona o elektronskim komunikacijama ("Službeni list Crne Gore", broj: 40/13, 56/13 i 02/17 i 49/19), a u vezi sa Odlukom o pokretanju ponovnog postupka analize relevantnih tržišta ("Službeni list Crne Gore", broj: 32/21), Odlukom o usvajanju analiza relevantnih tržišta broj: 0303-3234/1 od 12.05.2022. godine, Rješenjem broj: 0303-4263/1 od 23.06.2022. godine, Rješenjem broj: 0303-5678/1 od 07.09.2023.godine, u postupku izmjene analize veleprodajnog tržišta centralnog pristupa koji se pruža na fiksnoj lokaciji za proizvode za masovno tržište, po pribavljenom mišljenju Agencije za zaštitu konkurencije broj: 01-354/24-411/6 od 30.08.2024. godine, na sjednici Savjeta održanoj dana 14.10.2024.godine, donosi

RJEŠENJE

I Mijenja se dokument "Analiza veleprodajnog tržišta centralnog pristupa koji se pruža na fiksnoj lokaciji za proizvode za masovno tržište", čiji je konačni tekst usvojen Odlukom Agencije o usvajanju analiza relevantnih tržišta broj: 0303-3234/1 od 12.05.2022. godine, na sljedeći način:

1. U Poglavlju 6.1.1. Obaveza objavljivanja podataka, pod tačkom b) Usluga bitstream pristupa na Ethernet i DSLAM nivou, nezavisno od upotrijebljene tehnologije, tekst:

"Agencija smatra za potrebno da odredi Crnogorskom Telekomu obavezu da, u roku od 90 (devedeset) dana od dana prijema razumnog zahtjeva za uslugu bitstream pristupa na Ethernet ili DSLAM/OLT nivou, nezavisno od upotrijebljene tehnologije, mora u okviru Referentne ponude veleprodajnog centralnog pristupa koji se pruža na fiksnoj lokaciji za proizvode za masovno tržište bliže odrediti uslove, rokove i cijene usluge bitstream pristupa na Ethernet i DSLAM/OLT nivou, nezavisno od upotrijebljene tehnologije",

mijenja se i glasi:

"Crnogorski Telekom je obavezan da u roku od 90 dana od donošenja Rješenja Agencije u ovom postupku objavi u okviru Referentne ponude veleprodajnog centralnog pristupa koji se pruža na fiksnoj lokaciji za proizvode za masovno tržište uslove, rokove i cijene

usluge bitstream pristupa na Ethernet i DSLAM nivou, nezavisno od upotrijebljene tehnologije“.

2. U Poglavlju 6.1.5. Obaveza kontrole cijena i vođenje troškovnog računovodstva dio teksta:

“ Vezano za cijene usluga veleprodajnog veleprodajnog centralnog pristupa koji se pruža na fiksnoj lokaciji za proizvode za masovno tržište, Agencija može pristupiti utvrđivanju cijena relevantnih usluga na osnovu jediničnih cijena iz troškovnih modela operatora kojima je određena obaveza vođenja troškovnog računovodstva i revidiranih regulatornih godišnjih finansijskih izvještaja ili primjenom nekog drugog metoda kontrole cijena u skladu sa odredbama člana 76 ZEK-a, u periodu do naredne analize relevantnog tržišta veleprodajnog centralnog pristupa koji se pruža na fiksnoj lokaciji za proizvode za masovno tržište.

Agencija je tokom 2021. godine započela Projekat izrade i implementacije bottom-up LRIC troškovnih modela za fiksnu mrežu za sljedeća veleprodajna tržišta:

Veleprodajno tržište završavanja (terminacije) poziva u sopstvenoj telefonskoj mreži koji se pružaju na fiksnoj lokaciji, Veleprodajni lokalni pristup koji se pruža na fiksnoj lokaciji, Veleprodajni centralni pristup koji se pruža na fiksnoj lokaciji za proizvode za masovno tržište, Veleprodajni visokokvalitetni pristup koji se pruža na fiksnoj lokaciji, Veleprodajno tržište poziva koji potiču (originiraju) iz javne fiksne telefonske mreže.

Na kraju Projekta je predviđena implementacija bottom-up LRIC troškovnih modela za fiksnu mrežu i primjena rezultata ovih modela uz primjenu i rezultata top-down LRIC troškovnih modela koji predstavljaju komplementarni regulatorni alat“.

mijenja se i glasi:

“Agencija može, u skladu sa članom 77 stav 1 ZEK-a, da primijeni metod troškovnog računovodstva koji može biti različit od metoda koje primjenjuje operator. Imajući ovu odredbu u vidu kao i „Studiju o opravdanosti izrade troškovnih modela Agencije po bottom -up LRIC troškovnoj metodologiji, Agencija je sprovela Projekat “ Izrada i implementacija bottom-up troškovnih modela za fiksnu i mobilnu mrežu“. Prednost korišćenja BULRIC troškovnog modela u kontekstu određivanja regulisanih cijena je mogućnost takvih modela da izračunaju buduće troškove, a time i odrede buduće cijene regulisanih usluga. Mogućnost određivanja veleprodajnih cijena relevantnih usluga tokom budućeg srednjoročnog perioda stvara veću sigurnost i stabilnost kako za pružaoca usluge pristupa tako i za konkurente koji koriste veleprodajne usluge.

Agencija je u 2023.godini implementirala rezultate sopstvenih bottom-up (BU)LRIC troškovnog modela za fiksnu mrežu prilikom utvrđivanja veleprodajnih cijena usluga ovog relevantnog tržišta.

Agencija je kod određivanja cijena primijenila dvojak pristup na način da se kod manje razlike između jedinične cijene iz modela u odnosu na važeću cijenu neke relevantne usluge i kod usluga koje su po prvi put predmetom regulacije odlučila za primjenu prosječne cijene koja će važiti u narednom trogodišnjem periodu, dok se u slučaju veće razlike između nivoa tih cijena odlučila za primjenu postupnog linearnog snižavanja cijene (eng. glidepath) u narednom trogodišnjem periodu dok se ne izjednači sa cijenom iz BU LRIC troškovnog modela“.

II U ostalim djelovima dokument "Analiza veleprodajnog tržišta centralnog pristupa koji se pruža na fiksnoj lokaciji za masovno tržište" ostaje nepromijenjen.

III Crnogorski Telekom je u obavezi da u roku od 90 dana izmijeni Referentnu ponudu.

IV Ovo rješenje stupa na snagu danom donošenja.

Obrazloženje

Agencija je tokom 2021. godine sprovela analize relevantnih tržišta shodno Odluci o pokretanju ponovnog postupka analiza relevantnih tržišta ("Sl. list Crne Gore", broj 32/21), među kojima je i Veleprodajno tržište centralnog pristupa koji se pruža na fiksnoj lokaciji za proizvode za masovno tržište.

Agencija je, nakon sprovedenog konsultativnog postupka, donijela Odluku broj: 0303-3234/1 kojom je 12.05.2022. godine usvojila konačan tekst dokumenta "Analiza Veleprodajnog tržišta centralnog pristupa koji se pruža na fiksnoj lokaciji za proizvode za masovno tržište".

Agencija je, na osnovu izvršene analize veleprodajnog tržišta centralnog pristupa koji se pruža na fiksnoj lokaciji za proizvode za masovno tržište, utvrdila da ovo relevantno tržište nije dovoljno konkurentno i u skladu sa članom 69 stav 1 Zakona odredila Crnogorski Telekom a.d. Podgorica za operatora sa značajnom tržišnom snagom na ovom relevantnom tržištu. Agencija je Rješenjem broj: 0303-4263/1 od 23.06.2022. godine Crnogorskom Telekomu naložila mjere iz članova 71, 73, 74, 75 i 76 Zakona, odnosno sljedeće regulatorne obaveze: obavezu objavljivanja podataka, obavezu obezbjeđivanja nediskriminatornosti, obavezu odvojenog vođenja računovodstvenih evidencija, obavezu omogućavanja pristupa elementima mreže i njihovog korišćenja i obavezu kontrole cijena i vođenja troškovnog računovodstva.

Agencija je donijela Rješenje broj:0303-5678/1 od 07.09.2023. godine o utvrđivanju cijena veleprodajnih relevantnih usluga u skladu sa rezultatima BU LRIC troškovnog modela za fiksnu mrežu. U postupku usvajanja istog Crnogorski Telekom je dopisom broj: 04-7133/1 od 07.07.2023. godine dostavio izjašnjenje na Nacrt rješenja Agencije o regulaciji veleprodajnih cijena fiksne mreže.

Primjedbe Crnogorskog Telekoma su se odnosile na neusaglašenost uslova i rokova iz Nacrta Rješenja o primjeni cijena usluga bitstream pristupa na Ethernet i DSLAM nivou nezavisno od upotrijebljene tehnologije, sa uslovima i rokovima predviđenim regulatornom obavezom objavljivanja podataka u dokumentu Analize ovog relevantnog tržišta, a odnose se na obavezu Crnogorskog Telekoma da, u roku od 90 dana od dana prijema zahtjeva koji je potpun i u skladu sa Pravilnikom o operatorskom pristupu i interkonekciji, objavi u okviru Referentne ponude veleprodajnog centralnog pristupa koji se pruža na fiksnoj lokaciji za proizvode za masovno tržište uslove, rokove i cijene usluga bitstream pristupa na Ethernet i DSLAM/OLT nivou nezavisno od upotrijebljene tehnologije, na svojoj internet stranici i istu dostavi Agenciji na uvid. U tom kontekstu, Agencija se saglasila sa navodima Crnogorskog Telekoma i u konačnom tekstu Rješenja o utvrđivanju cijena veleprodajnih relevantnih usluga

u skladu sa rezultatima BU LRIC troškovnog modela za fiksnu mrežu ukazala da će pristupiti izradi izmjena i dopuna dokumenta predmetne analize u segmentu regulatornih obaveza za pomenute usluge.

Primjedbe Crnogorskog Telekom na Nacrt Rješenja se, međutim, nijesu odnosile na nivoe cijena (jer su iste kroz BU LRIC model za fiksnu mrežu prezentovane operatoru) i predložena linearna smanjenja cijena (*eng. glidepath*) za uslugu bitstream pristupa na Ethernet i DSLAM/OLT nivou nezavisno od upotrijebljene tehnologije. Ipak, Agencija smatra da su se promijenile okolnosti zbog kojih je opravdana izmjena određenih stavova koji se odnose na regulatornu obavezu kontrole cijena i vođenja troškovnog računovodstva u dokumentu Analize veleprodajnog tržišta centralnog pristupa koji se pruža na fiksnoj lokaciji za proizvode za masovno tržište, jer je izradom sopstvenog BULRIC troškovnog modela Agencija dobila mogućnost utvrđivanja objektivnih troškovno orijentisanih cijena veleprodajnih usluga, kako onih koje su ranije bile predmetom TD LRIC troškovnih modela operatora, tako i onih za koje se očekuje sa tehničko/tehnološkog aspekta realna tražnja u narednom periodu.

Dakle, Agencija pokreće postupak izmjene dokumenta "Analiza tržišta Veleprodajnog tržišta centralnog pristupa koji se pruža na fiksnoj lokaciji za proizvode za masovno tržište" u dijelu koji se odnosi na regulatornu obavezu objavljivanja podataka i na regulatornu obavezu kontrole cijena i vođenja troškovnog računovodstva. U ostalim djelovima dokument "Analiza veleprodajnog tržišta centralnog pristupa koji se pruža na fiksnoj lokaciji za proizvode za masovno tržište" ostaje nepromijenjen.

Imajući u vidu da Rješenje o izmjeni analize relevantnog Veleprodajnog tržišta lokalnog pristupa na fiksnoj lokaciji može imati značajan uticaj na relevantno tržište, Agencija je sprovela postupak javnih konsultacija.

Shodno javnom konsultativnom dokumentu broj: 0302-4711/1 od 18.07.2024. godine, kao krajnji rok za dostavljanje komentara, mišljenja i sugestija na Nacrt rješenja o izmjenama dokumenta "Analiza Veleprodajnog tržišta centralnog pristupa koji se pruža na fiksnoj lokaciji za proizvode za masovno tržište" utvrđen je 18.08.2024. godine. Crnogorski Telekom A.D. Podgorica je jedini učestvovao u javnom konsultativnom postupku i dopisom broj: 0102-5252/1-2024 od 16.08.2024.godine dostavio komentare, mišljenja i sugestije na nacrt rješenja o izmjenama analiza dva veleprodajna relevantna tržišta koji su dati integralno za oba nacta rješenja. Odgovori Agencije koji sadrže detaljnu, stručnu obradu navedenih komentara, te razloge prihvatanja, odnosno neprihvatanja istih sadržani su u Pregledu komentara, primjedbi i sugestija Crnogorskog Telekom na Nacrt rješenja o izmjenama dokumenta "Analiza Veleprodajnog tržišta centralnog pristupa koji se pruža na fiksnoj lokaciji za proizvode za masovno tržište" i odgovora Agencije na iste, koji su sastavni dio Izvještaja o sprovedenom konsultativnom postupku objavljenom na internet stranici Agencije.

Agencija za zaštitu konkurencije je u svom dopisu broj: 01-354/24-411/6 od 30.08.2024. godine istakla da nema primjedbi na tekstove nacrt rješenja o izmjenama analiza dva veleprodajna relevantna tržišta.

Shodno gore navedenom, odlučeno je kao u izreci ovog Rješenja.

Pravna pouka

Protiv ovog rješenja žalba nije dopuštena već se u roku od 20 dana od dana njenog prijema može pokrenuti upravni spor kod Upravnog suda Crne Gore.

PREDSJEDNIK SAVJETA

Dr Milan B. Radulović dipl.inž.el.

Milan B. Radulović



Dostavljeno:

- Crnogorski Telekom, A.D. Podgorica, ulica Moskovska 29;
- Savjet Agencije;
- Odsjek za informacione tehnologije;
- a/a.

7.5. Prilog 5: Izvještaj o konsultativnom postupku

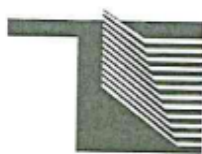

CRNA GORA
AGENCIJA ZA ELEKTRONSKE KOMUNIKACIJE I
POŠTANSKU DJELATNOST

Broj: 0302-6250/2
Podgorica, 14.10.2024. godine

**IZVJEŠTAJ O SPROVEDENOM KONSULTATIVNOM PROCESU
u vezi Nacrta rješenja o izmjenama dokumenta "Analiza Veleprodajnog tržišta lokalnog
pristupa koji se pruža na fiksnoj lokaciji" i Nacrta rješenja o izmjenama dokumenta
"Analiza Veleprodajnog tržišta centralnog pristupa koji se pruža na fiksnoj lokaciji za
proizvode za masovno tržište".**

Agencija za elektronske komunikacije i poštansku djelatnost (u daljem tekstu: Agencija) je shodno članu 65 Zakona o elektronskim komunikacijama pokrenula otvoreni konsultativni proces povodom Nacrta rješenja o izmjenama dokumenta "Analiza Veleprodajnog tržišta lokalnog pristupa koji se pruža na fiksnoj lokaciji" i Nacrta rješenja o izmjenama dokumenta "Analiza Veleprodajnog tržišta centralnog pristupa koji se pruža na fiksnoj lokaciji za proizvode za masovno tržište".

Shodno javnom konsultativnom dokumentu broj 0302-4711/1 od 18.07.2024. godine, kao krajnji rok za dostavljanje komentara, mišljenja i sugestija na tekstove nacrta Nacrta rješenja o izmjenama dokumenta "Analiza Veleprodajnog tržišta lokalnog pristupa koji se pruža na fiksnoj lokaciji" i Nacrta rješenja o izmjenama dokumenta "Analiza Veleprodajnog tržišta centralnog pristupa koji se pruža na fiksnoj lokaciji za proizvode za masovno tržište" utvrđen je 18.08.2024. godine. U utvrđenom roku, Crnogorski Telekom A.D. Podgorica je dopisom broj 0102-5252/1-2024 od 16.08.2024. godine dostavio komentare, mišljenja i sugestije na nacrt rješenja o izmjenama analiza dva veleprodajna relevantna tržišta koji su dati integralno za oba nacrta rješenja.

U nastavku teksta dat je Pregled komentara, primjedbi i sugestija Crnogorskog Telekom na Nacrt rješenja o izmjenama dokumenta "Analiza Veleprodajnog tržišta lokalnog pristupa koji se pruža na fiksnoj lokaciji" i Nacrt rješenja o izmjenama dokumenta "Analiza Veleprodajnog tržišta centralnog pristupa koji se pruža na fiksnoj lokaciji za proizvode za masovno tržište i odgovora Agencije na iste.

Komentar Crnogorskog Telekoma broj 1:

“U okviru procesa izjašnjenja na nacrt rješenja kojima se vrši izmjena rješenja o određivanju Crnogorskog Telekoma za operatora sa značajnom tržišnom snagom na tzv M3a i M3b-2014 tržištima tj

- Veleprodajnom tržištu lokalnog pristupa koji se pruža na fiksnoj lokaciji i
- Veleprodajnom tržištu centralnog pristupa koji se pruža na fiksnoj lokaciji za proizvode za masovno tržište;

prije svega moramo reći da nijesmo očekivali vanredne izmjene navedenih rješenja niti je Zakon o elektronskim komunikacijama definisao takvu nadležnost Agencije da mijenja rješenja bez ponovne analize relevantnih tržišta. Naime Zakon o elektronskim komunikacijama u članu 70 ,stavovima 1 i 2, definiše sljedeće: „ (1) U postupku ponovnog određivanja istog operatora za operatora sa značajnom tržišnom snagom, na osnovu analize iz člana 64 stav 3 ovog zakona, Agencija može izmijeniti obim naloženih mjera. (2) Ako se u postupku ponovne analize utvrdi da operator više nema značajnu tržišnu snagu, rješenje iz stava 1 ovog člana ukida se”.

Odgovor Agencije na komentar broj 1:

U odgovoru na ovaj komentar Agencija mora ukazati da su predmet konsultativnog postupka Nacrti Rješenja o izmjenama dijela teksta koji se odnosi na određene regulatorne obaveze u dokumentima Analiza predmetnih relevantnih tržišta a ne o izmjenama Rješenja broj 0303-4262/1 kojim je Crnogorski Telekom određen kao operator sa značajnom tržišnom snagom na Veleprodajnom tržištu lokalnog pristupa koji se pruža na fiksnoj lokaciji i izmjenama Rješenja broj 0303-4263/1 kojim je Crnogorski Telekom određen kao operator sa značajnom tržišnom snagom na Veleprodajnom tržištu centralnog pristupa koji se pruža na fiksnoj lokaciji za proizvode za masovno tržište.

Konstataciju Crnogorskog Telekoma da je riječ o vanrednim izmjenama, koje iziskuju ponovnu analizu relevantnih tržišta, demantujemo sljedećim argumentima:

1)U Analizi Veleprodajnog tržišta lokalnog pristupa koji se pruža na fiksnoj lokaciji, u segmentu Obaveza kontrole cijena i vođenja troškovnog računovodstva u tački 6.1.5.6 Usluge povezivanja jezgrene mreže i pristupne mreže (backhaul) decidno je navedeno: “U slučaju da Agencija bude smatrala da navedene cijene, uslovi i rokovi Crnogorskog Telekoma neće moći da spriječe iskorišćavanje značajne tržišne snage na ovom relevantnom tržištu, Agencija može, u skladu sa ZEK-om, kao i zaključcima i regulatornim obavezama iz ove analize koje su Crnogorskom Telekomu određene, izmijeniti iste”. Dakle, Agencija izradom Rješenja o izmjeni ove Analize pristupa izmjeni cijena i uslova pod kojima se nudi ova usluga, s obzirom da je ocijenila da važeća Ponuda usluga neopozivog prava korišćenja (IRU) optičkih vlakana Crnogorskog Telekoma i definisani popusti otežavaju alternativnim operatorima razvoj sopstvenih optičkih mreža i veću konkurentnost na tržištu. Konkretno, u Ponudi su inicijalno postavljene visoke jedinične cijene na koje se zatim primjenjuju vrlo visoke stope popusta koje je moguće ostvariti samo dugoročnim ugovorima i zakupom većih ukupnih dužina trasa. Nadalje, predviđeno je da se naknada plaća Crnogorskom Telekomu za cijeli ugovoreni period, usled čega alternativni operator više nema motiva graditi svoju mrežu na tim

lokacijama. Na kraju, Ponudom nije predviđena mogućnost prijevremenog raskida i povrat novca za neizvršenu uslugu.

2)U Analizi Veleprodajnog tržišta centralnog pristupa koji se pruža na fiksnoj lokaciji za proizvode za masovno tržište u tački 6.1.5 Obaveza kontrole cijena i vođenja troškovnog računovodstva decidno je navedeno: "Agencija je tokom 2021. godine započela Projekat izrade i implementacije BU LRIC troškovnog modela za fiksnu mrežu za sljedeća veleprodajna tržišta: Veleprodajno tržište završavanja (terminacije) poziva u sopstvenoj telefonskoj mreži koji se pružaju na fiksnoj lokaciji, Veleprodajni lokalni pristup koji se pruža na fiksnoj lokaciji, Veleprodajni centralni pristup koji se pruža na fiksnoj lokaciji za proizvode za masovno tržište, Veleprodajni visokokvalitetni pristup koji se pruža na fiksnoj lokaciji, Veleprodajno tržište poziva koji potiču (originiraju) iz javne fiksne telefonske mreže. Na kraju Projekta je predviđena implementacija BU LRIC troškovnog modela za fiksnu mrežu, odnosno primjena rezultata ovog modela". Dakle, usvajanjem konačnog BULRIC modela, nakon završenog javnog konsultativnog postupka, stekli su se uslovi za propisivanje obaveze Crnogorskom Telekomu da primijeni rezultate troškovnog modela, što je i najavljeno u Analizi ovog tržišta.

3)Predloženim izmjenama u Dokumentima Analiza predmetnih relevantnih tržišta se samo prevazilazi raskorak koji je postojao između vremena usvajanja konačnih tekstova predmetnih analiza i vremena usvajanja rezultata BULRIC troškovnog modela. Imajući u vidu činjenicu da je regulatorna obaveza transparentnosti komplementarna obaveza regulatornoj obavezi kontrole cijena i vođenja troškovnog računovodstva suštinska primjena troškovno orijentisanih cijena podrazumijeva obavezu njihovog objavljivanja u odgovarajućim referentnim ponudama.

4)Ovim izmjenama se ne dovode u pitanje zaključci u dokumentima analiza izvedeni u postupku definicije relevantnih tržišta, postupku analiza relevantnih tržišta, kao ni propisanih regulatornih obaveza, jer jedino u tom slučaju bi bilo opravdano pokretanje ponovnog postupka analiza relevantnih tržišta. Dakle, Agencija ovim nacrtima Rješenja ne uvodi nikakve dodatne obaveze, već samo precizira obaveze koje su utvrđene u tekstu Analize.

Komentar Crnogorskog Telekoma broj 2:

Ovo je naročito od značaja što predmetnim izmjenama rješenja Agencija dodatno usložnjava obaveze Telekoma kao operatora sa značajnom tržišnom snagom na tim tržištima za koja je Telekom ukazivao i 2022 da su donijeta na pogrešnim zaključcima. Podsjećamo stavovi Telekoma koje smo iznijeli prije dvije godine na prethodna rješenja bili su suprotni zaključcima tj. odluci Agencije da Telekom odredi kao jedinog operatora sa značajnom tržišnom snagom na ovim tržištima. Tom prilikom smo zatražili da se, kao vrlo važan preduslov utvrde tačni podaci o mreži i infrastrukturi operatora Mtela jer se radi o podacima od velikog značaja za (ne)određivanje SMP statusa operatora. Zatražili smo da Agencija provjeri podatke koje je dobila od operatora jer smo smatrali utvrđivanje tog podatka putem sudskih vještaka krajnjom mjerom kojoj bi eventualno morali pribjeći. Pogrešni podaci sljedstveno dovode i do pogrešnih odluka kao [što je slučaj i s drugim zaključcima Agencije kada su u pitanju

predmetna relevantna tržišta a isti slučaj je sa zaključkom tačka 3.3.6.1. teksta Analize 3b tržišta („3.3.6.1 Mrežna infrastruktura drugih operatora kao zamjena ponude infrastrukture na kojoj je zasnovano pružanje usluge bitstream pristupa) da mreže operatora Mtel i Telemach ne mogu omogućiti pružanje usluge koja je zamjenska usluga usluzi bitstream pristupa zasnovanoj na bakarnim paricama i na optičkom vlaknu te se konstatuje da „Ako ove usluge postanu raspoložive u svim opštinama na teritoriji Crne Gore u periodu do naredne analize, Agencija će iste tretirati kao zamjenske usluge na ovom relevantnom tržištu“. Agencija zaključuje da mrežna infrastruktura drugih operatora ne može da konkuriše infrastrukturi Crnogorskog Telekom, te da usluga pristupa njihovoj mrežnoj infrastrukturi nije zamjenska usluga usluzi bitstream pristupa Crnogorskog Telekom. Na ovaj način umjesto da, kada već pristupa vanrednim izmjenama dokumenata rješenja i analiza relevantnih tržišta, ponovo razmotri komentare i sugestije Telekom, uvaži stvarno stanje tržišta, Agencija se opredjeljuje se izmjene koje znače dodatnu regulaciju Telekom što je zaista neprihvatljivo.

Odgovor Agencije na komentar broj 2:

U ovom komentaru Crnogorski Telekom je ponovio svoje tvrdnje kojim je 2022 godine osporavao zaključke Analize Veleprodajnog tržišta centralnog pristupa koji se pruža na fiksnoj lokaciji za proizvode za masovno tržište.

U tom smislu, Agencija ponavlja svoje stavove i argumente koji se mogu sublimirati u sljedećem:

1) Agencija je u slučaju predmetnog relevantnog tržišta odredila da je isto po opsegu nacionalno, što znači da relevantno tržište u geografskoj dimenziji čini cijela teritorija Crne Gore. Naime, u skladu sa smjernicama i preporukama Evropske komisije u sklopu ranijeg evropskog regulatornog okvira, geografska dimenzija relevantnog tržišta je većinom određivana na osnovu kriterijuma pokrivenosti mrežom i postojanja jednakog pravnog i regulatornog okvira na određenom geografskom području.

S obzirom da se važeći Zakon o elektronskim komunikacijama bazira na starom evropskom regulatornom okviru, Agenciji je isključena mogućnost primjene novog regulatornog okvira tj. Direktive EU 2018/1972 iz 2018. godine, Smjernica Evropske komisije za analizu tržišta i ocjenu značajne tržišne snage iz 2018 godine i Preporuke Evropske komisije o relevantnim tržištima iz 2020. godine koji propisuju kriterijume kojima se nacionalna regulatorna tijela trebaju rukovoditi prilikom geografske segmentacije, određivanja različitih geografskih tržišta i primjene geografski diferenciranih regulatornih mjera.

2) Usluge relevantnog Veleprodajnog tržišta centralnog pristupa koji se pruža na fiksnoj lokaciji za proizvode za masovno tržište su predmet Referentne ponude Crnogorskog Telekom-a, koji je ranijim analizama ovog relevantnog tržišta određen kao operator sa značajnom tržišnom snagom, ali koje nijesu zaživjele u komercijalnom smislu na crnogorskom tržištu zbog odsustva tražnje drugih operatora za obezbjeđenjem usluge centralnog pristupa mreži Crnogorskog Telekom-a. Saglasno preporukama Evropske komisije o relevantnim tržištima “u slučaju kada ne postoji komercijalno tržište i gdje bi se odsustvo regulacije moglo negativno odraziti na krajnje korisnike na maloprodajnom nivou, opravdano je ustanoviti

“zamišljeno tržište za potrebe potencijalne tražnje” (*eng. notional market*). Dakle, u slučaju ovog tržišta u ranijim analizama Agencija je uključivala implicitno snabdijevanje Crnogorskog Telekom-a za sopstvene potrebe (*eng. self supply*) u definiciju ovog relevantnog veleprodajnog tržišta.

Nadalje, U Eksplanatornom dokumentu iz 2014. godine, koji je prateći dokument Preporuci Evropske komisije o relevantnim tržištima iz 2014. godine, u Poglavlju o konceptu samosnabdijevanja (*eng. self supply*) - strana 18, se decidno navodi: “u slučajevima kada je moguća supstitucija tražnje, tj. kada veleprodajni operatori/tražioci pristupa mogu biti zainteresovani za nabavku veleprodajnih inputa od alternativnih operatera, opravdano je uzeti u obzir samosnabdijevanje (*eng. self supply*) alternativnih operatera u slučajevima kada:

- nemaju ograničenja u pogledu kapaciteta;
- njihovim mrežama ne nedostaje sveprisutnost (*eng. omnipresence*) koju očekuju operatori/tražioci pristupa
- nemaju prepreka za brzi ulazak na veleprodajno tržište usluga“.

Dakle, prema evropskoj praksi, a kako je navedeno i u pomenutom Eksplanatornom dokumentu, stepen pokrivenosti mreže alternativnog operatera ima značajnu ulogu kod procjene da li je pristup konkretnoj mreži operatera sa značajnom tržišnom snagom zamjenjiv iz ugla potencijalnih operatera-tražioca usluge pristupa. S obzirom da, u slučaju predmetnog relevantnog tržišta, mreža Mtel-a kao alternativnog operatera nije sveprisutna (*eng. omnipresence*) na relevantnom geografskom tržištu u analiziranom periodu (2018-2020. godine), odnosno da je stepen pokrivenosti mreže Mtel-a manji od stepena pokrivenosti mreže Crnogorskog Telekom-a, Agencija je ocjenila da se ne mogu uključiti usluge samosnabdijevanja Mtel-a kao susstitutivne usluge u definisani opseg usluga ovog relevantnog tržišta.

3) Polazeći od definicije ovog relevantnog tržišta, a koja obuhvata centralni pristup fiksnoj mreži putem bakra i optike, razlike u stepenu pokrivenosti teritorije Crne Gore širokopojasnim pristupom internetu i mrežama Crnogorskog Telekom-a i Mtel-a ilustruju podaci sa Geoportala Agencije, koji se odnose na kraj relevantnog perioda tj. kraj 2020. godine. Crnogorski Telekom je imao pokrivenost mrežom putem bakra i optike u svim opštinama (24), dok je Mtel imao pokrivenost putem optike u 17 opština na teritoriji Crne Gore. Crnogorski Telekom je imao pokrivenost domaćinstava bakrom 69% i optikom 57%, dok je Mtel imao pokrivenost domaćinstava optikom 52% na nivou Crne Gore. Na kraju, Crnogorski Telekom je imao 56.194 korisnika putem xDSL tehnologije i 23.543 korisnika putem FTTx tehnologije, dok je Mtel imao 43.923 FTTx korisnika.

Komentar Crnogorskog Telekoma broj 3:

Bez obzira što smatramo da izmjene rješenja koja su predmet ovih javnih konsultacija nemaju zakonsko utemeljenje, moramo iskoristiti priliku da se izjasnimo i o samim predloženim izmjenama te sugerišemo drugačije formulacije obaveza i dodatne promjene dokumenta, ukoliko Agencija ipak ostane pri stavu da ima zakonsku nadležnost da ih mijenja (što će se svakako u krajnjem utvrditi pred nadležnim Sudom).

Shodno tome Telekom se izjašnjava kako slijedi:

⊗ U vezi sa Nacrtom Rješenja o izmjenama dokumenta “Analiza veleprodajnog tržišta lokalnog pristupa koji se pruža na fiksnoj lokaciji”, čiji je konačni tekst usvojen Odlukom

Agencije o usvajanju analiza relevantnih tržišta broj: 0303-3234/1 od 12.05.2022. godine, „prije svega naglašavamo što je bio i predmet naših ranijih komentara da iz obaveza Telekomu u tački 6.1.1 na dva mjesta, treba isključiti pristup razvezanoj lokalnoj petlji na osnovu optičkih vlakana FTTH P2P jer arhitektura naše mreže ne podržava P2P, već je ona izgrađena kao GPON.

Nadalje, umjesto definisanja nove odredbe u Poglavlju 6.1.1. „Obaveza objavljivanja podataka,,, pod tačkom e) Povezivanje jezgrene mreže i pristupne mreže (backhaul) koju predlaže Agencija, Telekom predlaže da se u postojećoj odredbi izmijeni rok od 90 dana rokom od 60 dana tako da odredba glasi:

1“.Crnogorski Telekom je obavezan da, shodno definisanoj obavezi pristupa, da u 60 (šezdeset) dana od dana prijema zahtjeva koji je potpun i u skladu sa Pravilnikom o operatorskom pristupu i interkonekciji u okviru referentne ponude objavi uslove, rokove i cijene za uslugu: - zakupa optičkih vlakana bez prenosne opreme (dark fibre) - i/ili pružanja pristupa na bazi talasne dužine (xWDM pristup)“.

Skraćenje roka predlažemo zbog činjenice da je Agencija u svom BU-LRIC modelu već izračunala cijene koje će definisati posebnim rješenjem (kako i stoji u nastavku predmetnog Rješenja) te Telekom više nije u prilici/obavezi izračunavati predmetne cijene.

Odgovor Agencije na komentar broj 3:

Agencija je u Dokumentu Analiza veleprodajnog tržišta lokalnog pristupa koji se pruža na fiksnoj lokaciji konstatovala da je pristup razvezanoj lokalnoj petlji zasnovanoj na optičkim vlaknima supstitut usluzi pristupa razvezanoj lokalnoj petlji zasnovanoj na bakarnoj parici iz kog razloga obje usluge čine relevantno tržište u dimenziji usluga. Kako je pristupnu mrežu zasnovanu na FTTH rješenju moguće realizovati na dva načina, odnosno putem tehnologije od tačke do tačke (P2P) i putem pasivne optičke mreže (PON) kod opisa relevantne usluge su unutar zagrada radi preciznosti navedena ta dva moguća načina. Međutim, imajući u vidu aktuelnu mrežnu arhitekturu i tehnologiju, Agencija uvažava primjedbu Crnogorskog Telekomu i u tom smislu će izbrisati tekst unutar zagrada „FTTH P2P“ u konačnom rješenju o izmjeni analize.

Crnogorski Telekom u svom komentaru navodi da je i u slučaju usluge zakupa optičkih vlakana bez prenosne opreme (dark fibre) Agencija u svom BU-LRIC modelu već izračunala cijene koje će definisati posebnim rješenjem (kako i stoji u nastavku predmetnog Rješenja) te Telekom više nije u prilici/obavezi izračunavati predmetne cijene. Agencija je saglasna sa ovim komentarom te ne uviđa razlog da iste ne budu transparentne, odnosno objavljene u Referentnoj ponudi u kojoj će se pored cijene precizirati i drugi uslovi pružanja ove usluge u standardnom formatu koji je propisan regulatornom obavezom objavljivanja podataka. Na taj način bi se doprinijelo podsticanju korišćenja ovih usluga od strane drugih operatora u cilju ubrzanog razvoja mreža veoma velikog kapaciteta, koji bi imali mogućnost uvida u uslove korišćenja usluge radi ocjene ekonomske isplativosti i održivosti poslovnih planova prije podnošenja zahtjeva Crnogorskom Telekomu-u. Takođe, Agencija bi implementacijom regulatorne obaveze objavljivanja podataka u pogledu ove relevantne usluge spriječila potencijalne prepreke razvoju tržišne konkurencije koje bi se manifestovale u antikonkurentskim aktivnostima koje se odnose na ne-cjenovnu diskriminaciju u smislu diskriminacije kvalitetom, taktikama odgađanja, uskraćivanja informacija, nametanja

neopravdanih zahtjeva i drugim aktivnostima ograničavanja konkurencije pogoršavanjem uslova pristupa svojoj mreži. Iz navedenih razloga Agencija ne prihvata predlog Crnogorskog Telekomoma.

Komentar Crnogorskog Telekomoma broj 4:

Kada je u pitanju konkretna usluga koja je predmet regulacije, tzv backhaul, da ne bi bilo kakvih nedoumica treba imati u vidu da povezivanje jezgrene i pristupne mreže u dužinama koje premašuju 10km u kontekstu teritorije Crne Gore praktično nema smisla, a ako pogledamo Nacrt Rješenja Savjeta Agencije br 0302-3781/1 od 7 juna 2023 godine, Agencija je namjeravala utvrditi cijene koje se odnose na dužine preko 10 km, odnosno preko 100 km, 200km, 300km pa i 400 km, pa ako bi Agencija pristupila regulaciji cijena na taj način to bi bilo propisivanje cijene usluge koja ustvari nije regulisana. Tako da je neophodno da Agencija prilikom utvrđivanja cijena ne izađe iz okvira samog dokumenta analize relevantnog tržišta. Dakle treba imati u vidu da je backhaul usluga suštinski upotreba dark fibera /lambda za povezivanje jezgra mreže sa pristupnim mrežama. U praksi to najčešće znači, povezivanje neke centralne lokacije u gradovima sa izdvojenim lokacijama, ili povezivanje neke druge tačke koncentracije sa izdvojenim lokacijama. Dakle, manje/više radi se o lokalnim konekcijama čije dužine teško da mogu da pređu 10km, pa bi bilo pogrešno da se pod regulacijom backhauila ustvari faktički reguliše druga usluga tj izdavanje dark fibera.

Odgovor Agencije na komentar broj 4:

Smatramo da je cilj komentara Crnogorskog Telekomoma da se ograniči opseg obaveza koje su analizom predmetnog tržišta nametnute kao operatoru sa značajnom tržišnom snagom. Iz tog razloga Agencija ostaje pri stavu da je Crnogorski Telekom obavezan da objavi cijene i sve ostale uslove pružanja za sljedeće usluge:

- zakupa optičkih vlakana bez prenosne opreme (dark fibre)
- i/ili pružanja pristupa na bazi talasne dužine (xWDM pristup), bez bilo kakvih ograničenja.

Komentar Crnogorskog Telekomoma broj 5:

U vezi sa Nacrt Rješenja o izmjenama dokumenta "Analiza veleprodajnog tržišta centralnog pristupa koji se pruža na fiksnoj lokaciji za proizvode za masovno tržište", čiji je konačni tekst usvojen Odlukom Agencije o usvajanju analiza relevantnih tržišta broj: 0303-3234/1 od 12.05.2022. godine, umjesto definisanja nove odredbe koju predlaže Agencija, Telekom predlaže da se u postojećoj odredba izmijeni tekst tako da glasi :

"Agencija smatra za potrebno da odredi Crnogorskom Telekomu obavezu da, u roku od 60 (šezdeset) dana od dana prijema razumnog zahtjeva za uslugu bitstream pristupa na Ethernet ili DSLAM/OLT nivou, nezavisno od upotrebene tehnologije, mora u okviru Referentne ponude veleprodajnog centralnog pristupa koji se pruža na fiksnoj lokaciji za proizvode za

masovno tržište bliže odrediti uslove, rokove i cijene usluge bitstream pristupa na Ethernet i DSLAM/OLT nivou, nezavisno od upotrijebljene tehnologije“.

Predlažemo skraćenje roka od 90 dana zbog činjenice da je Agencija u svom BU-LRIC modelu već izračunala cijene koje će definisati posebnim rješenjem (kako i stoji u nastavku predmetnog Rješenja) te Telekom više nije u prilici/obavezi izračunavati predmetne cijene.

Odgovor Agencije na komentar broj 5:

Crnogorski Telekom u svom komentaru navodi da je i u slučaju usluge bitstream pristupa na Ethernet i DSLAM/OLT nivou, nezavisno od upotrijebljene tehnologije“ Agencija u svom BU-LRIC modelu već izračunala cijene koje će definisati posebnim rješenjem (kako i stoji u nastavku predmetnog Rješenja) te Telekom više nije u prilici/obavezi izračunavati predmetne cijene. Agencija je saglasna sa ovim komentaram te ne uviđa razlog da iste ne budu transparentne, odnosno objavljene u Referentnoj ponudi u kojoj će se pored cijene precizirati i drugi uslovi pružanja ove usluge u standardnom formatu koji je propisan regulatornom obavezom objavljivanja podataka. Na taj način bi se doprinijelo podsticanju korišćenja ovih usluga od strane drugih operatora koji bi imali mogućnost uvida u uslove korišćenja usluga radi ocjene ekonomske isplativosti i održivosti poslovnih planova prije podnošenja zahtjeva. Takođe, Agencija bi implementacijom regulatorne obaveze objavljivanja podataka u pogledu ove relevantne usluge spriječila potencijalne prepreke razvoju tržišne konkurencije koje bi se manifestovale u antikonkurentskim aktivnostima koje se odnose na ne-cjenovnu diskriminaciju u smislu diskriminacije kvalitetom, taktikama odgadanja, uskraćivanja informacija, nametanja neopravdanih zahtjeva i drugim aktivnostima ograničavanja konkurencije pogoršavanjem uslova pristupa svojoj mreži. Iz navedenih razloga Agencija ne prihvata predlog Crnogorskog Telekoma.

Komentar Crnogorskog Telekoma broj 6:

Na kraju predlažemo da se u predlozima rješenja o izmjeni analiza relevantnih tržišta tzv M3a i M3b/2014 u dijelu koji se odnosi na poglavlja 6.1.5 uvede mogućnost usklađivanja veleprodajnih cijena sa godišnjom stopom inflacije i shodno tome revidiraju troškovni BU-LRIC model Agencije s obzirom na značajna povećanja troškova poslovanja te značajan inflatorni utjecaj.

Naime, privreda u Crnoj Gori, poput Evrope i svijeta, suočena je sa situacijom vanrednih okolnosti koje značajno utiču na troškove poslovanja, pa tako i operatora elektronskih komunikacija. Vanredne okolnosti kojima smo svjedočili počev od 2020. godine na koje su nastavljena ratna dešavanja, dovele su do drastičnog porasta troškova te vanrednog rasta stope inflacije i pada vrijednosti novca što je direktno uticalo na troškove i opterećenje poslovanja privrednih subjekata.

U takvim vanrednim okolnostima smatramo kako Telekom kao operator sa statusom SMP operatora na relevantnim tržištima mora imati mogućnost da prilagodi cijene svojih regulisanih veleprodajnih proizvoda u skladu sa značajnim porastom stope inflacije, a što nije u mogućnosti iz razloga što se predmetne cijene temelje na troškovnoj BU-LRIC metodologiji Agencije koja nije definisala situacije vanrednih okolnosti. Smatramo da to može imati dugoročne negativne posljedice na poslovanje Telekoma kao operatora sa SMP statusom koji

za razliku od ostalih operatora na tržištu nije u mogućnosti na odgovarajući način da se prilagodi novo-nastalim vanrednim okolnostima značajnog pada vrijednosti novca. Istovremeno skrećemo pažnju kako svi operatori na tržištu imaju mogućnost prilagođavanja svojih veleprodajnih cijena (podsjetićemo na naskorije slučajeve povećavanja cijena Sky Towers Infrastructure od 100% krajem 2023 godine te novi cjenovnik RDC iz 2024 godine).

Odgovor Agencije na komentar broj 6:

Metodologija za izradu i implementaciju BULRIC troškovnog modela za fiksnu mrežu u tački 3.3.2. Vremenski tok aktivnosti i dokumentacija koju je potrebno pripremiti za izradu modela na osnovu *bottom-up* pristupa predviđa sljedeće:

“Agencija će u vremenskim intervalima od najkasnije svakih pet (5) godina sprovoditi redovno ažuriranje *bottom-up* modela. Vanredna ažuriranja *bottom-up* modela Agencija će sprovoditi opciono, odnosno u slučaju da bude utvrđeno značajno odstupanje od očekivanih trendova kretanja tržišta elektronskih komunikacija u Crnoj Gori”.

BULRIC model za fiksnu mrežu sadrži projekcije troškova u budućem petogodišnjem periodu, na osnovu kojih su utvrđene buduće cijene regulisanih usluga. U modelu su primijenjene niže stope inflacije koje se odnose na troškove zarada, troškove održavanja i troškove infrastrukture. Crnogorski Telekom nije u javnom konsultativnom postupku imao primjedbe na nacrtanu verziju BULRIC modela za fiksnu mrežu u pogledu primijenjene stope inflacije, iako je konsultativni postupak vođen krajem 2022. godine kada je prema zvaničnim podacima MONSTAT-a zabilježena najveća godišnja stopa inflacije.

Agencija je, sagledavajući ovu i druge okolnosti, odlučila da u postupku primjene rezultata BULRIC modela pristupi postupnom linearnom smanjivanju nivoa cijena veleprodajnih relevantnih usluga tokom trogodišnjeg glide path-a.

Dakle, Agencija će saglasno gore navedenoj Metodologiji, nakon isteka trogodišnjeg perioda regulacije i važenja rezultata troškovnih modela, preispitati određene inpute i odlučiti o eventualnom ažuriranju BULRIC modela, prije utvrđenog perioda redovnog ažuriranja.

Predsjednik Savjeta

Dr Milan B. Radulović, dipl. inž.el.

7.6. Prilog 6: Mišljenje AZZK na Nacrte Rješenja o izmjenama Analize Veleprodajnog tržista lokalnog pristupa i Analize Veleprodajnog tržišta centralnog pristupa



Crna Gora
Agencija za zaštitu konkurencije
Savjet

Adresa: Ul. Svetlane Kane Radević br. 3
81000 Podgorica, Crna Gora
tel: +382 20 239 010
fax: +382 20 239 015
www.azzk.me

Broj: 01-354/24-411/6

Podgorica, 30.08.2024. godine

Savjet Agencije za zaštitu konkurencije, na osnovu člana 20f stav 1 tačka 10 Zakona o zaštiti konkurencije („Sl. list CG“, br. 44/12, 13/18 i 145/21), postupajući po Zahtjevu Agencije za elektronske komunikacije i poštansku djelatnost br. 04-354/24-411/1 od 25.07.2024. godine, a na prijedlog direktora Agencije za zaštitu konkurencije, na sjednici održanoj 30.08.2024. godine donosi

MIŠLJENJE

Agencija za zaštitu konkurencije **nema primjedbi** na postupak utvrđivanja, praćenja i preispitivanja relevantnih tržišta u Crnoj Gori na tržištu elektronskih komunikacija, a u vezi sa tekstovima *Nacrta rješenja o izmjenama dokumenata Analiza na pojedinačno definisanim relevantnim tržištima, i to:*

- 1) Veleprodajnog tržišta lokalnog pristupa koji se pruža na fiksnoj lokaciji, i
- 2) Veleprodajnog tržišta centralnog pristupa koji se pruža na fiksnoj lokaciji za proizvode za masovno tržište.

Obrazloženje

Agencija za zaštitu konkurencije (u daljem tekstu: „**Agencija**“) je dana, 25.07.2024. godine, primila od strane Agencije za elektronske komunikacije i poštansku djelatnost (u daljem tekstu: „**EKIP**“) Zahtjev br. 0302-4754/1 od 18.07.2024. godine, zaveden kod Agencije pod br. 04-354/24-411/1 za izjašnjenje i mišljenje na *Nacrte rješenja o izmjenama dokumenata Analiza na pojedinačno definisanim relevantnim tržištima, i to:*

- 1) Veleprodajnog tržišta lokalnog pristupa koji se pruža na fiksnoj lokaciji, i
- 2) Veleprodajnog tržišta centralnog pristupa koji se pruža na fiksnoj lokaciji za proizvode za masovno tržište,

a za potrebe nadležnosti i rada EKIP-a, u skladu sa odredbama poglavlja VI Zakona o elektronskim komunikacijama („Sl. list CG“, br. 40/13, 56/13, 2/17 i 49/19), kao i Sporazumom o saradnji na području obezbjeđenja konkurencije i predupređenja štetnih efekata, nedostataka konkurencije na tržištu elektronskih komunikacija, koji je potpisan 28.04.2009. godine između Uprave za zaštitu konkurencije (čiji je pravni sljedbenik Agencija za zaštitu konkurencije) i Agencije za elektronske komunikacije i poštansku djelatnost.

EKIP je tokom 2021. godine sprovela analize relevantnih tržišta shodno Odluci o pokretanju ponovnog postupka analiza relevantnih tržišta („Sl. list Crne Gore“, broj 32/21), među kojima

su i Veleprodajno tržište lokalnog pristupa koji se pruža na fiksnoj lokaciji i Veleprodajno tržište centralnog pristupa koji se pruža na fiksnoj lokaciji za proizvode za masovno tržište.

Agencija je primila zahtjev EKIP-a za izjašnjenje i mišljenje na Nacrt gore navedenih analiza. Savjet Agencije je dana 15.03.2021. godine donio Mišljenje br. 01-354/21-177/4, kojim je dao saglasnost na Nacrt odluke o pokretanju ponovnog postupka analize relevantnih tržišta, između ostalih i Veleprodajnog tržišta lokalnog pristupa koji se pruža na fiksnoj lokaciji i Veleprodajnog tržišta centralnog pristupa koji se pruža na fiksnoj lokaciji za proizvode za masovno tržište.

EKIP je, nakon sprovedenog konsultativnog postupka, donijela Odluku broj 0303–3234/1 kojom je 12.05.2022. godine usvojila konačne tekstove analiza gore navedenih relevantnih tržišta. EKIP je, na osnovu izvršene analize Veleprodajnog tržišta lokalnog pristupa koji se pruža na fiksnoj lokaciji utvrdila da ovo relevantno tržište nije dovoljno konkurentno i u skladu sa članom 69 stav 1 Zakona o elektronskim komunikacijama („Sl.List Crne Gore” br. 40/13, 56/13, 2/17 i 49/19) (u daljem tekstu: „ZEK”), odredila „Crnogorski Telekom” A.D. Podgorica (u daljem tekstu: „Crnogorski Telekom”) za operatora sa značajnom tržišnom snagom na ovom relevantnom tržištu. EKIP je Rješenjem broj 0303-4262/1 od 23.06.2022. godine Crnogorskom Telekomu naložila mjere iz članova 71, 73, 74, 75 i 76 ZEK-a, odnosno sljedeće regulatorne obaveze: obavezu objavljivanja podataka, obavezu obezbjeđivanja nediskriminatornosti, obavezu odvojenog vođenja računovodstvenih evidencija, obavezu omogućavanja pristupa elementima mreže i njihovog korišćenja i obavezu kontrole cijena i vođenja troškovnog računovodstva. Iste regulatorne mjere su naložene i Rješenjem broj 0303-4263/1 od 23.06.2022. godine Crnogorskom Telekomu kao operatoru sa značajnom tržišnom snagom na Veleprodajnom tržištu centralnog pristupa koji se pruža na fiksnoj lokaciji za proizvode za masovno tržište.

EKIP je donijela Rješenje broj:0303-5678/1 od 07.09.2023. godine o utvrđivanju cijena veleprodajnih relevantnih usluga u skladu sa rezultatima BU LRIC troškovnog modela za fiksnu mrežu, na gore navedenim relevantnim tržištima. Na navedeno rješenje Crnogorski Telekom je imao primjedbe koje su se odnosile na neusaglašenost uslova i rokova u pogledu primjene cijena određenih relevantnih usluga iz Nacrta Rješenja o utvrđivanju cijena veleprodajnih relevantnih usluga u skladu sa rezultatima BU LRIC troškovnog modela za fiksnu mrežu sa uslovima i rokovima predviđenim regulatornom obavezom objavljivanja podataka u dokumentima analiza. Kako je EKIP ocijenila da su primjedbe Crnogorskog Telekoma osnovane, te je shodno tome, pokrenula postupak izmjene navedenih analiza.

Dakle, EKIP je pokrenula postupak izmjene dokumenta Analize Veleprodajnog tržišta lokalnog pristupa koji se pruža na fiksnoj lokaciji i Analize Veleprodajnog tržišta centralnog pristupa koji se pruža na fiksnoj lokaciji za proizvode za masovno tržište u dijelu koji se odnosi na regulatornu obavezu objavljivanja podataka i na regulatornu obavezu kontrole cijena i vođenja troškovnog računovodstva.

Pravni osnov za davanje mišljenja Agencije na predloženi tekst *Nacrta rješenja o izmjenama dokumenata Analiza na pojedinačno definisanim relevantnim tržištima*, predstavljaju odredbe člana 22 stav 1 tačka 7 Zakona, kao i odredbe člana 65 ZEK-a, kojim je propisano da u postupku utvrđivanja, praćenja i preispitivanja relevantnih tržišta u Crnoj Gori na tržištu elektronskih komunikacija, EKIP saraduje sa organom nadležnim za zaštitu konkurencije, kao



i da shodno članu 66 ZEK-a, EKIP sprovodi postupak određivanja relevantnog tržišta u skladu sa propisima kojima se uređuje zaštita konkurencije. Takođe, nekadašnja Uprava za zaštitu konkurencije je sa EKIP-om potpisala Sporazum o saradnji na području obezbjeđenja konkurencije i predupređenja štetnih efekata nedostatka konkurencije na tržištu usluga elektronskih komunikacija, potpisan 28.04.2009. godine (u daljem tekstu: „Sporazum“).

Imajući u vidu prednje citirane odredbe čl. 65 i 66 ZEK-a, shodno svemu navedenom Agencija nema primjedbi na postupak utvrđivanja, praćenja i preispitivanja relevantnih tržišta u Crnoj Gori na tržištu elektronskih komunikacija, a u vezi sa tekstovima Nacrta rješenja o izmjenama dokumenata Analiza na pojedinačno definisanim relevantnim tržištima, i to:

- 1) Veleprodajnog tržišta lokalnog pristupa koji se pruža na fiksnoj lokaciji, i
- 2) Veleprodajnog tržišta centralnog pristupa koji se pruža na fiksnoj lokaciji za proizvode za masovno tržište.

U skladu sa ciljem i duhom Sporazuma, Agencija ističe da je na raspolaganju za bilo koje dalje postupanje i podršku u procesu koji EKIP sprovodi u skladu sa zakonskim ovlaštenjima u *ex ante* kontroli definisanih tržišta, kao i saradnji u slučaju postojanja potencijalne radnje povrede konkurencije koju Agencija može ispitivati u *ex post* postupku.

PREDSJEDNIK SAVJETA

Dragan Damjanović



Dostavljeno:

- Agenciji za elektronske komunikacije i poštansku djelatnost, Bulevar Džordža Vašingtona 56/2, 81000 Podgorica, Crna Gora
- u spise predmeta i
- a/a.